



SALINAN

MENTERI KOORDINATOR
BIDANG POLITIK, HUKUM, DAN KEAMANAN REPUBLIK
INDONESIA

PERATURAN MENTERI KOORDINATOR
BIDANG POLITIK, HUKUM, DAN KEAMANAN
REPUBLIK INDONESIA
NOMOR 6 TAHUN 2021
TENTANG
PETA PROSES BISNIS DI KEMENTERIAN KOORDINATOR BIDANG POLITIK,
HUKUM, DAN KEAMANAN

DENGAN RAHMAT TUHAN YANG MAHA ESA

MENTERI KOORDINATOR BIDANG POLITIK, HUKUM, DAN KEAMANAN
REPUBLIK INDONESIA,

- Menimbang : a. bahwa untuk mendukung pelaksanaan koordinasi, sinkronisasi, dan pengendalian kebijakan oleh Kementerian Koordinator Bidang Politik, Hukum, dan Keamanan, perlu dilakukan upaya peningkatan efektifitas, efisiensi, dan produktifitas pelaksanaan tugas dan fungsi di Kementerian Koordinator Bidang Politik, Hukum, dan Keamanan;
- b. bahwa untuk melaksanakan ketentuan Pasal 271 ayat (2) Peraturan Menteri Koordinator Bidang Politik, Hukum, dan Keamanan Nomor 1 Tahun 2021 tentang Organisasi dan Tata Kerja Kementerian Koordinator Bidang Politik, Hukum, dan Keamanan, perlu disusun peta proses bisnis di Kementerian Koordinator Bidang Politik, Hukum, dan Keamanan;
- c. bahwa berdasarkan pertimbangan sebagaimana dimaksud dalam huruf a dan huruf b perlu



menetapkan Peraturan Menteri Koordinator Bidang Politik, Hukum, dan Keamanan tentang Peta Proses Bisnis di Kementerian Koordinator Bidang Politik, Hukum, dan Keamanan;

- Mengingat :
1. Pasal 17 ayat (3) Undang-Undang Dasar Negara Republik Indonesia Tahun 1945;
 2. Undang-Undang Nomor 39 Tahun 2008 tentang Kementerian Negara (Lembaran Negara Republik Indonesia Tahun 2008 Nomor 166, Tambahan Lembaran Negara Republik Indonesia Nomor 4916);
 3. Peraturan Presiden Nomor 73 Tahun 2020 tentang Kementerian Koordinator Bidang Politik, Hukum, dan Keamanan (Lembaran Negara Republik Indonesia Tahun 2020 Nomor 159);
 4. Peraturan Menteri Pendayagunaan Aparatur Negara dan Reformasi Birokrasi Nomor 19 Tahun 2018 tentang Penyusunan Peta Proses Bisnis Instansi Pemerintah (Berita Negara Republik Indonesia Tahun 2018 Nomor 411);
 5. Peraturan Menteri Koordinator Bidang Politik, Hukum, dan Keamanan Nomor 1 Tahun 2021 tentang Organisasi dan Tata Kerja Kementerian Koordinator Bidang Politik, Hukum, dan Keamanan (Berita Negara Republik Indonesia Tahun 2021 Nomor 115);

MEMUTUSKAN:

Menetapkan : **PERATURAN MENTERI KOORDINATOR BIDANG POLITIK, HUKUM, DAN KEAMANAN TENTANG PETA PROSES BISNIS DI KEMENTERIAN KOORDINATOR BIDANG POLITIK, HUKUM, DAN KEAMANAN.**

Pasal 1

Dalam Peraturan Menteri Koordinator ini yang dimaksud dengan:

1. Peta Proses Bisnis adalah diagram yang menggambarkan hubungan kerja yang efektif dan



efisien antarunit organisasi untuk menghasilkan kinerja sesuai dengan tujuan pendirian organisasi agar menghasilkan keluaran yang bernilai tambah bagi pemangku kepentingan.

2. Proses adalah serangkaian tahapan yang mengubah Input menjadi Keluaran (*Output*).
3. Input adalah sumber daya yang akan digunakan dalam suatu proses.
4. Keluaran (*Output*) adalah sumber daya yang dihasilkan dari suatu proses.
5. Kementerian Koordinator adalah kementerian yang menyelenggarakan urusan koordinasi, sinkronisasi, dan pengendalian urusan kementerian dalam penyelenggaraan pemerintahan di bidang politik, hukum, dan keamanan.
6. Menteri Koordinator adalah Menteri yang menyelenggarakan koordinasi, sinkronisasi, dan pengendalian urusan kementerian dalam penyelenggaraan pemerintahan di bidang politik, hukum, dan keamanan.

Pasal 2

Peta Proses Bisnis yang diatur dalam Peraturan Menteri Koordinator ini merupakan Peta Proses Bisnis antarunit organisasi di Kementerian Koordinator.

Pasal 3

Peta Proses Bisnis disusun dengan memenuhi prinsip sebagaimana diatur dalam ketentuan peraturan perundang-undangan.

Pasal 4

Peta Proses Bisnis disusun dengan mengacu pada:

- a. intensi strategis organisasi;
- b. dokumen rencana strategis organisasi;
- c. dokumen tugas dan fungsi organisasi; dan



- d. dokumen pendukung lainnya yang menggambarkan keluaran utama yang dibutuhkan oleh pemangku kepentingan.

Pasal 5

Peta Proses Bisnis sebagaimana dimaksud dalam Pasal 4 digunakan untuk:

- a. instrumen evaluasi dan penataan organisasi; dan
- b. penyusunan dan penyempurnaan standar operasional prosedur.

Pasal 6

- (1) Peta Proses Bisnis terdiri atas:
 - a. peta proses;
 - b. peta subproses;
 - c. peta relasi; dan
 - d. peta lintas fungsi.
- (2) Peta Proses Bisnis sebagaimana dimaksud pada ayat (1) tercantum dalam Lampiran yang merupakan bagian tidak terpisahkan dari Peraturan Menteri Koordinator ini.

Pasal 7

Peta proses sebagaimana dimaksud dalam Pasal 6 ayat (1) huruf a memuat seluruh proses bisnis Kementerian Koordinator yang terdiri atas:

- a. proses bisnis utama
- b. proses bisnis manajerial; dan
- c. proses bisnis pendukung.

Pasal 8

- (1) Peta subproses sebagaimana dimaksud dalam Pasal 6 ayat (1) huruf b merupakan penjabaran lebih rinci dari peta proses.
- (2) Peta subproses menggambarkan peta proses yang dilakukan oleh unit organisasi dan keterhubungan antara satu proses dengan proses lainnya.



Pasal 9

- (1) Peta relasi sebagaimana dimaksud dalam Pasal 6 ayat (1) huruf c merupakan peta yang menggambarkan dan menunjukkan siapa saja pihak-pihak yang terlibat dalam setiap proses yang tergambarkan pada Peta Proses Bisnis.
- (2) Peta relasi sebagaimana dimaksud pada ayat (1) digunakan untuk memahami peranan setiap unit organisasi dalam mengerjakan suatu proses sehingga tercapai Keluaran (*Output*) yang ditentukan.

Pasal 10

Peta lintas fungsi sebagaimana dimaksud dalam Pasal 6 ayat (1) huruf d merupakan peta yang menggambarkan rangkaian kerja lintas unit organisasi yang saling berhubungan dan membentuk suatu proses kerja.

Pasal 11

- (1) Pemantauan dan evaluasi Peta Proses Bisnis dilaksanakan oleh unit organisasi di Kementerian Koordinator.
- (2) Pemantauan dan evaluasi sebagaimana dimaksud pada ayat (1) dikoordinasikan oleh unit kerja di Sekretariat Kementerian Koordinator yang menyelenggarakan tugas dan fungsi di bidang penataan organisasi dan ketatalaksanaan.
- (3) Pemantauan dan evaluasi Peta Proses Bisnis sebagaimana dimaksud pada ayat (1) dilakukan paling sedikit 1 (satu) tahun sekali.
- (4) Hasil pemantauan dan evaluasi sebagaimana dimaksud pada ayat (1) dilaporkan kepada Kementerian yang menyelenggarakan urusan pemerintahan di bidang aparatur negara dan reformasi birokrasi.
- (5) Hasil pemantauan dan evaluasi sebagaimana dimaksud pada ayat (4) dapat menjadi dasar perbaikan dan peningkatan Peta Proses Bisnis.



- (6) Selain berdasarkan hasil pemantauan dan evaluasi sebagaimana dimaksud pada ayat (4), perbaikan dan peningkatan Peta Proses Bisnis dapat dilakukan berdasarkan usulan atau inisiatif perubahan dari unit organisasi di Kementerian Koordinator.

Pasal 12

Peraturan Menteri Koordinator ini mulai berlaku pada tanggal diundangkan.



Agar setiap orang mengetahuinya, memerintahkan pengundangan Peraturan Menteri Koordinator ini dengan penempatannya dalam Berita Negara Republik Indonesia.

Ditetapkan di Jakarta
pada tanggal 30 Desember 2021

MENTERI KOORDINATOR
BIDANG POLITIK, HUKUM, DAN KEAMANAN
REPUBLIK INDONESIA,

TTD

MOH. MAHFUD MD

Diundangkan di Jakarta
pada tanggal 31 Desember 2021

DIREKTUR JENDERAL
PERATURAN PERUNDANG-UNDANGAN
KEMENTERIAN HUKUM DAN HAK ASASI MANUSIA
REPUBLIK INDONESIA,

TTD

BENNY RIYANTO

BERITA NEGARA REPUBLIK INDONESIA TAHUN 2021 NOMOR 1489

Salinan sesuai dengan aslinya
KEMENTERIAN KOORDINATOR
BIDANG POLITIK, HUKUM, DAN KEAMANAN
REPUBLIK INDONESIA

Kepala Biro Hukum, Persidangan, dan Hubungan Masyarakat



LAMPIRAN
PERATURAN MENTERI KOORDINATOR
BIDANG POLITIK, HUKUM, DAN KEAMANAN
REPUBLIK INDONESIA
NOMOR 6 TAHUN 2021
TENTANG
PETA PROSES BISNIS DI KEMENTERIAN KOORDINATOR
BIDANG POLITIK, HUKUM, DAN KEAMANAN

PETA PROSES BISNIS DI KEMENTERIAN KOORDINATOR BIDANG POLITIK, HUKUM, KEAMANAN

Peta Proses Bisnis di Kementerian Koordinator terdiri atas:

- a. peta proses;
- b. peta subproses;
- c. peta relasi; dan
- d. peta lintas fungsi.



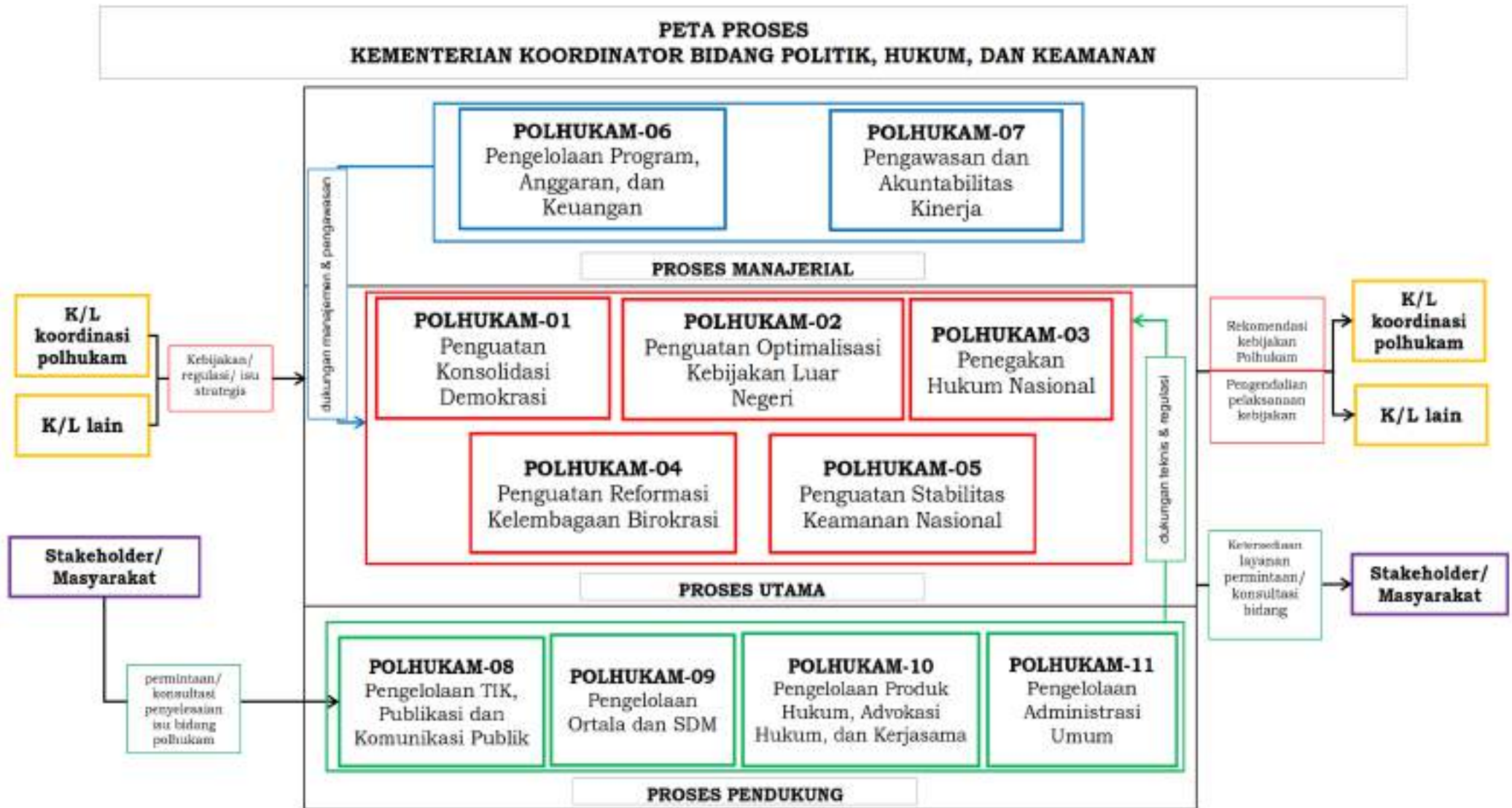

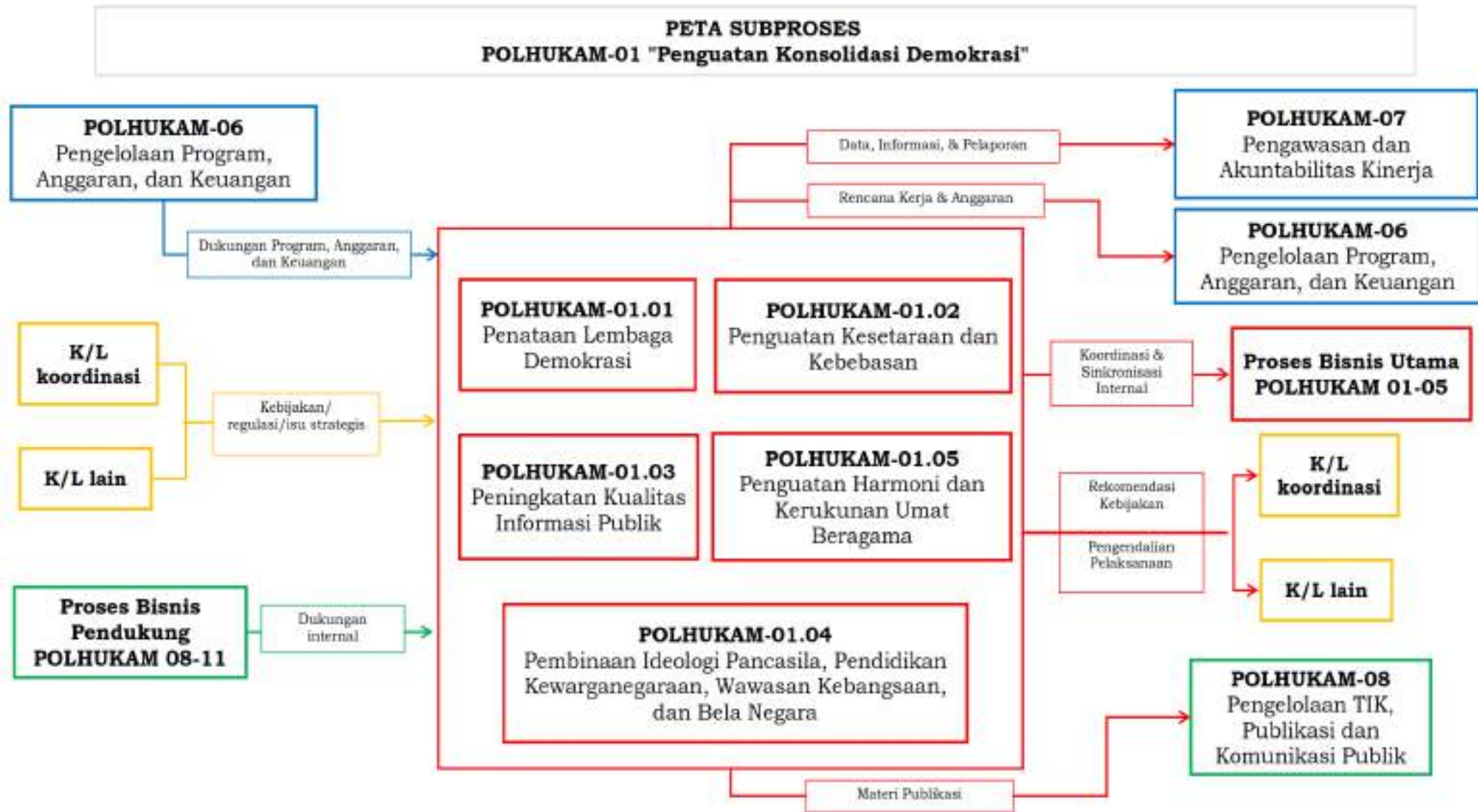

PETA RELASI
Kementerian Koordinator Bidang Politik, Hukum, dan Keamanan



TABEL PEMETAAN PROSES BISNIS LINGKUP PROSES UTAMA

No.	Peta Proses	Kode	Peta Subproses	Kode	Peta Lintas Fungsi	Kode
1.	Penguatan Konsolidasi Demokrasi	POLHUKAM-01	Penataan Lembaga Demokrasi	POLHUKAM-01.01	Menyusun Agenda Rekomendasi Kebijakan	POLHUKAM-01.01.PLF.01
					Merumuskan Rekomendasi Kebijakan	POLHUKAM-01.01.PLF.02
					Menetapkan Rekomendasi Kebijakan	POLHUKAM-01.01.PLF.03
					Melaksanakan Rekomendasi Kebijakan	POLHUKAM-01.01.PLF.04
					Mengevaluasi Rekomendasi Kebijakan	POLHUKAM-01.01.PLF.05
			Penguatan Kesetaraan dan Kebebasan	POLHUKAM-01.02	Menyusun Agenda Rekomendasi Kebijakan	POLHUKAM-01.02.PLF.01
					Merumuskan Rekomendasi Kebijakan	POLHUKAM-01.02.PLF.02
					Menetapkan Rekomendasi Kebijakan	POLHUKAM-01.02.PLF.03



No.	Peta Proses	Kode	Peta Subproses	Kode	Peta Lintas Fungsi	Kode
					Melaksanakan Rekomendasi Kebijakan	POLHUKAM-01.02.PLF.04
					Mengevaluasi Rekomendasi Kebijakan	POLHUKAM-01.02.PLF.05
			Peningkatan Kualitas Informasi Publik	POLHUKAM-01.03	Menyusun Agenda Rekomendasi Kebijakan	POLHUKAM-01.03.PLF.01
					Merumuskan Rekomendasi Kebijakan	POLHUKAM-01.03.PLF.02
					Menetapkan Rekomendasi Kebijakan	POLHUKAM-01.03.PLF.03
					Melaksanakan Rekomendasi Kebijakan	POLHUKAM-01.03.PLF.04
					Mengevaluasi Rekomendasi Kebijakan	POLHUKAM-01.03.PLF.05
			Pembinaan Ideologi Pancasila, Pendidikan Kewarganegaraan, Wawasan Kebangsaan, dan Bela Negara	POLHUKAM-01.04	Menyusun Agenda Rekomendasi Kebijakan	POLHUKAM-01.04.PLF.01
					Merumuskan Rekomendasi Kebijakan	POLHUKAM-01.04.PLF.02



No.	Peta Proses	Kode	Peta Subproses	Kode	Peta Lintas Fungsi	Kode
					Menetapkan Rekomendasi Kebijakan	POLHUKAM-01.04.PLF.03
					Melaksanakan Rekomendasi Kebijakan	POLHUKAM-01.04.PLF.04
					Mengevaluasi Rekomendasi Kebijakan	POLHUKAM-01.04.PLF.05
			Penguatan Harmoni dan Kerukunan Umat Beragama	POLHUKAM-01.05	Menyusun Agenda Rekomendasi Kebijakan	POLHUKAM-01.05.PLF.01
					Merumuskan Rekomendasi Kebijakan	POLHUKAM-01.05.PLF.02
					Menetapkan Rekomendasi Kebijakan	POLHUKAM-01.05.PLF.03
					Melaksanakan Rekomendasi Kebijakan	POLHUKAM-01.05.PLF.04
					Mengevaluasi Rekomendasi Kebijakan	POLHUKAM-01.05.PLF.05



PETA LINTAS FUNGSI

POLHUKAM-01.01.PLF.01 Menyusun Agenda Rekomendasi Kebijakan "Penataan Lembaga Demokrasi"

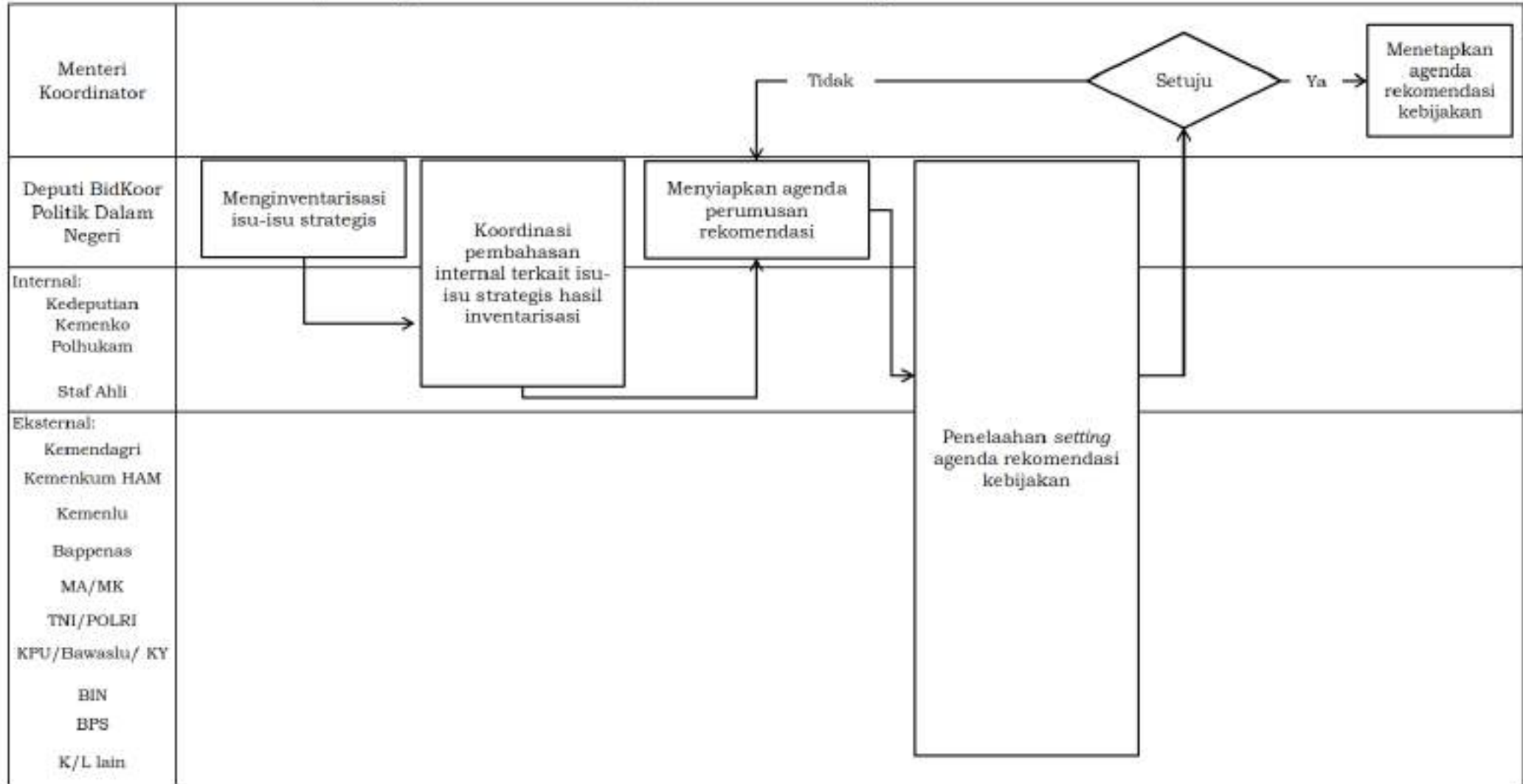

PETA LINTAS FUNGSI
POLHUKAM-01.01.PLF.02 Merumuskan Rekomendasi Kebijakan "Penataan Lembaga Demokrasi"

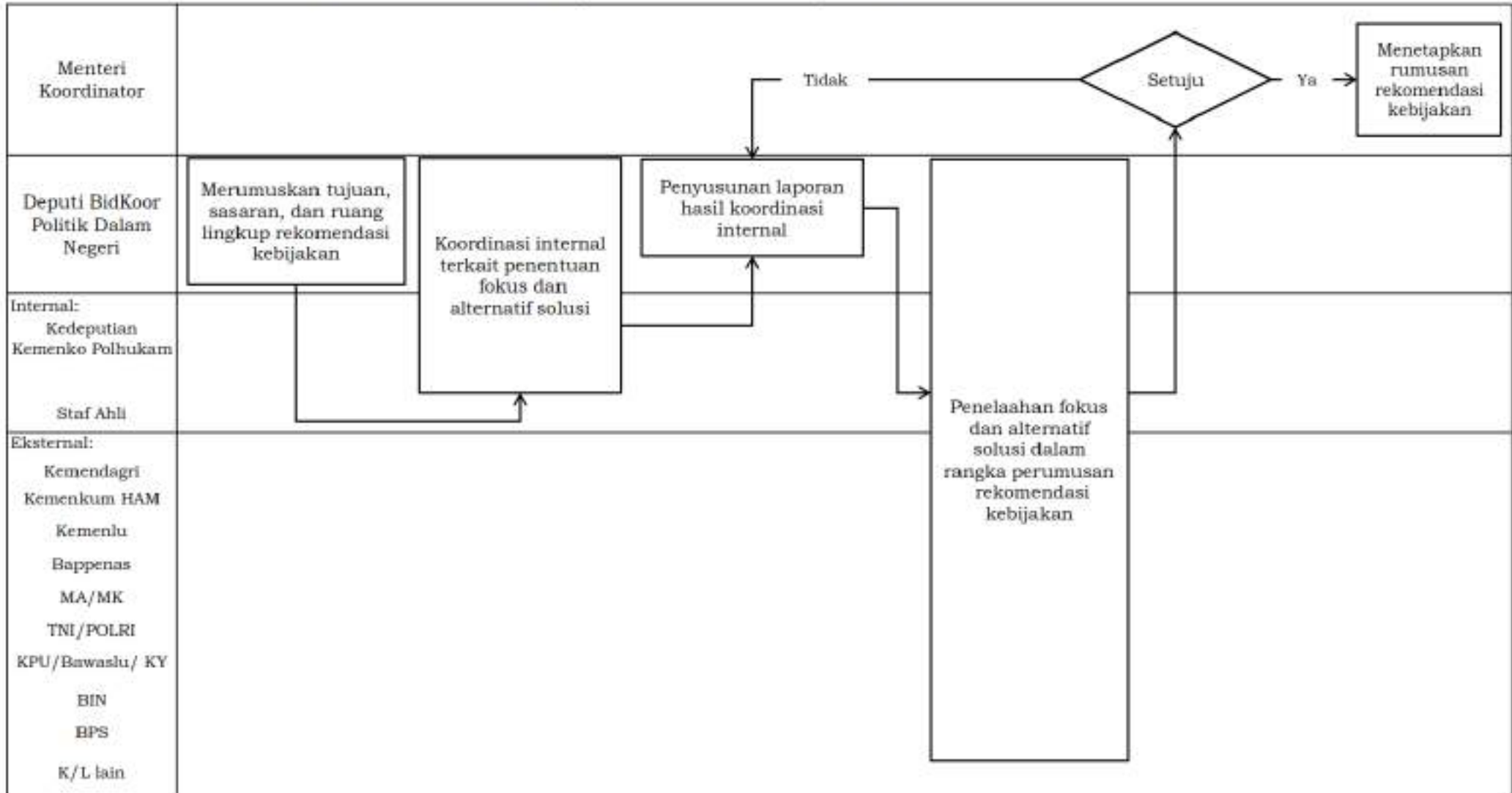

PETA LINTAS FUNGSI

POLHUKAM-01.01.PLF.03 Menetapkan Rekomendasi Kebijakan "Penataan Lembaga Demokrasi"

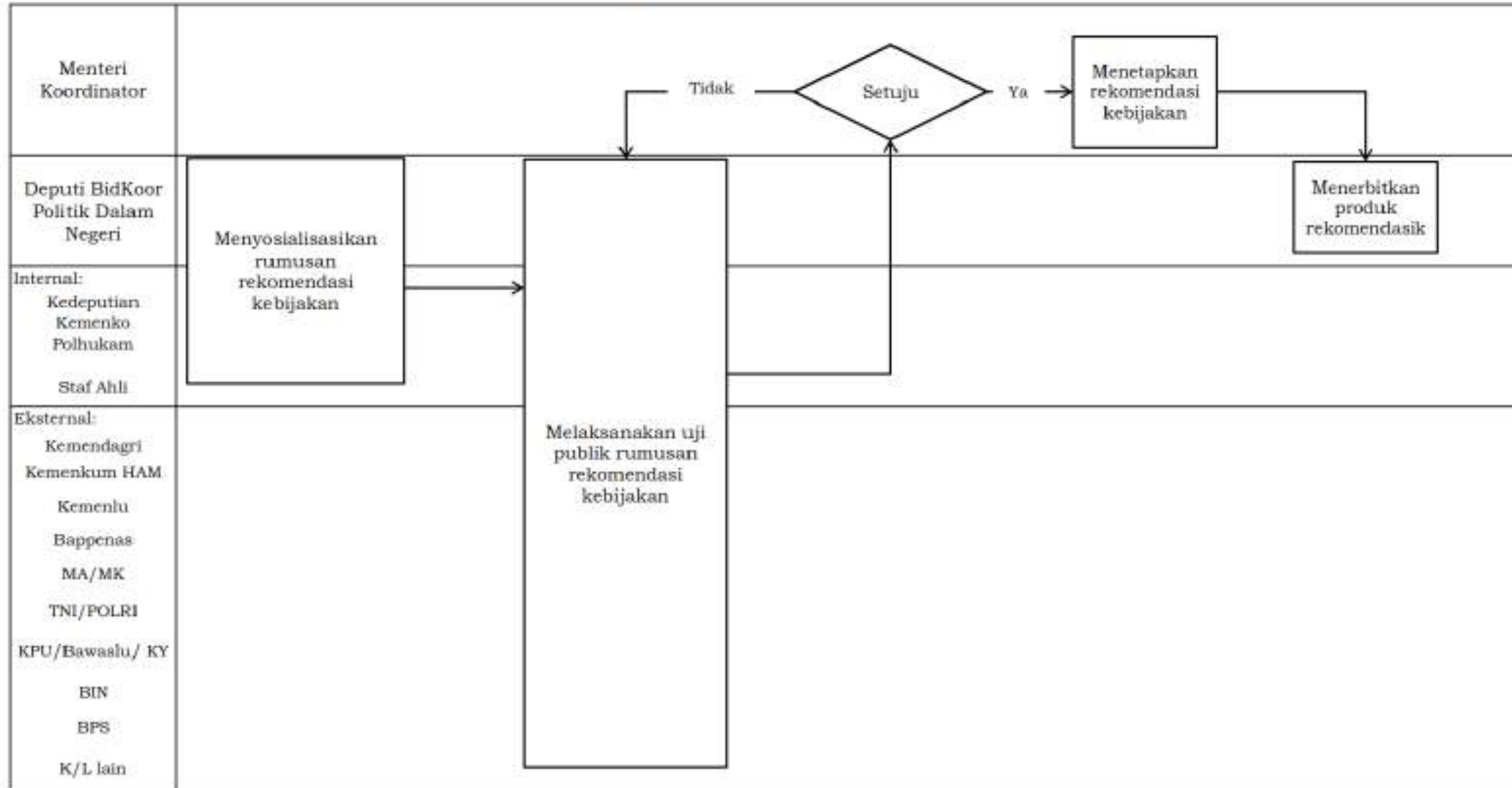

PETA LINTAS FUNGSI

POLHUKAM-01.01.PLF.04 Melaksanakan Pemantauan Rekomendasi Kebijakan "Penataan Lembaga Demokrasi"

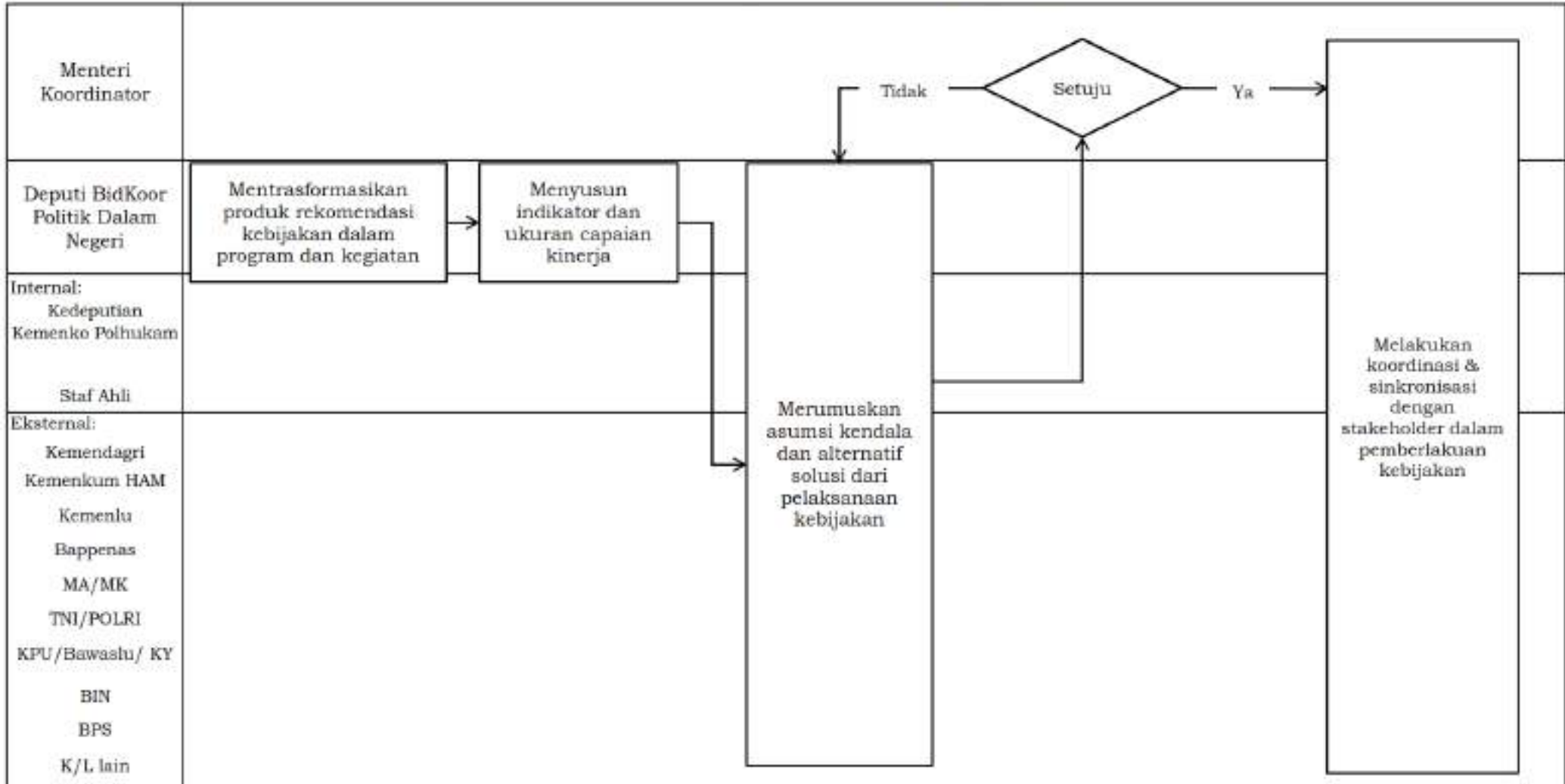

PETA LINTAS FUNGSI

POLHUKAM-01.01.PLF.05 Mengevaluasi Rekomendasi Kebijakan "Penataan Lembaga Demokrasi"

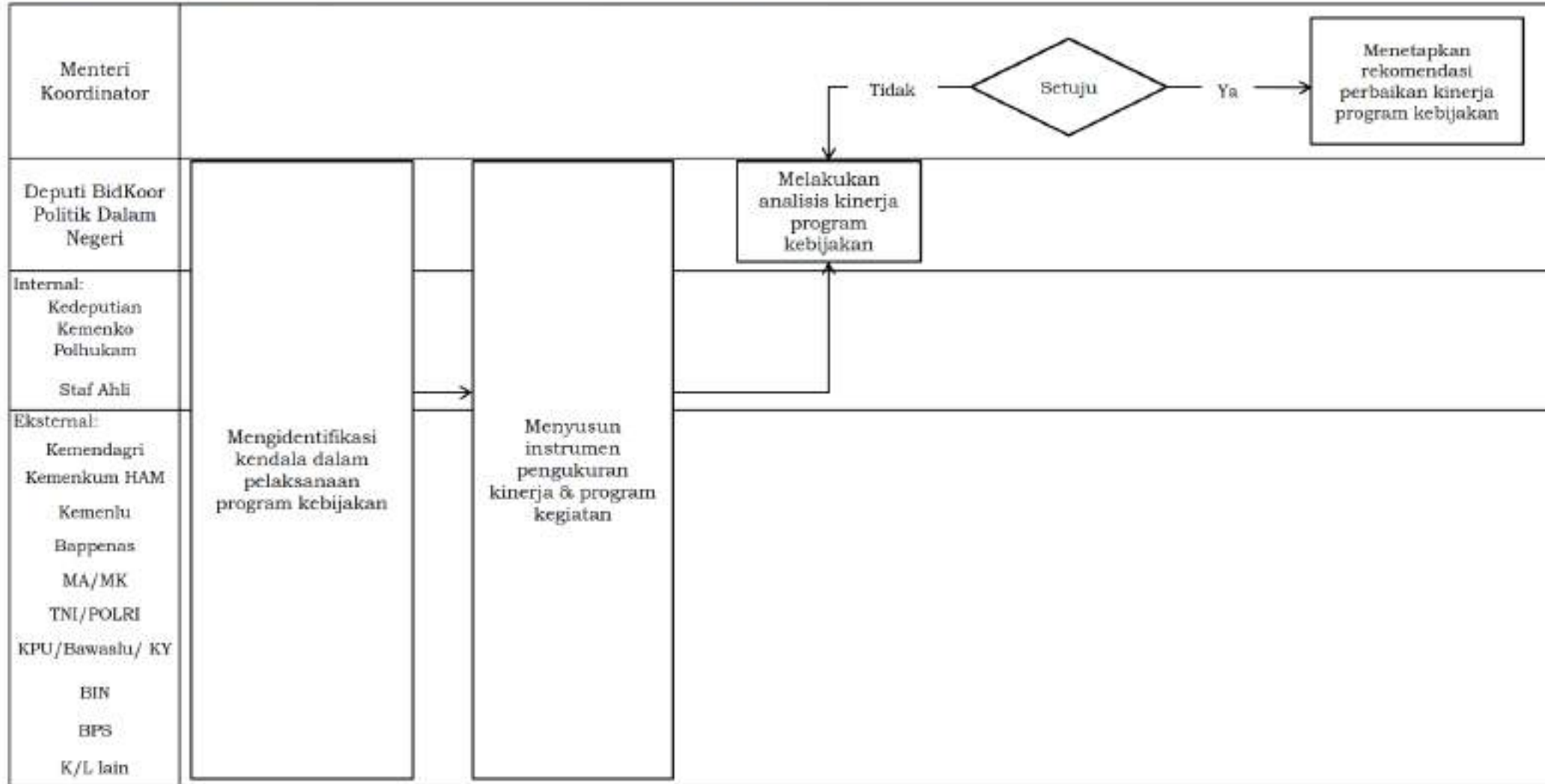

PETA LINTAS FUNGSI
POLHUKAM-01.02.PLF.02 Merumuskan Rekomendasi Kebijakan "Penguatan Kesetaraan dan Kebebasan"

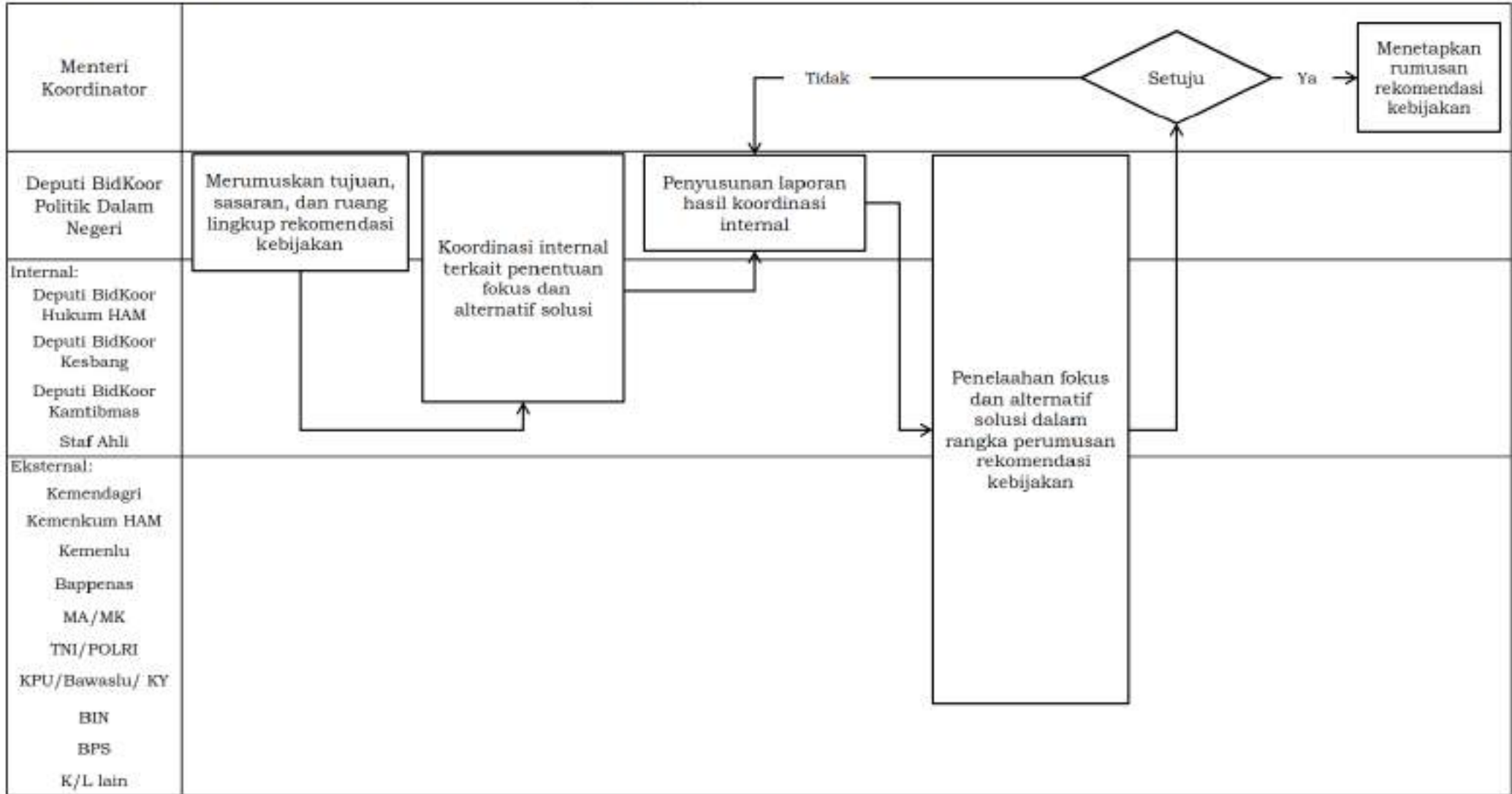

PETA LINTAS FUNGSI
POLHUKAM-01.O2.PLF.03 Menetapkan Rekomendasi Kebijakan "Penguatan Kesetaraan dan Kebebasan"

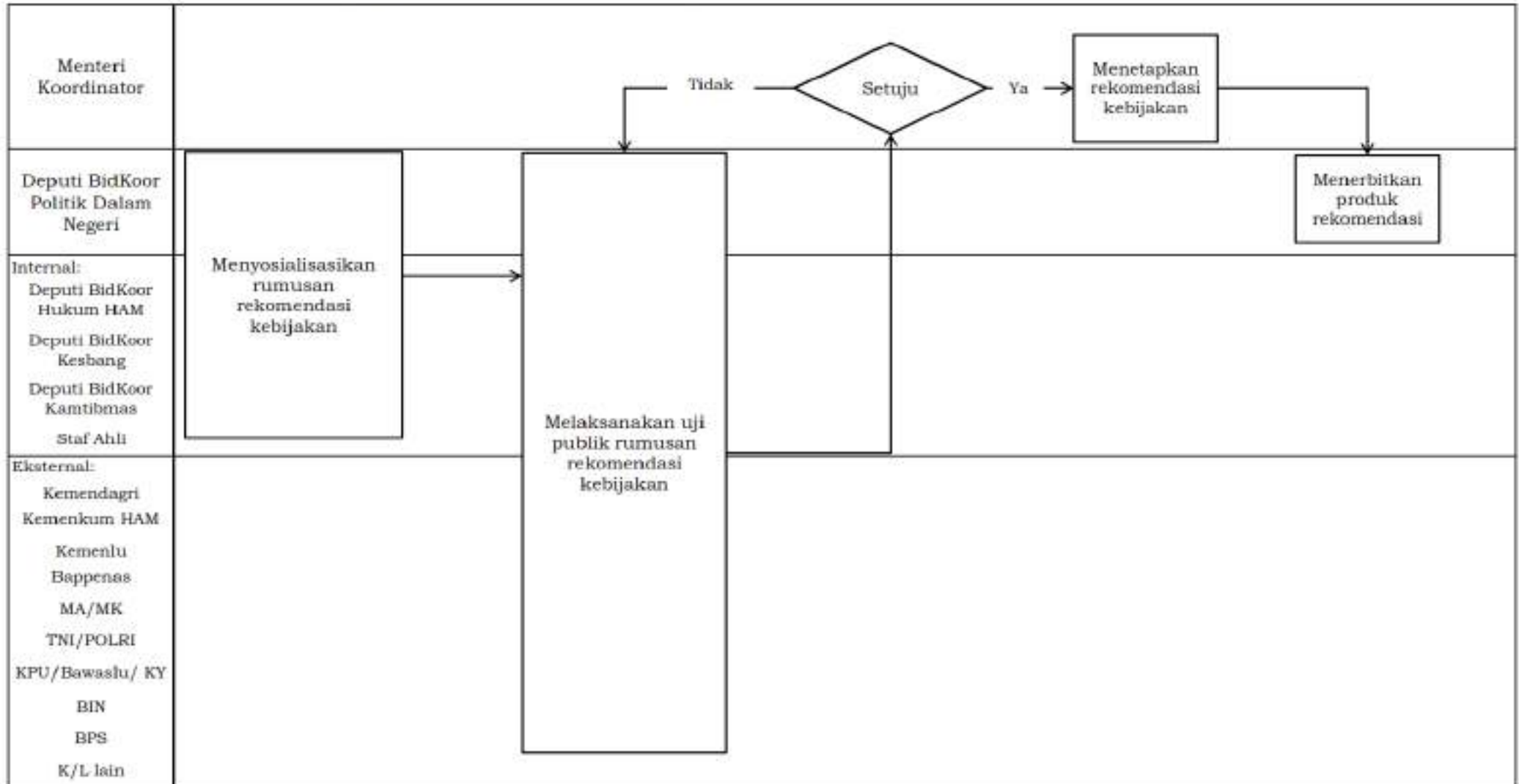

PETA LINTAS FUNGSI

POLHUKAM-01.02.PLF.04 Melaksanakan Pemantauan Rekomendasi Kebijakan "Penguatan Kesetaraan dan Kebebasan"

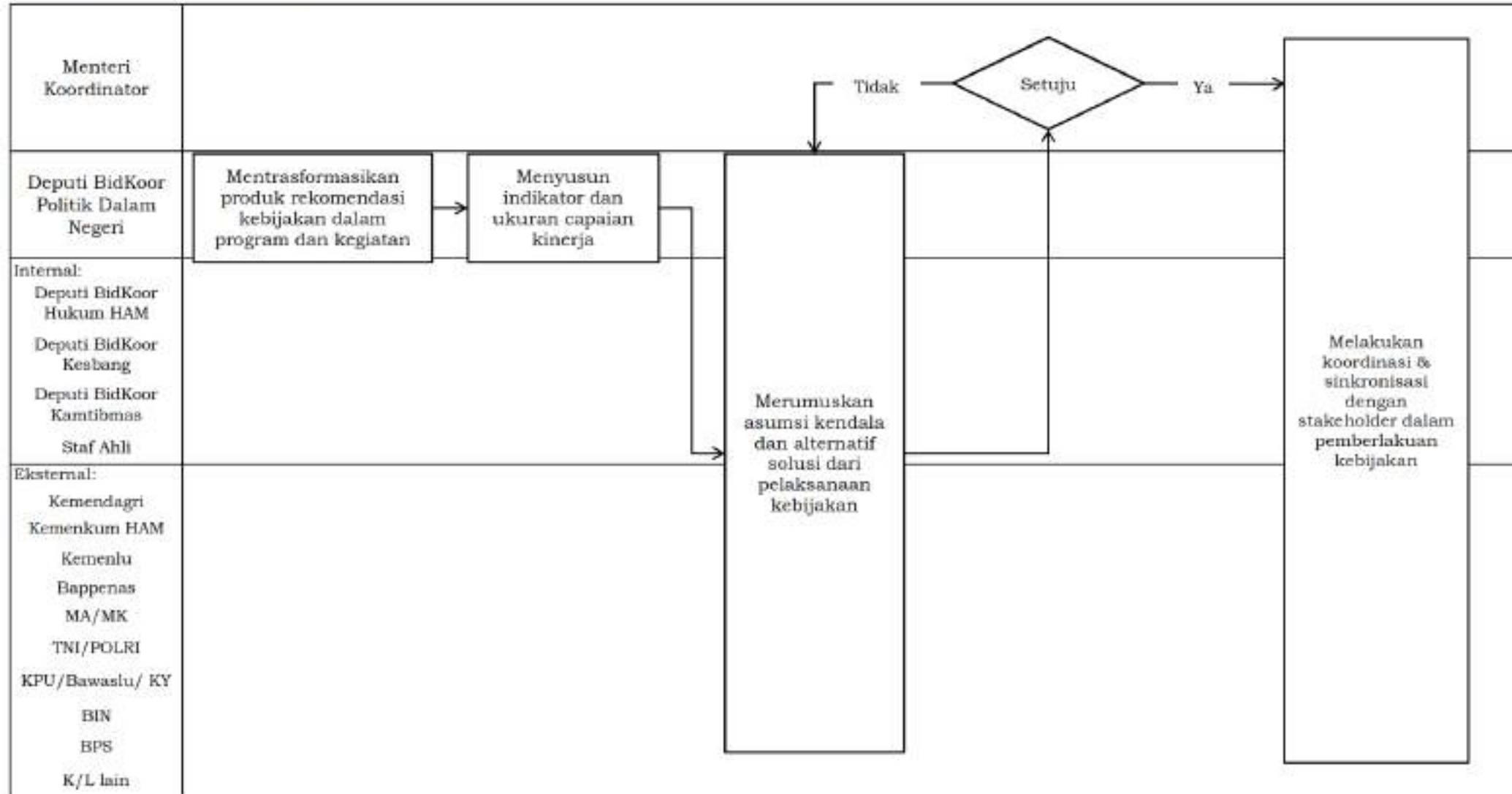

PETA LINTAS FUNGSI

POLHUKAM-01.02.PLF.05 Mengevaluasi Rekomendasi Kebijakan "Penguatan Kesetaraan dan Kebebasan"

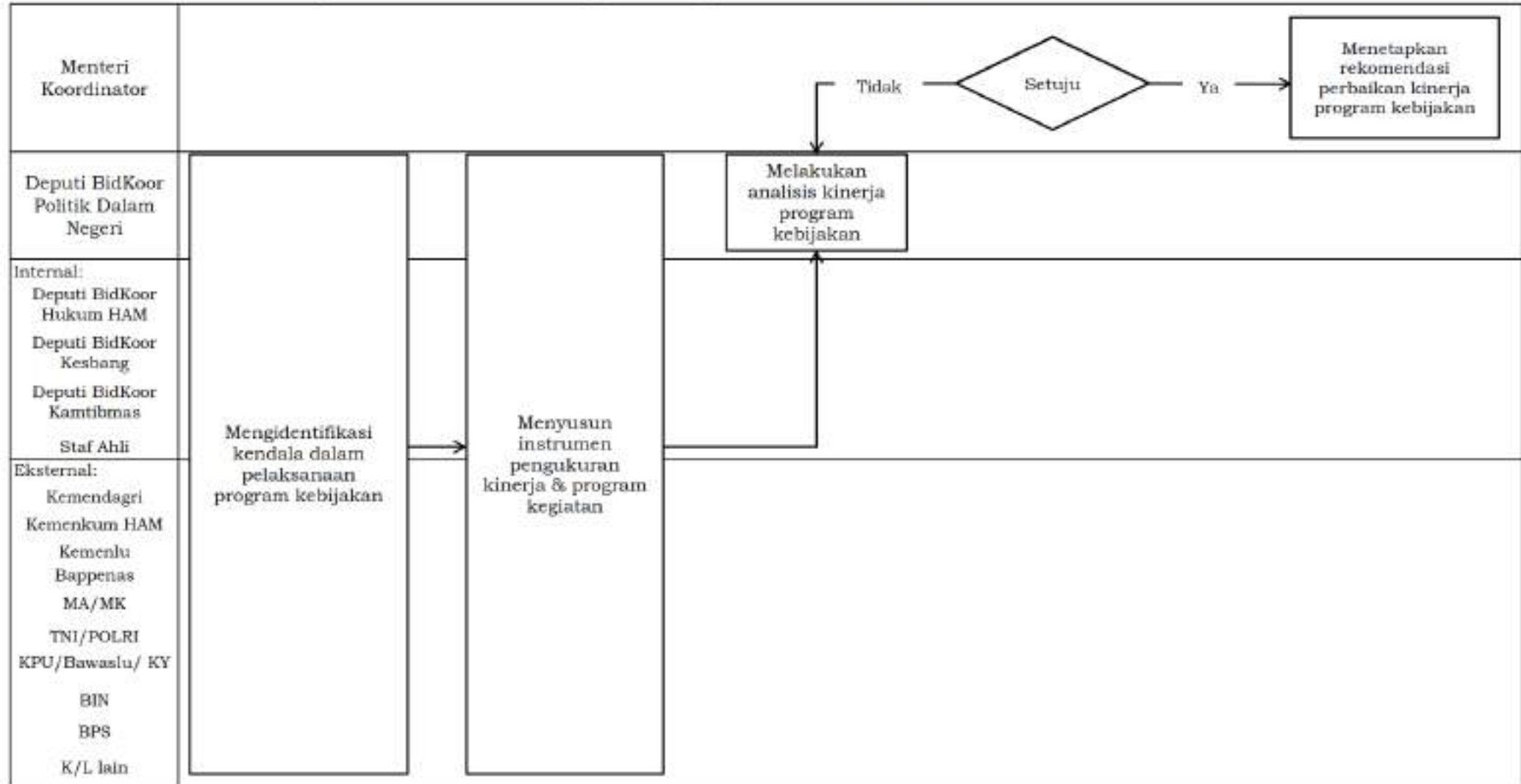

PETA LINTAS FUNGSI

POLHUKAM-01.03.PLF.01 Menyusun Agenda Rekomendasi Kebijakan "Peningkatan Kualitas Informasi Publik"

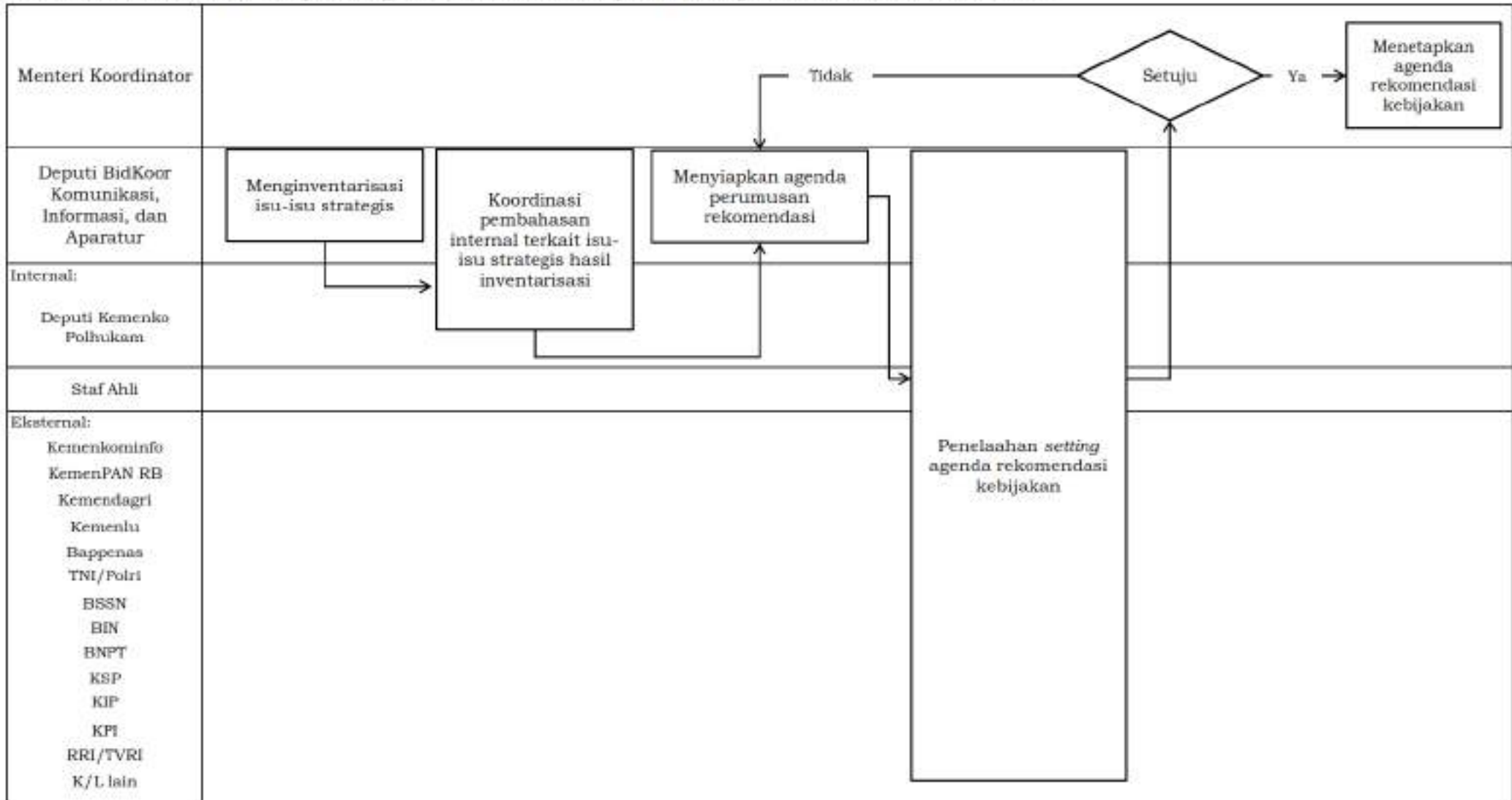

PETA LINTAS FUNGSI

POLHUKAM-01.03.PLF.02 Merumuskan Rekomendasi Kebijakan "Peningkatan Kualitas Informasi Publik"

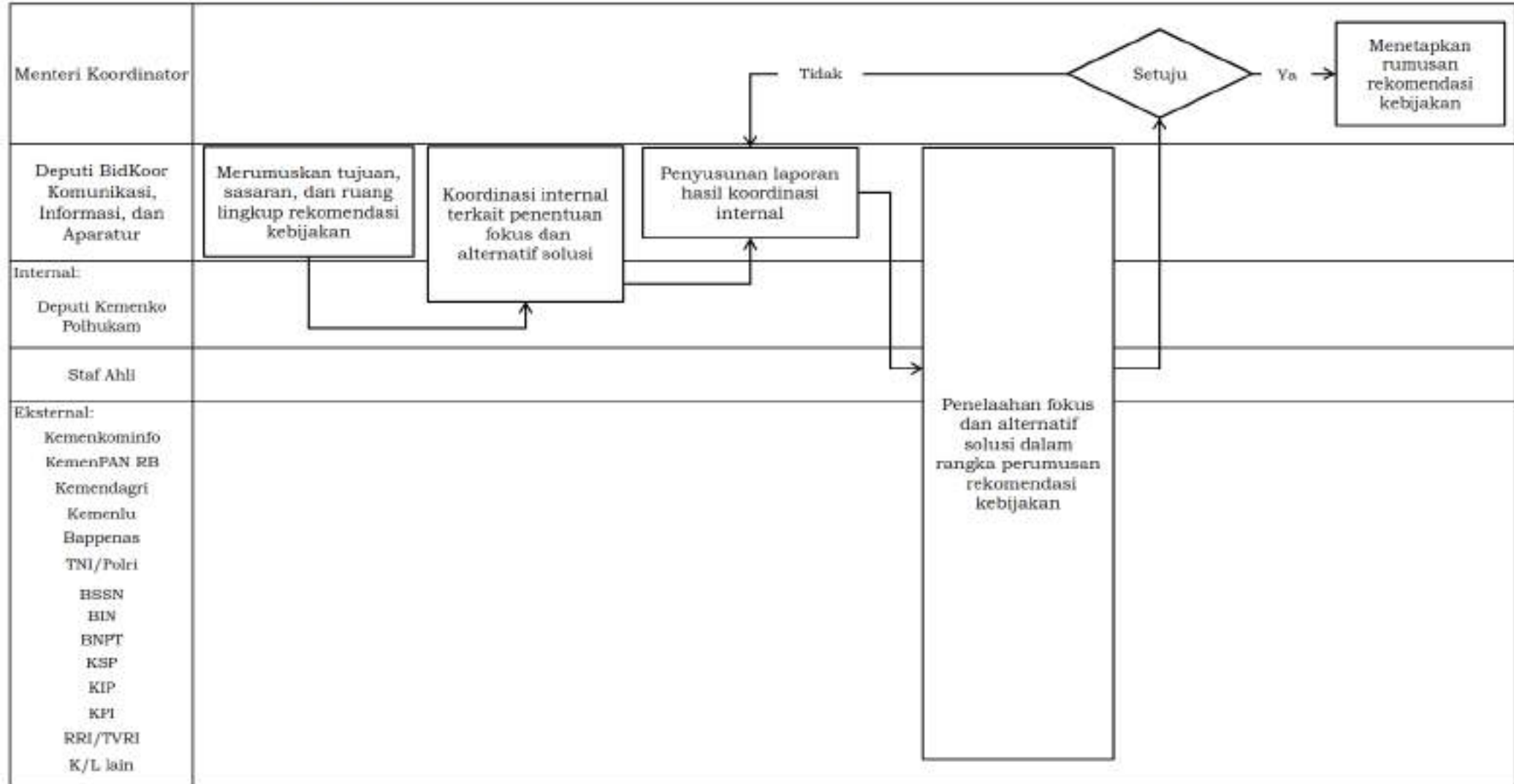

PETA LINTAS FUNGSI

POLHUKAM-01.03.PLF.04 Melaksanakan Pemantauan Rekomendasi Kebijakan "Peningkatan Kualitas Informasi Publik"

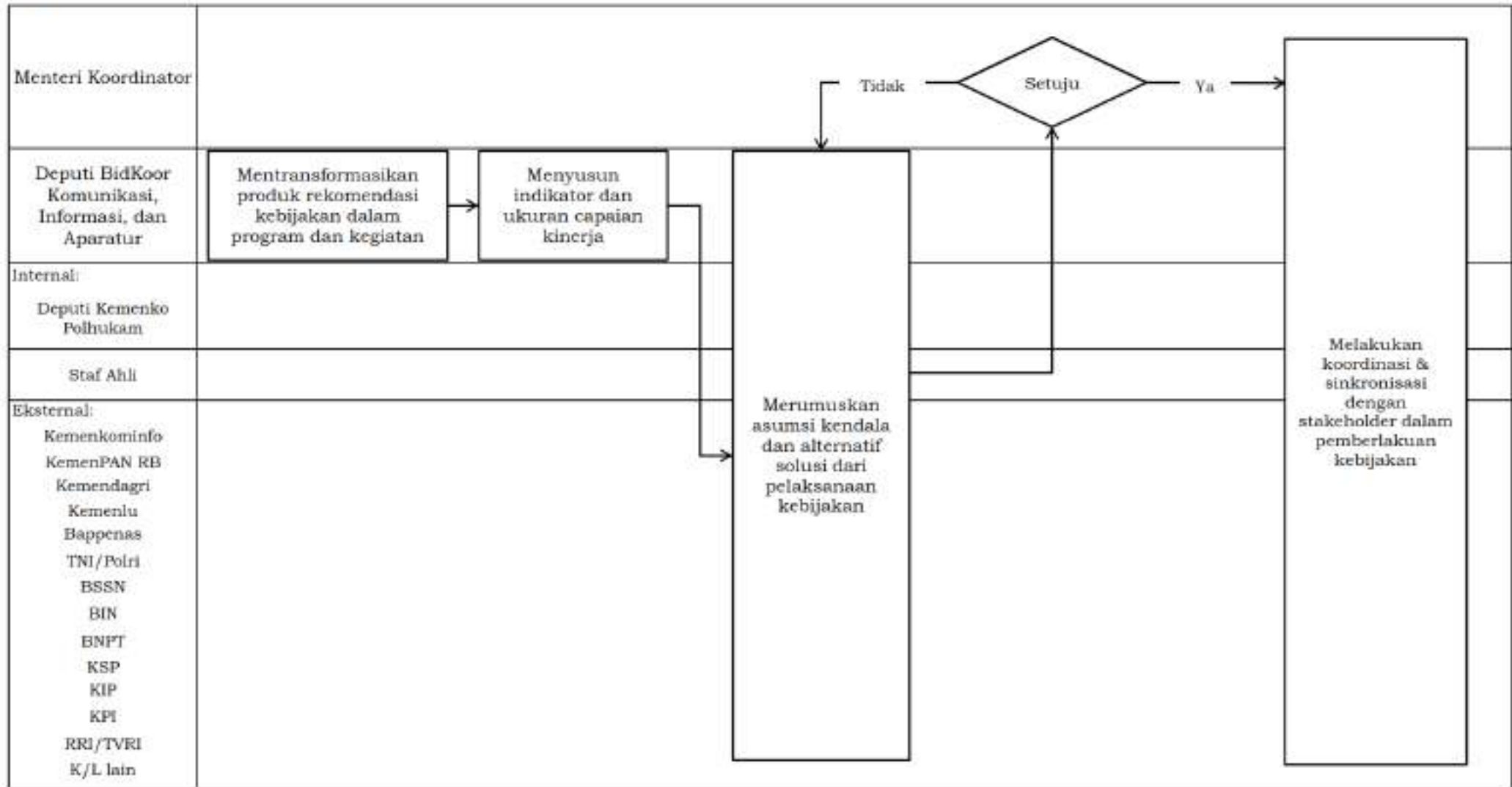

PETA LINTAS FUNGSI
POLHUKAM-01.03.PLF.05 Mengevaluasi Rekomendasi Kebijakan "Peningkatan Kualitas Informasi Publik"

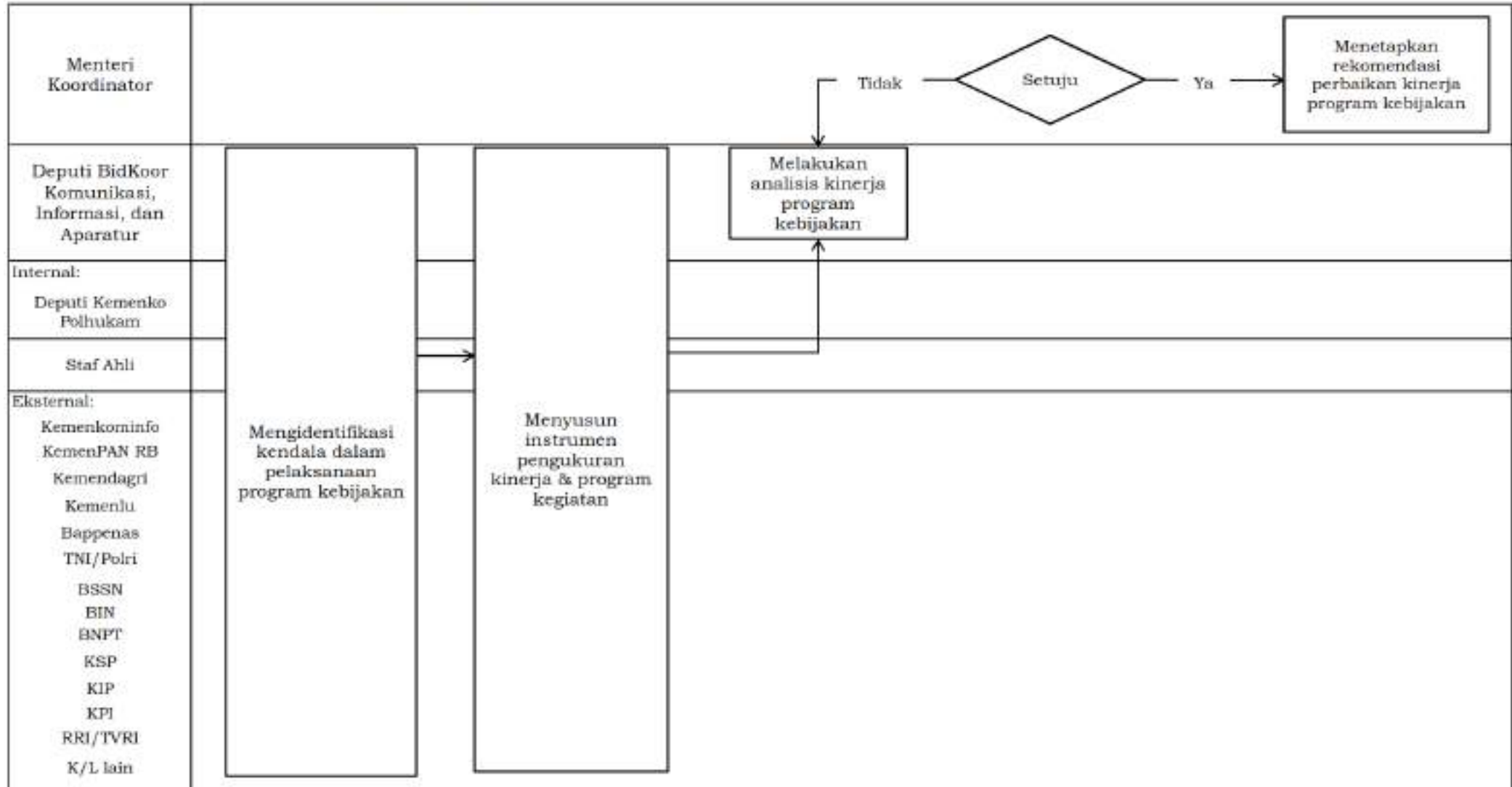

PETA LINTAS FUNGSI

POLHUKAM-01.04.PLF.01 Menyusun Agenda Rekomendasi Kebijakan "Pembinaan Ideologi Pancasila, Pendidikan Kewarganegaraan, Wawasan Kebangsaan, dan Bela Negara"

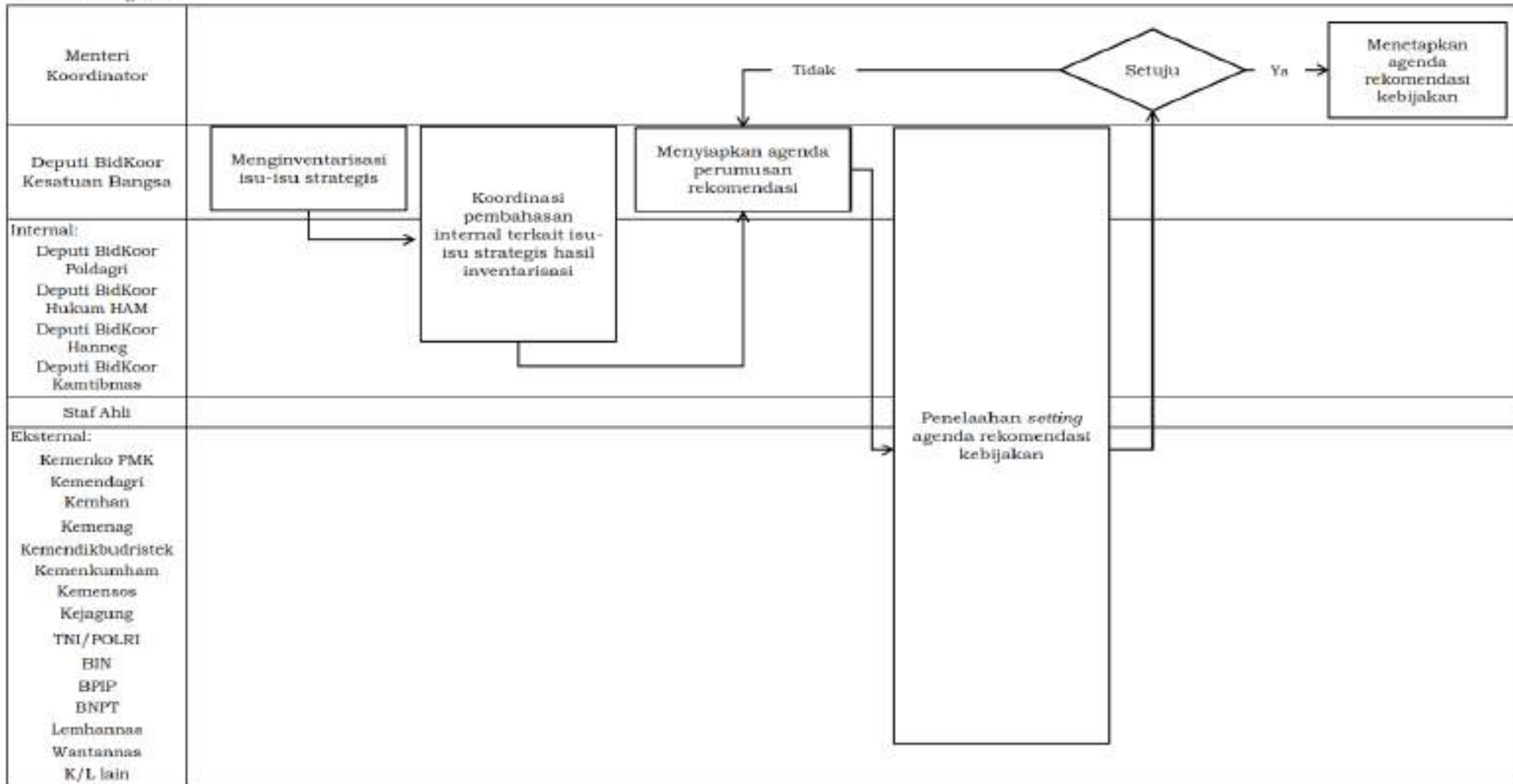

PETA LINTAS FUNGSI

POLHUKAM-01.04.PLF.02 Merumuskan Rekomendasi Kebijakan "Pembinaan Ideologi Pancasila, Pendidikan Kewarganegaraan, Wawasan Kebangsaan, dan Bela Negara"

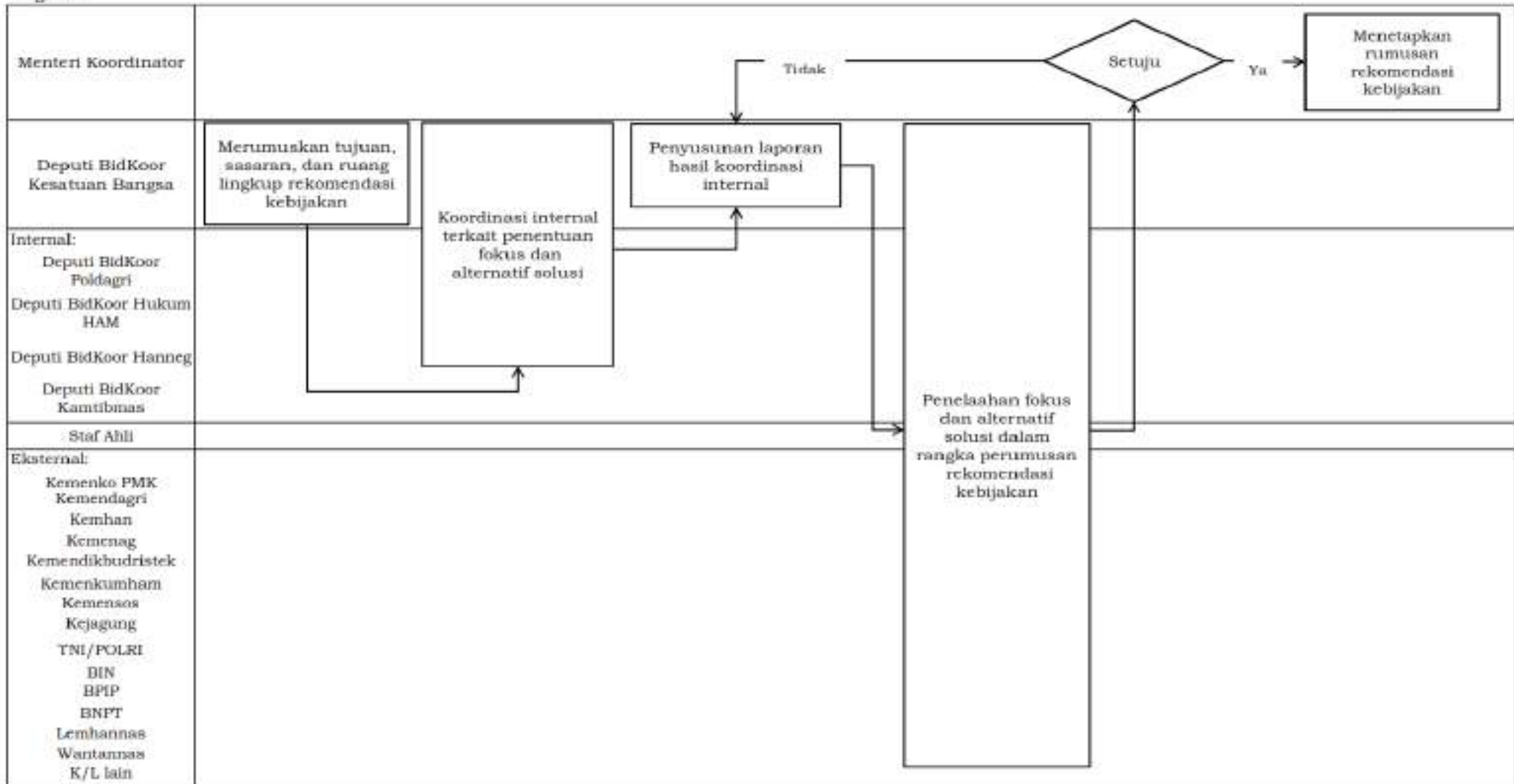

PETA LINTAS FUNGSI

POLHUKAM-01.04.PL.F.04 Melaksanakan Pemantauan Rekomendasi Kebijakan "Pembinaan Ideologi Pancasila, Pendidikan Kewarganegaraan, Wawasan Kebangsaan, dan Bela Negara"

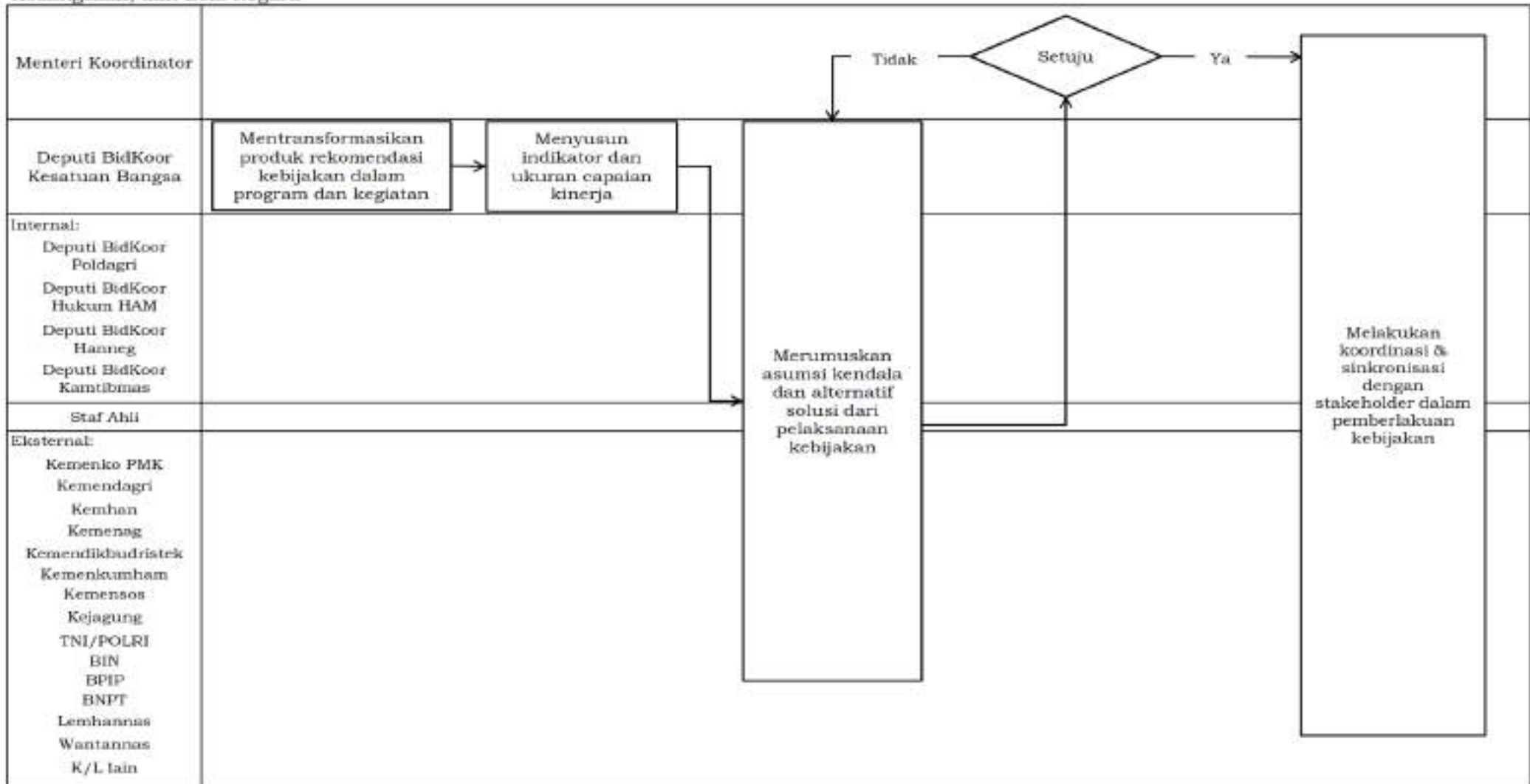

PETA LINTAS FUNGSI

POLHUKAM-01.04.PLF.05 Mengevaluasi Rekomendasi Kebijakan "Pembinaan Ideologi Pancasila, Pendidikan Kewarganegaraan, Wawasan Kebangsaan, dan Bela Negara"

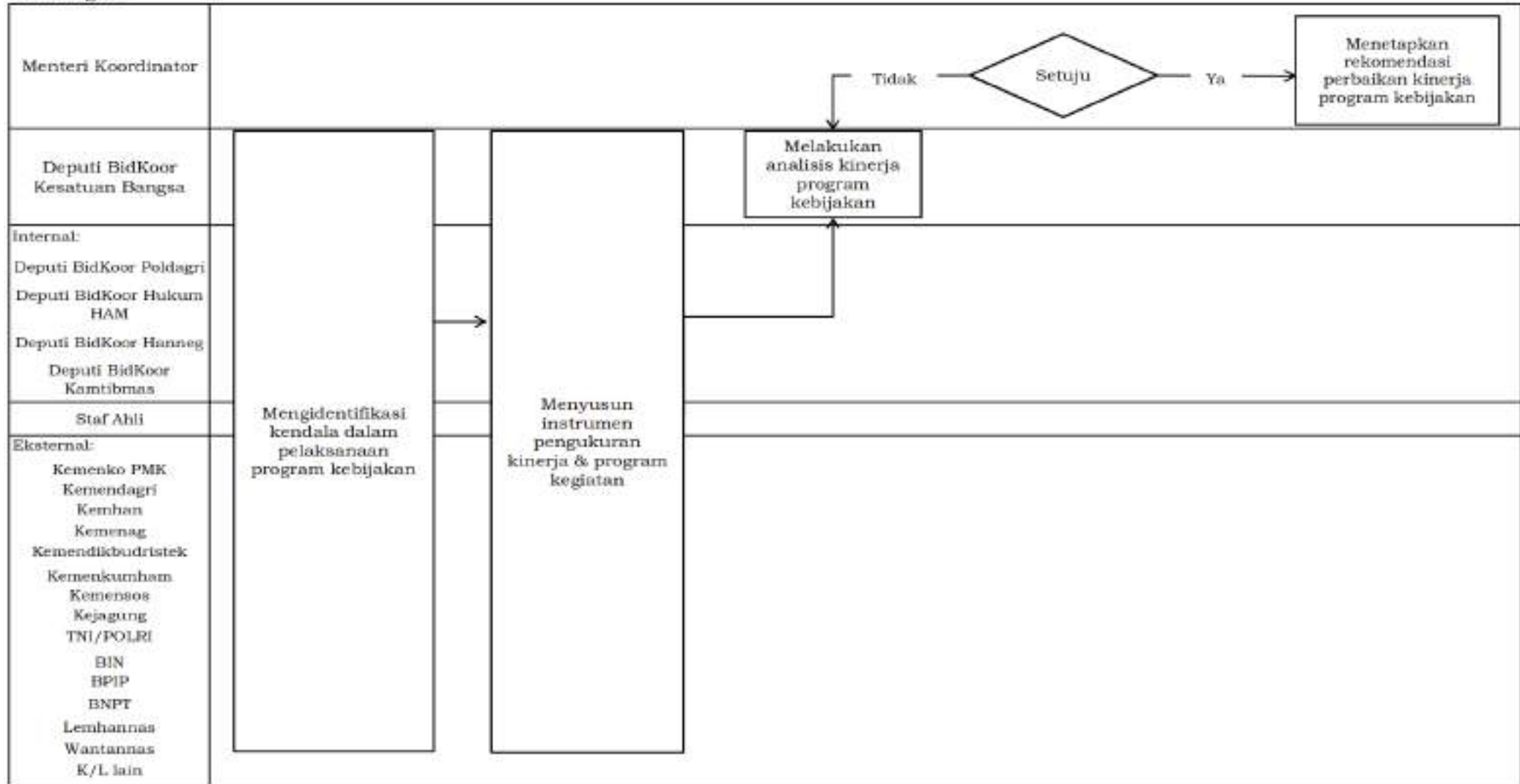

PETA LINTAS FUNGSI

POLHUKAM-01.05.PLF.01 Menyusun Agenda Rekomendasi Kebijakan "Penguatan Harmoni dan Kerukunan Umat Beragama"

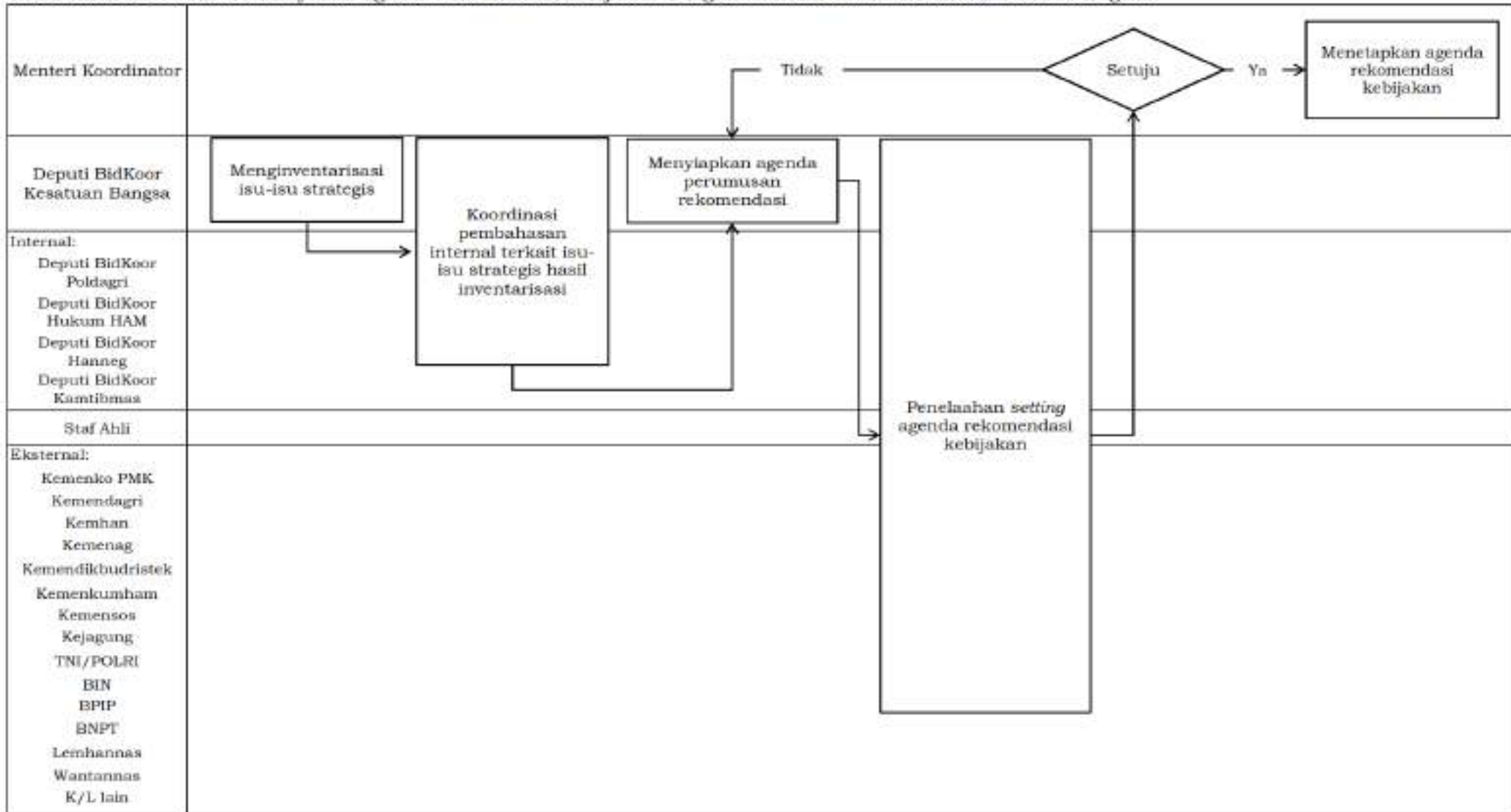

PETA LINTAS FUNGSI

POLHUKAM-01.05.PL.F.02 Merumuskan Rekomendasi Kebijakan "Penguatan Harmoni dan Kerukunan Umat Beragama"

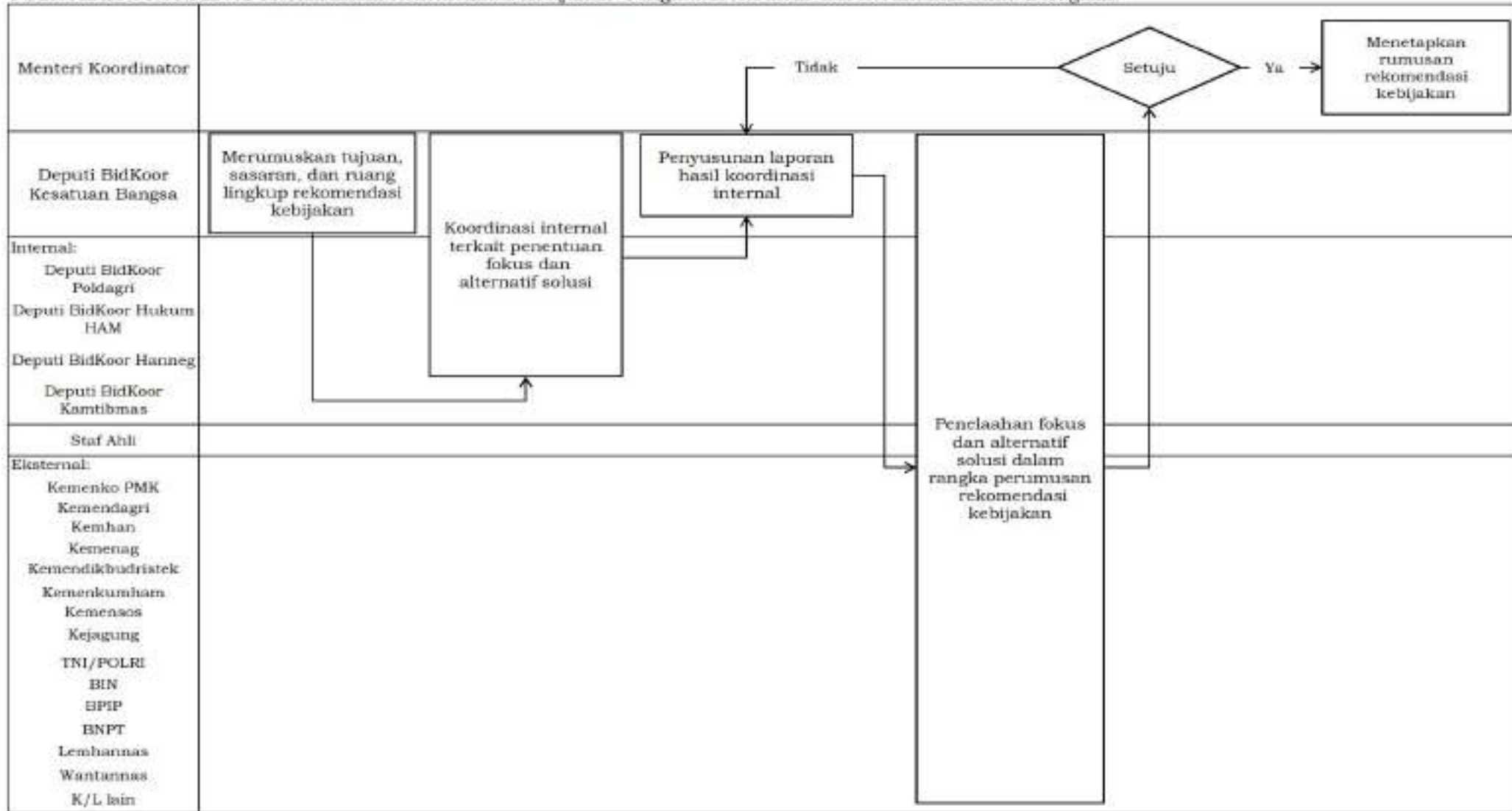

PETA LINTAS FUNGSI

POLHUKAM-01.05.PLF.03 Menetapkan Rekomendasi Kebijakan "Penguatan Harmoni dan Kerukunan Umat Beragama"

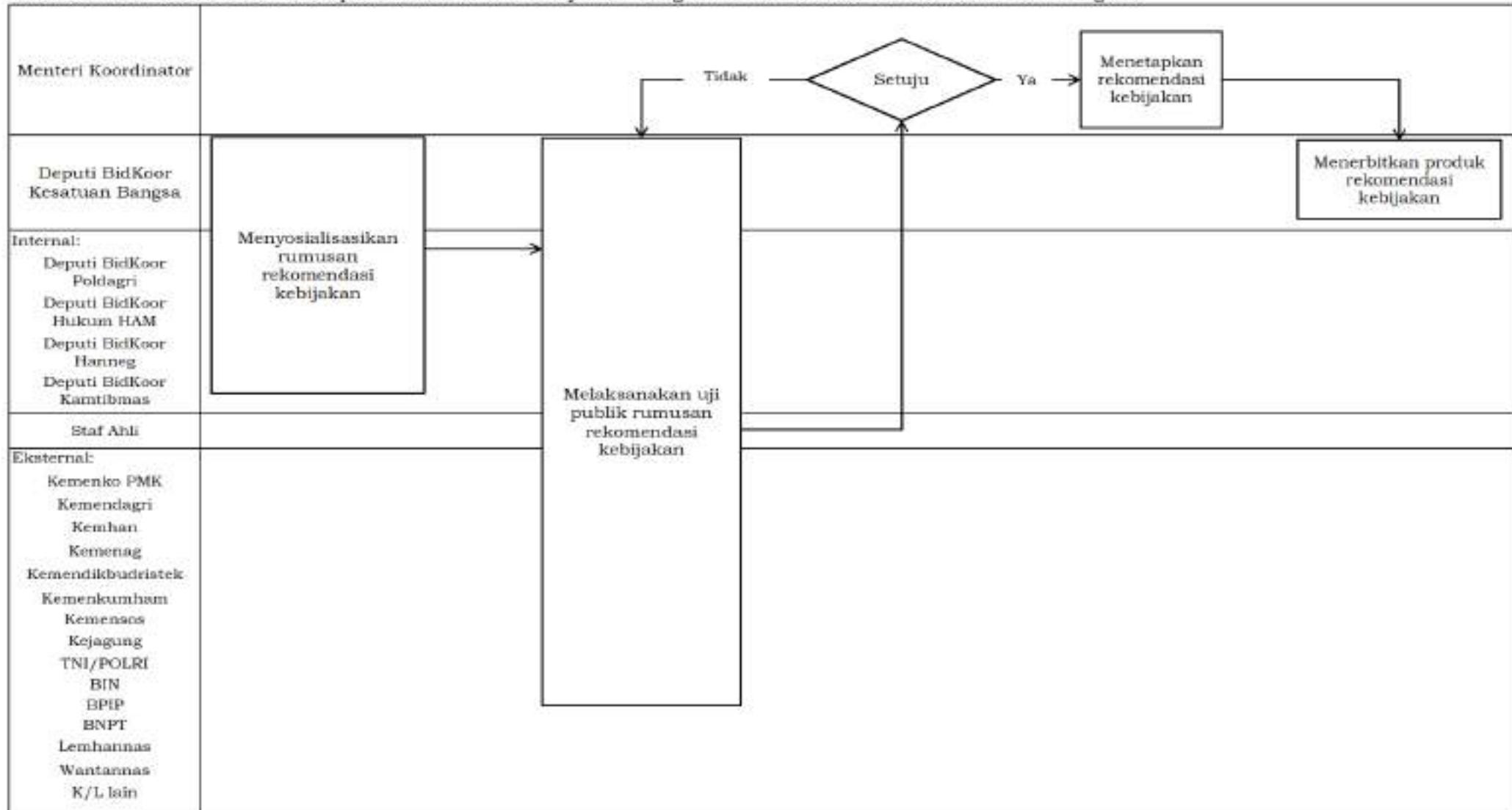

PETA LINTAS FUNGSI

POLHUKAM-01.05.PLF.04 Melaksanakan Pemantauan Rekomendasi Kebijakan "Penguatan Harmoni dan Kerukunan Umat Beragama"

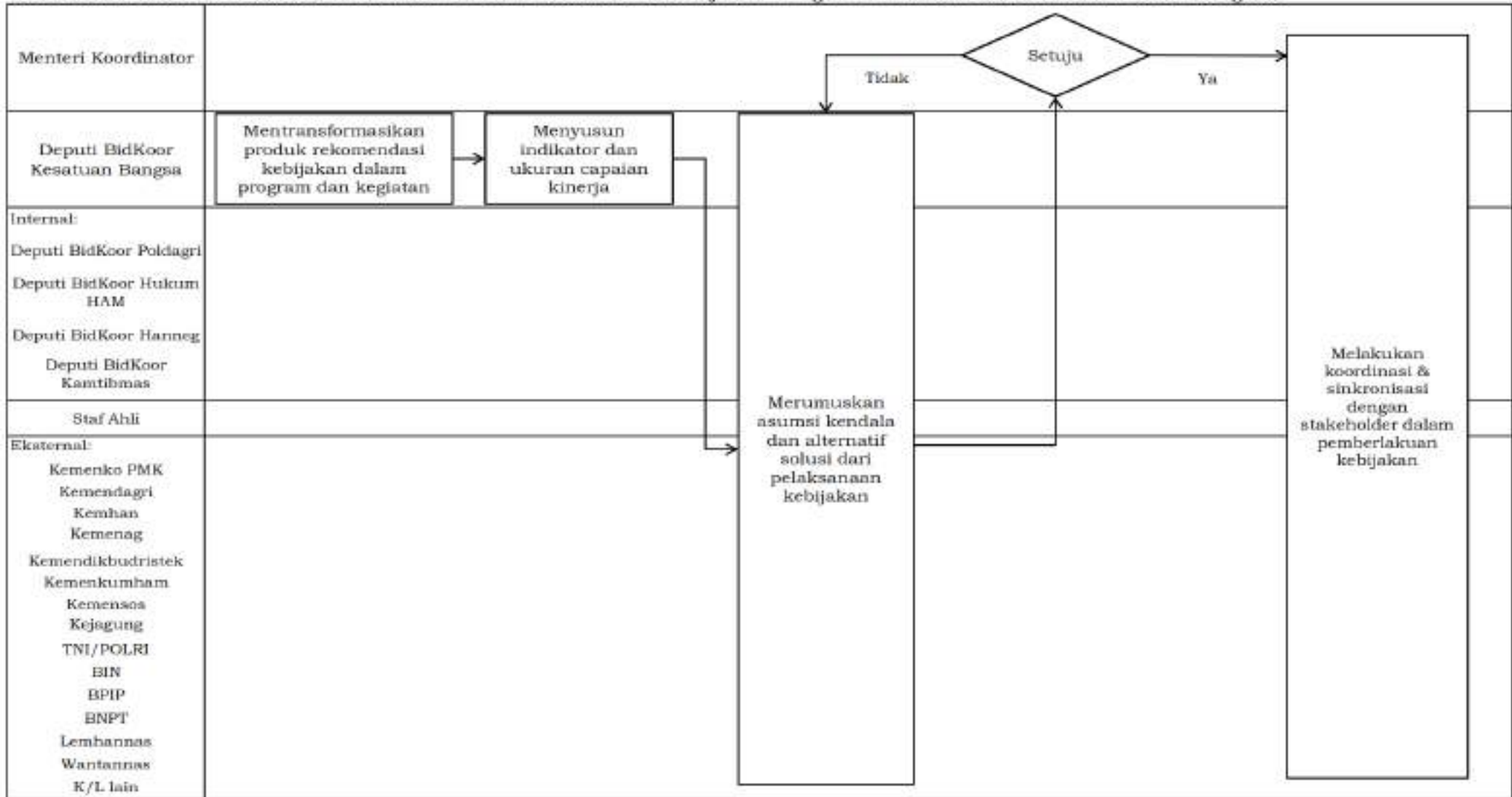

PETA LINTAS FUNGSI

POLHUKAM-01.05.PLF.05 Mengevaluasi Rekomendasi Kebijakan "Penguatan Harmoni dan Kerukunan Umat Beragama"

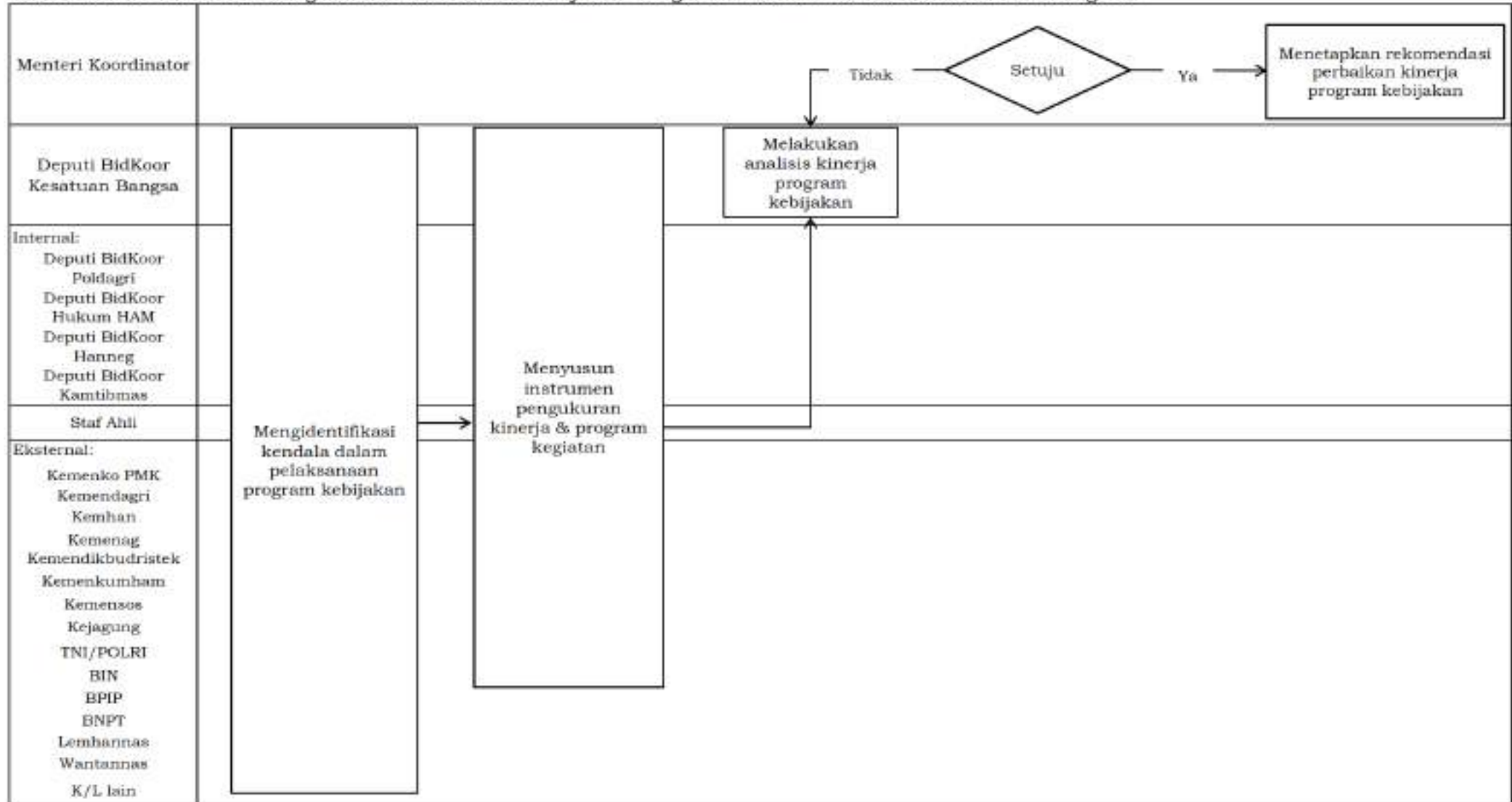

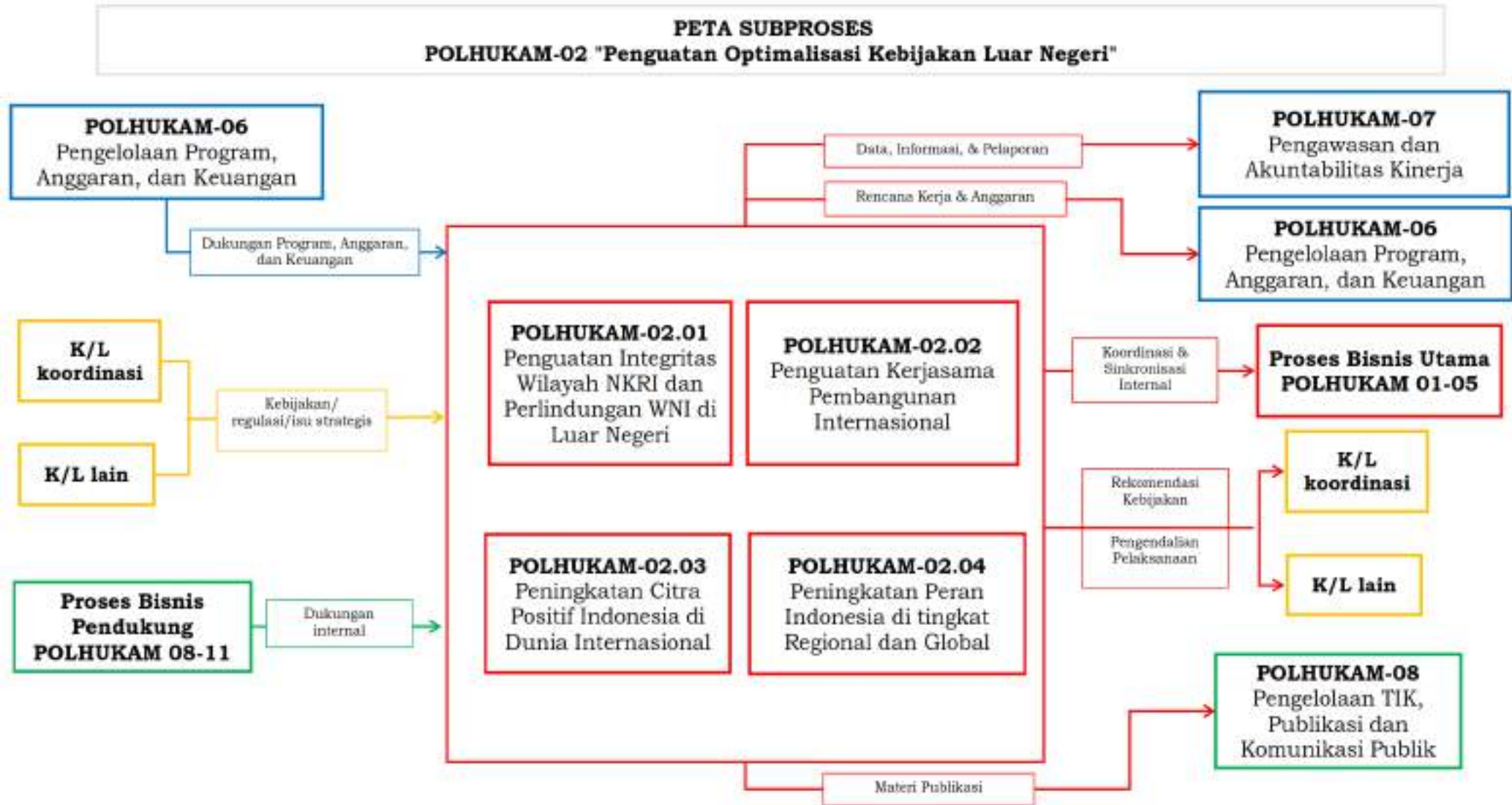

No.	Peta Proses	Kode	Peta Subproses	Kode	Peta Lintas Fungsi	Kode
2.	Penguatan Optimalisasi Kebijakan Luar Negeri	POLHUKAM-02	Penguatan integritas wilayah NKRI dan perlindungan WNI di luar negeri	POLHUKAM-02.01	Menyusun Agenda Rekomendasi Kebijakan	POLHUKAM-02.01.PLF.01
					Merumuskan Rekomendasi Kebijakan	POLHUKAM-02.01.PLF.02
					Menetapkan Rekomendasi Kebijakan	POLHUKAM-02.01.PLF.03
					Melaksanakan Pemantauan Rekomendasi Kebijakan	POLHUKAM-02.01.PLF.04
					Mengevaluasi Rekomendasi Kebijakan	POLHUKAM-02.01.PLF.05
		POLHUKAM-02.02	Penguatan kerjasama pembangunan internasional	POLHUKAM-02.02	Menyusun Agenda Rekomendasi Kebijakan	POLHUKAM-02.02.PLF.01
					Merumuskan Rekomendasi Kebijakan	POLHUKAM-02.02.PLF.02
					Menetapkan Rekomendasi Kebijakan	POLHUKAM-02.02.PLF.03
					Melaksanakan Pemantauan Rekomendasi Kebijakan	POLHUKAM-02.02.PLF.04
					Mengevaluasi Rekomendasi Kebijakan	POLHUKAM-02.02.PLF.05



No.	Peta Proses	Kode	Peta Subproses	Kode	Peta Lintas Fungsi	Kode
			Peningkatan citra positif Indonesia di dunia internasional	POLHUKAM-02.03	Menyusun Agenda Rekomendasi Kebijakan	POLHUKAM-02.03.PLF.01
					Merumuskan Rekomendasi Kebijakan	POLHUKAM-02.03.PLF.02
					Menetapkan Rekomendasi Kebijakan	POLHUKAM-02.03.PLF.03
					Melaksanakan Pemantauan Rekomendasi Kebijakan	POLHUKAM-02.03.PLF.04
					Mengevaluasi Rekomendasi Kebijakan	POLHUKAM-02.03.PLF.05
			Peningkatan peran Indonesia di tingkat regional dan global	POLHUKAM-02.04	Menyusun Agenda Rekomendasi Kebijakan	POLHUKAM-02.04.PLF.01
					Merumuskan Rekomendasi Kebijakan	POLHUKAM-02.04.PLF.02
					Menetapkan Rekomendasi Kebijakan	POLHUKAM-02.04.PLF.03
					Melaksanakan Pemantauan Rekomendasi Kebijakan	POLHUKAM-02.04.PLF.04
					Mengevaluasi Rekomendasi Kebijakan	POLHUKAM-02.04.PLF.05



PETA LINTAS FUNGSI

POLHUKAM-02.01.PLF.04 Melaksanakan Pemantauan Rekomendasi Kebijakan "Penguatan Integritas Wilayah NKRI dan Perlindungan WNI di Luar Negeri"

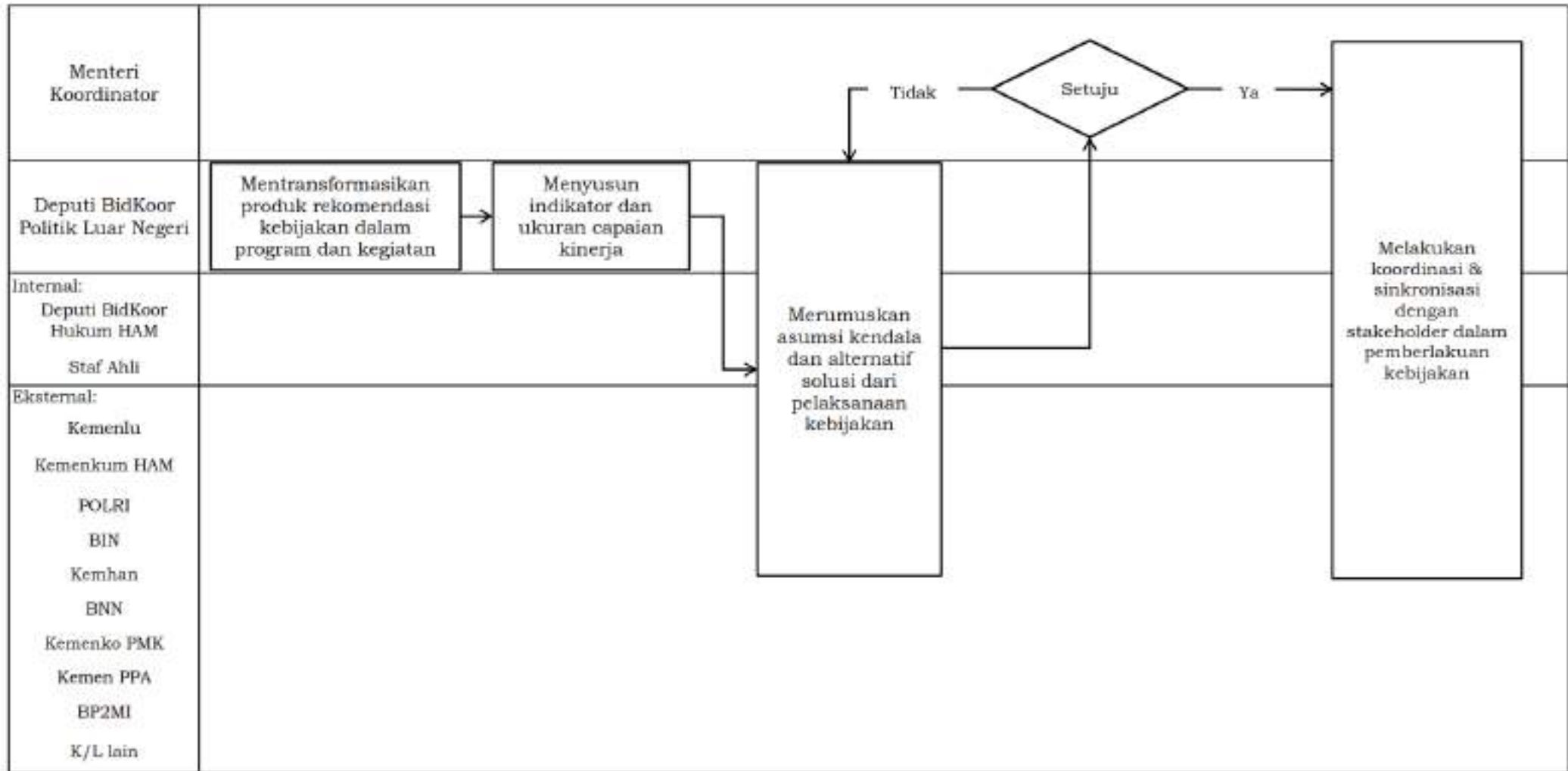

PETA LINTAS FUNGSI

POLHUKAM-02.01.PLF.05 Mengevaluasi Rekomendasi Kebijakan "Penguatan Integritas Wilayah NKRI dan Perlindungan WNI di Luar Negeri"

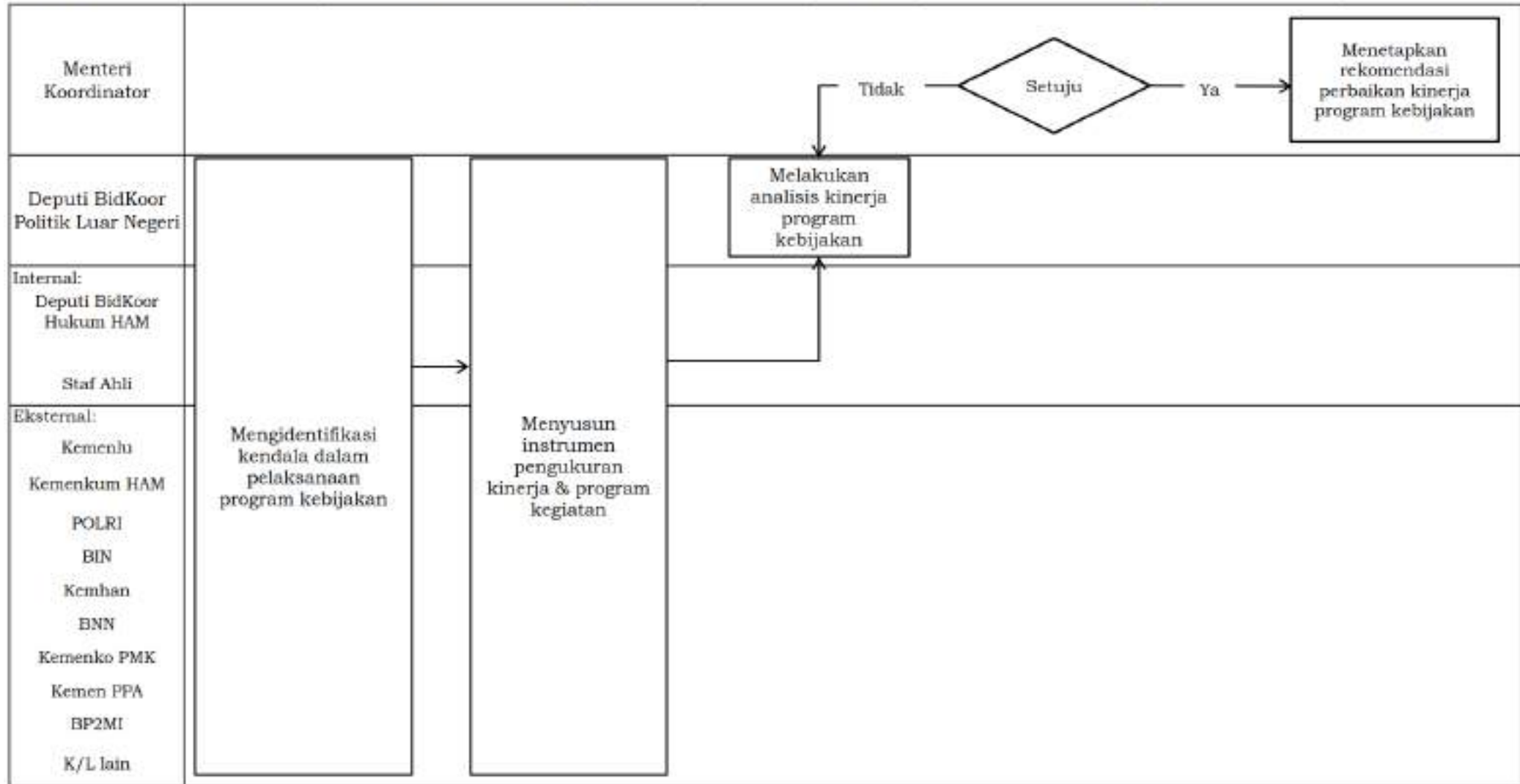

PETA LINTAS FUNGSI

POLHUKAM-02.02.PLF.01 Menyusun Agenda Rekomendasi Kebijakan 'Penguatan Kerjasama Pembangunan Internasional'

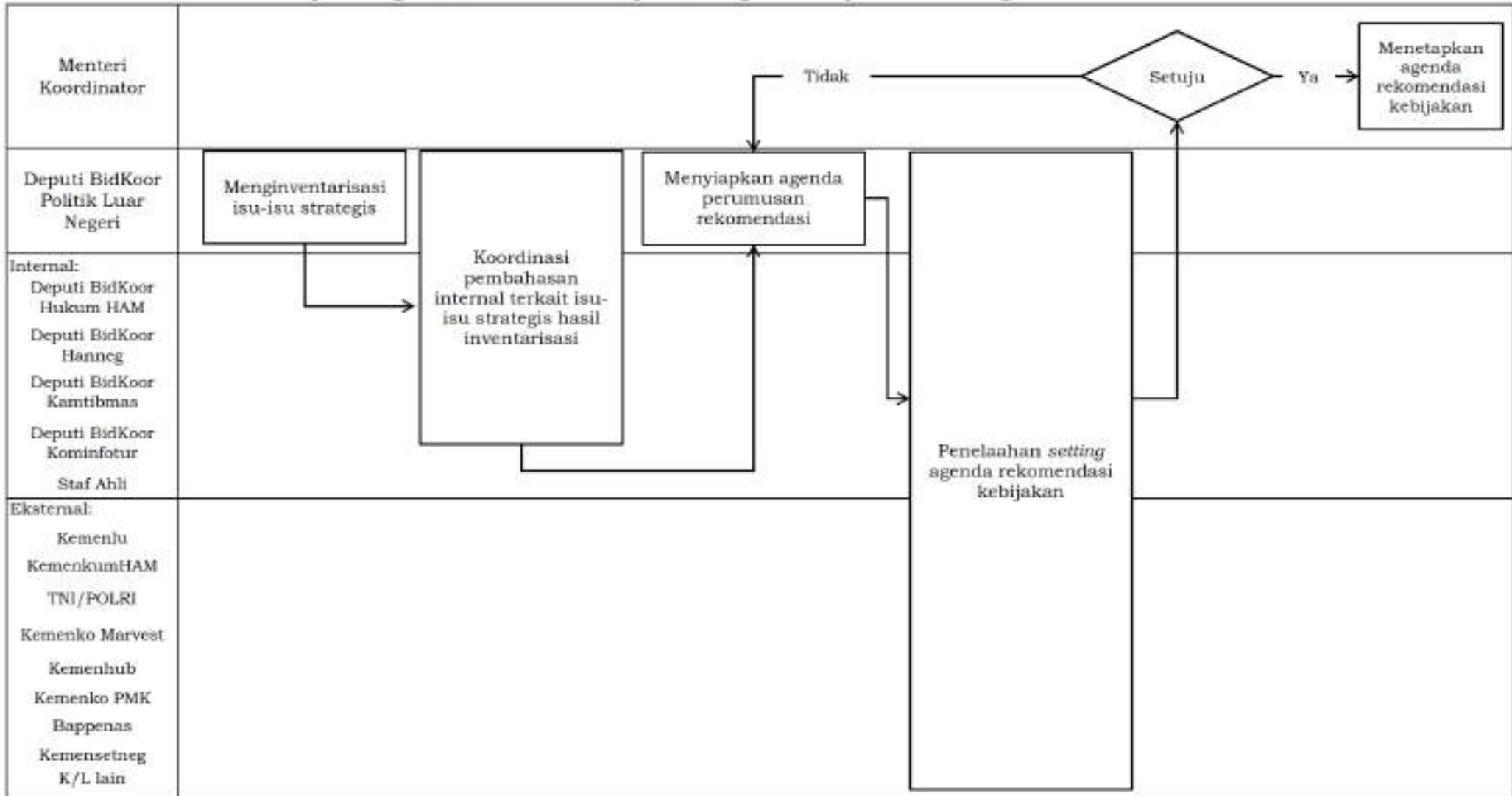

PETA LINTAS FUNGSI

POLHUKAM-02.02.PLF.02 Merumuskan Rekomendasi Kebijakan "Penguatan Kerjasama Pembangunan Internasional"

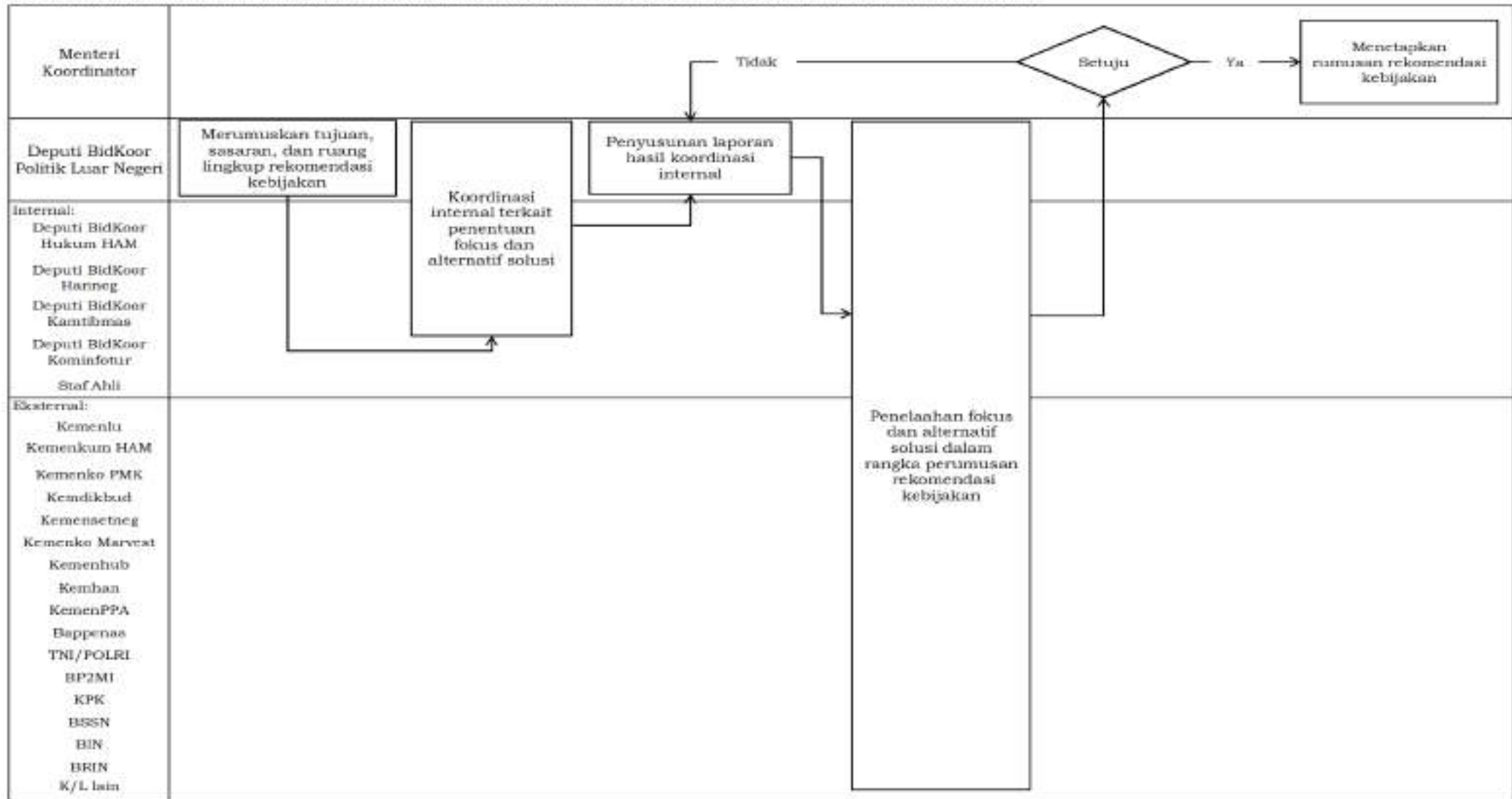

PETA LINTAS FUNGSI

POLHUKAM-02.02.PLF.03 Menetapkan Rekomendasi Kebijakan "Penguatan Kerjasama Pembangunan Internasional"

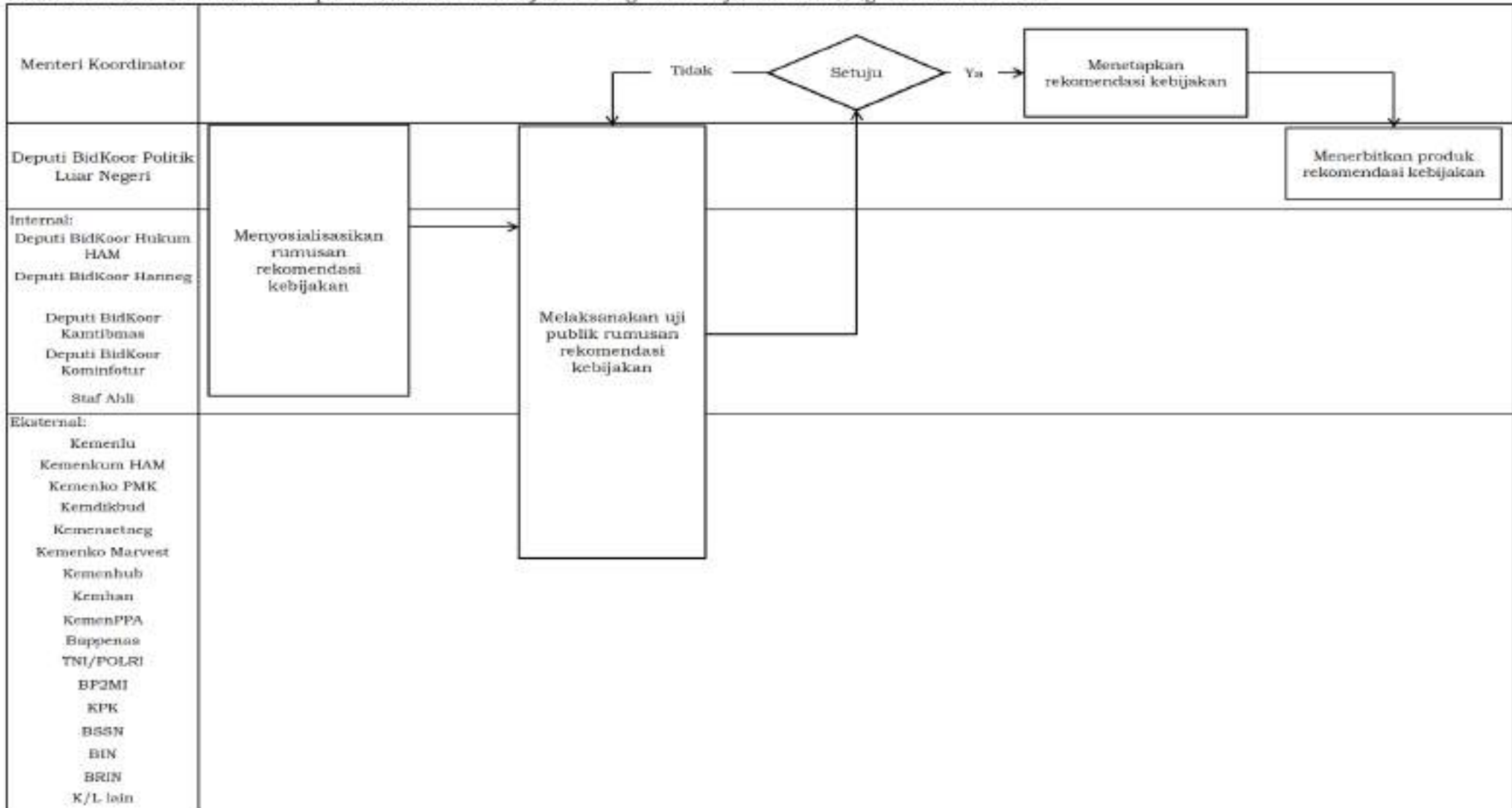

PETA LINTAS FUNGSI

POLHUKAM-02.02.PLF.04 Melaksanakan Pemantauan Rekomendasi Kebijakan "Penguatan Kerjasama Pembangunan Internasional"

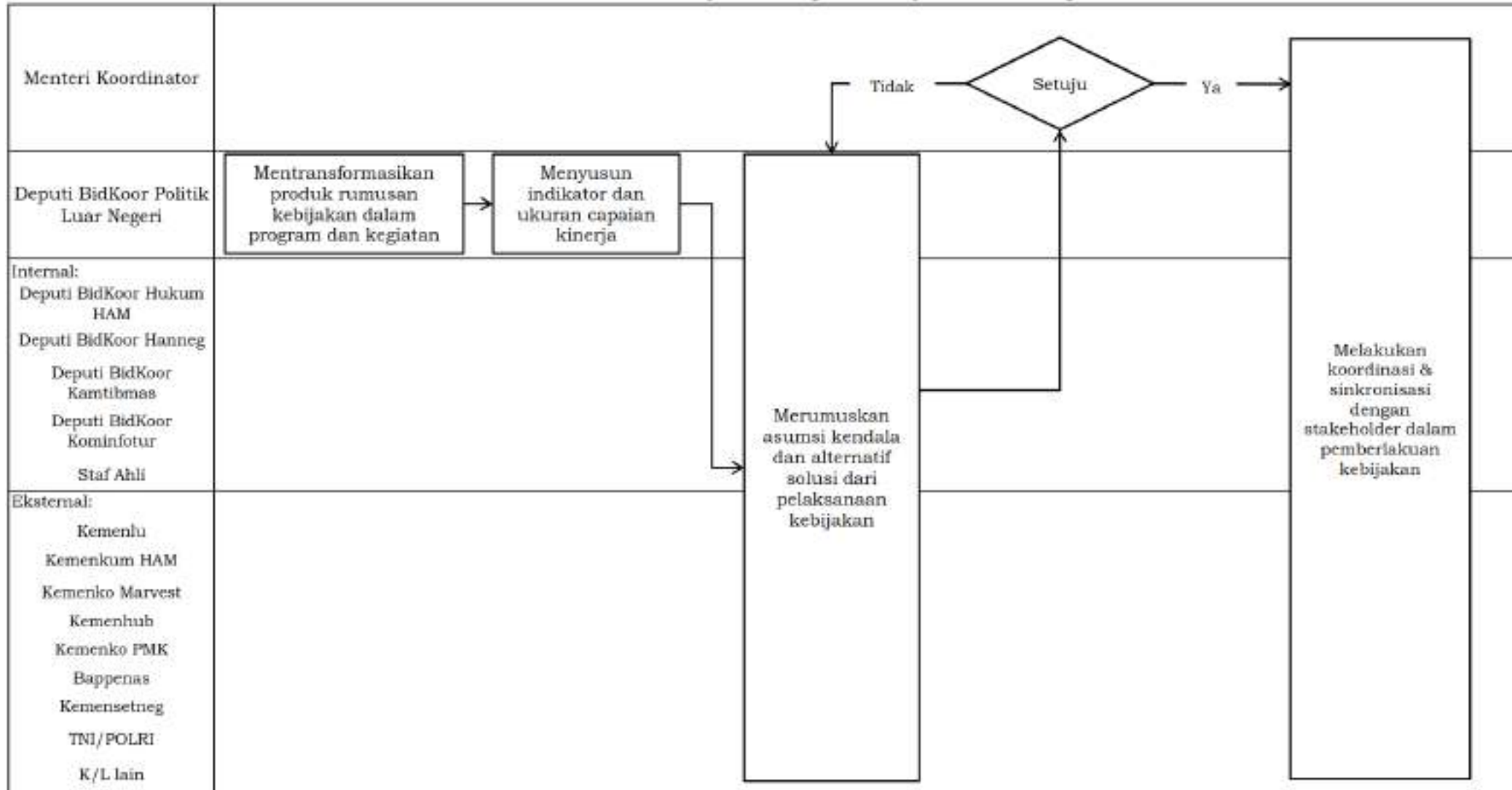

PETA LINTAS FUNGSI

POLHUKAM-02.02.PLF.05 Mengevaluasi Rekomendasi Kebijakan "Penguatan Kerjasama Pembangunan Internasional"

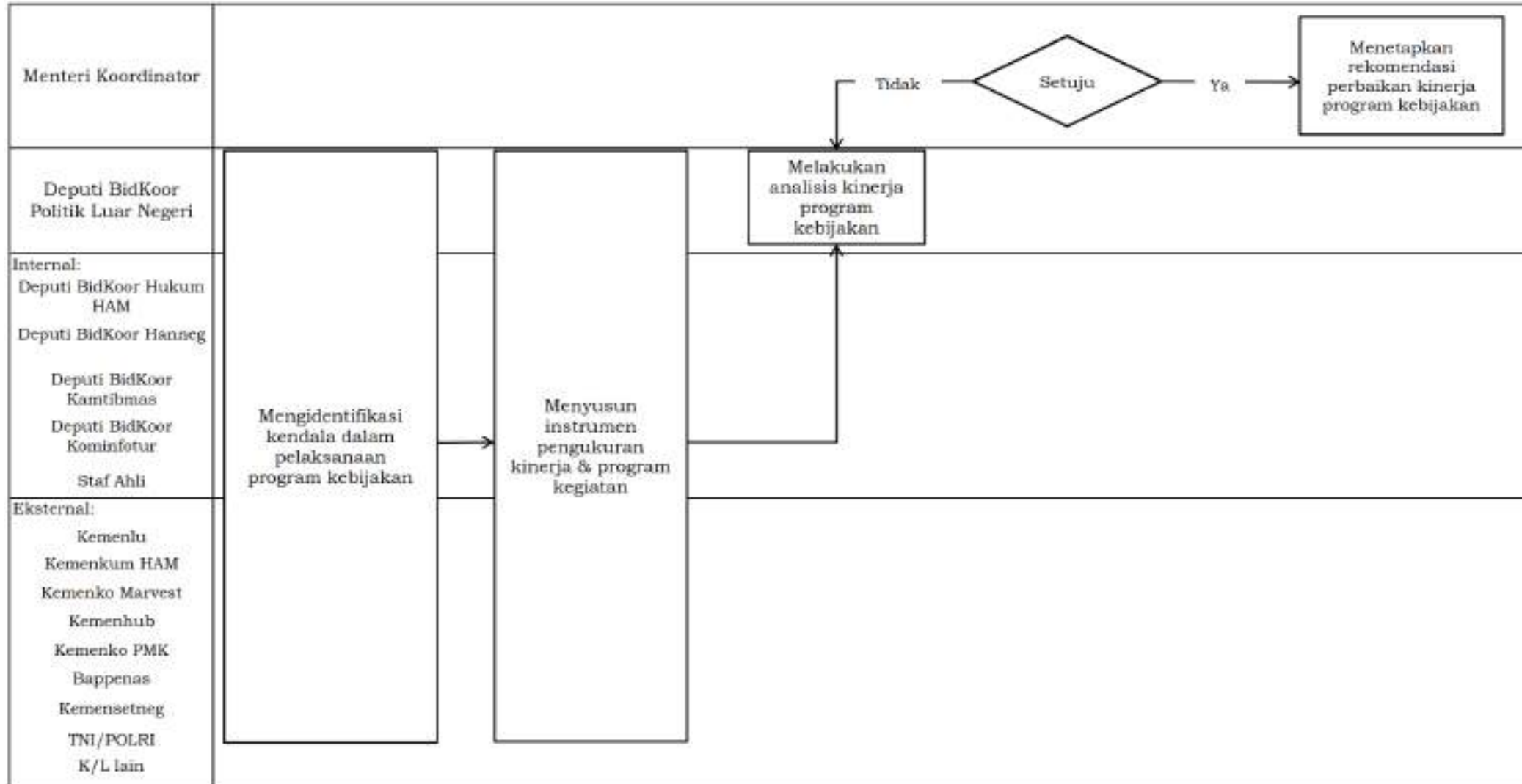

PETA LINTAS FUNGSI

POLHUKAM-02.03.PL.F.02 Merumuskan Rekomendasi Kebijakan "Peningkatan Citra Positif Indonesia di Dunia Internasional"

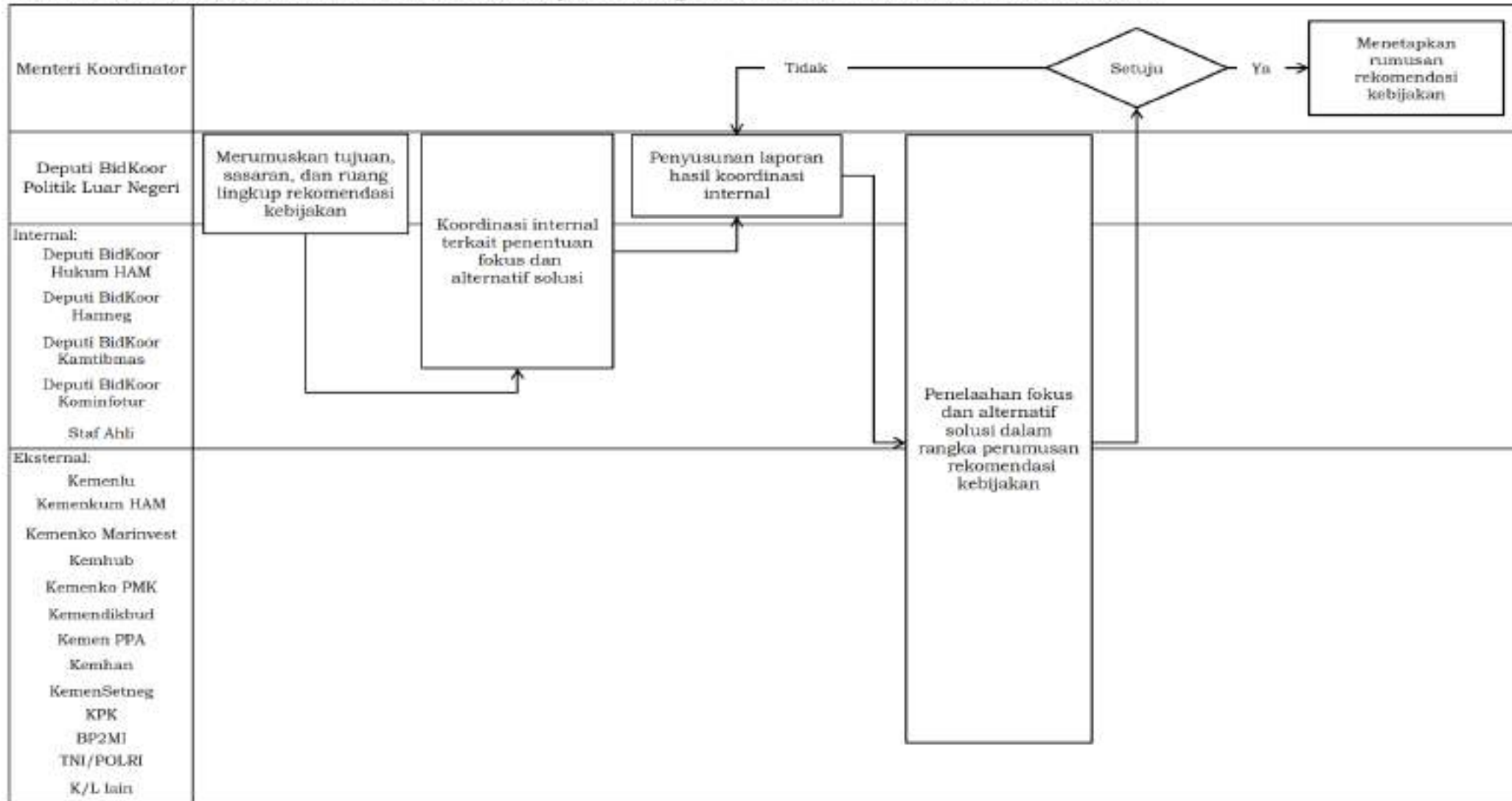

PETA LINTAS FUNGSI

POLHUKAM-02.03.PLf.03 Menetapkan Rekomendasi Kebijakan "Peningkatan Citra Positif Indonesia di Dunia Internasional"

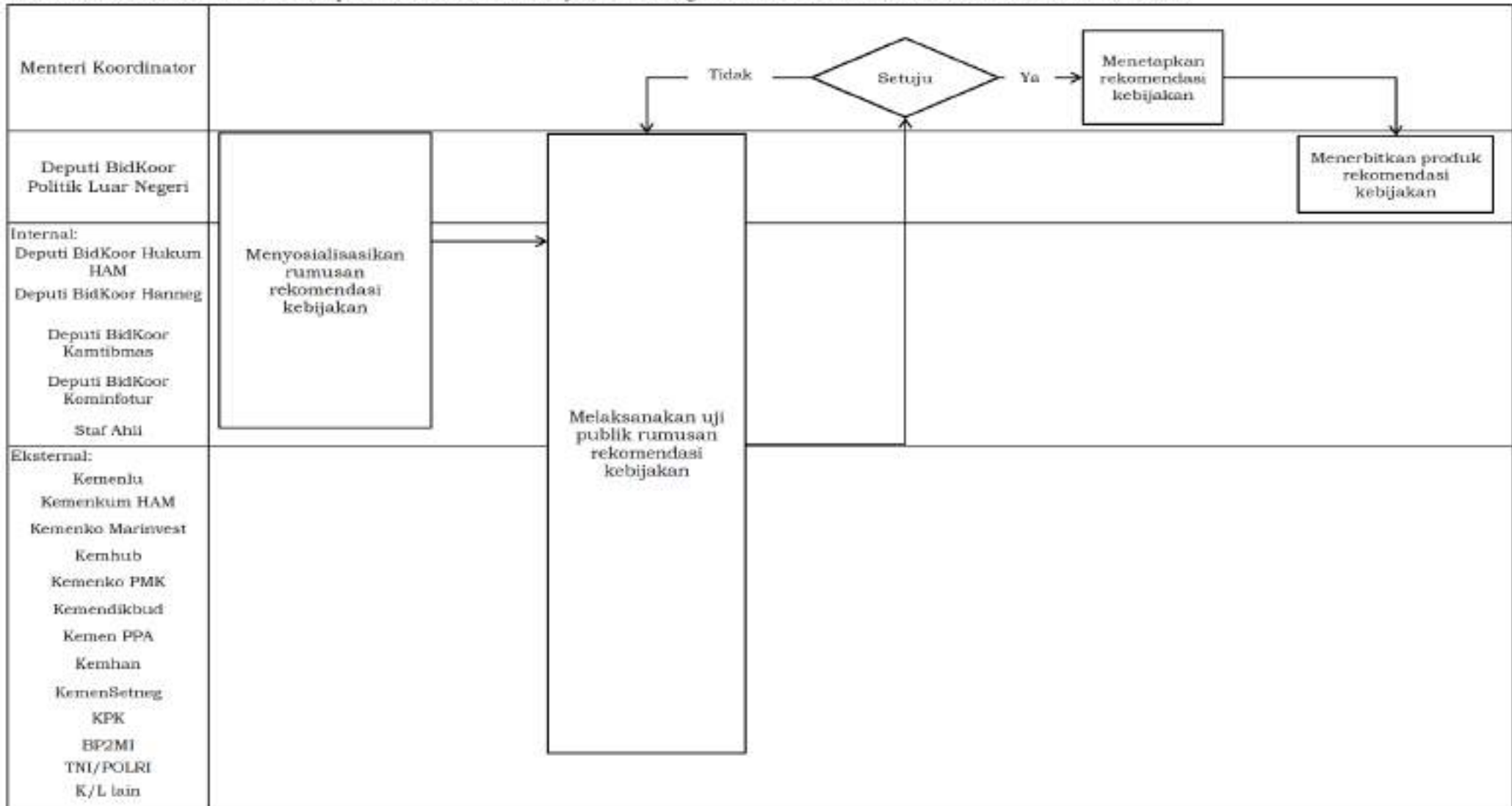

PETA LINTAS FUNGSI

POLHUKAM-02.03.PLF.04 Melaksanakan Pemantauan Rekomendasi Kebijakan "Peningkatan Citra Positif Indonesia di Dunia Internasional"

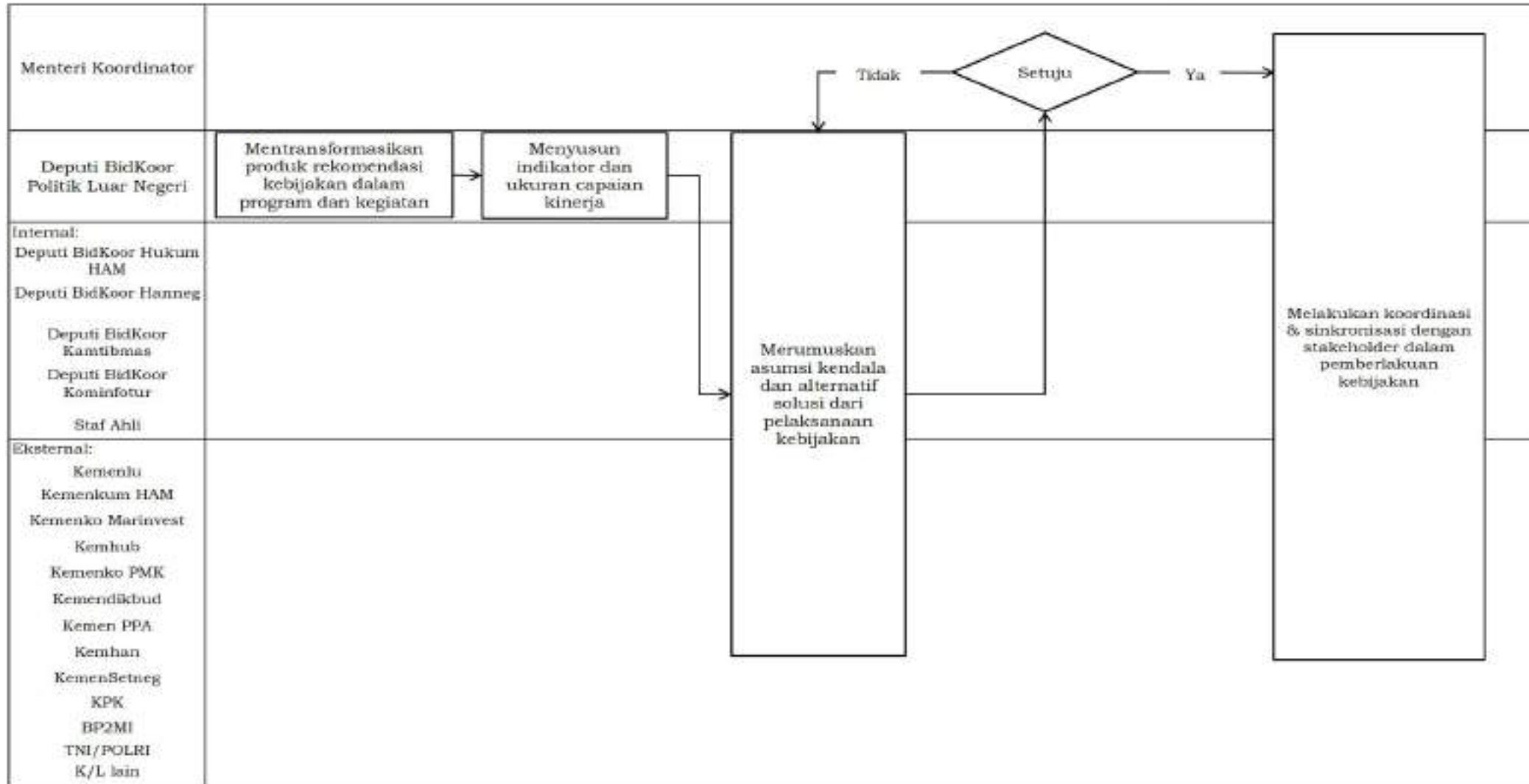

PETA LINTAS FUNGSI

POLHUKAM-02.03.PLf.05 Mengevaluasi Rekomendasi Kebijakan "Peningkatan Citra Positif Indonesia di Dunia Internasional"

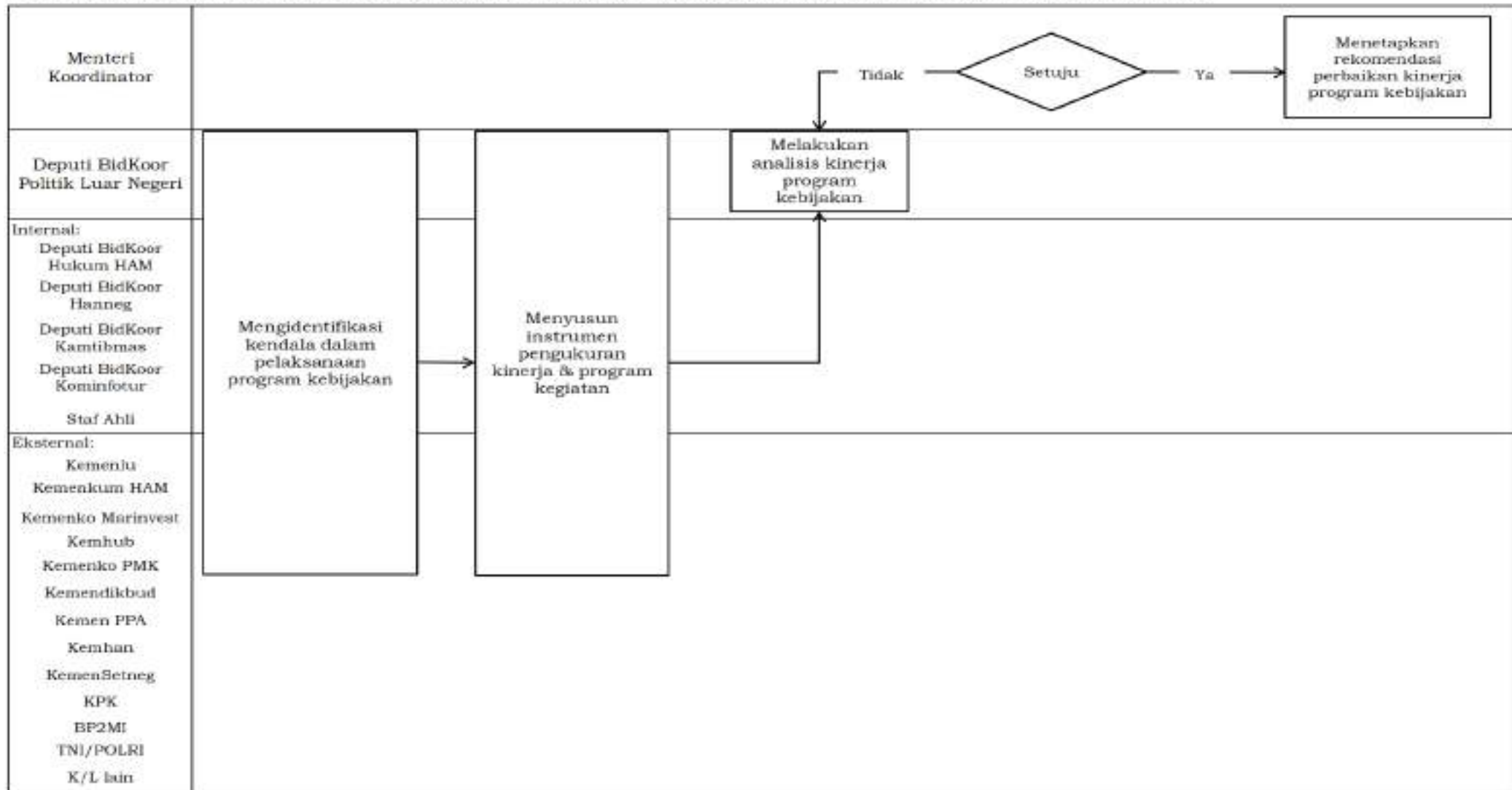

PETA LINTAS FUNGSI

POLHUKAM-02.04.PLF.01 Menyusun Agenda Rekomendasi Kebijakan "Peningkatan Peran Indonesia di Tingkat Regional dan Global"

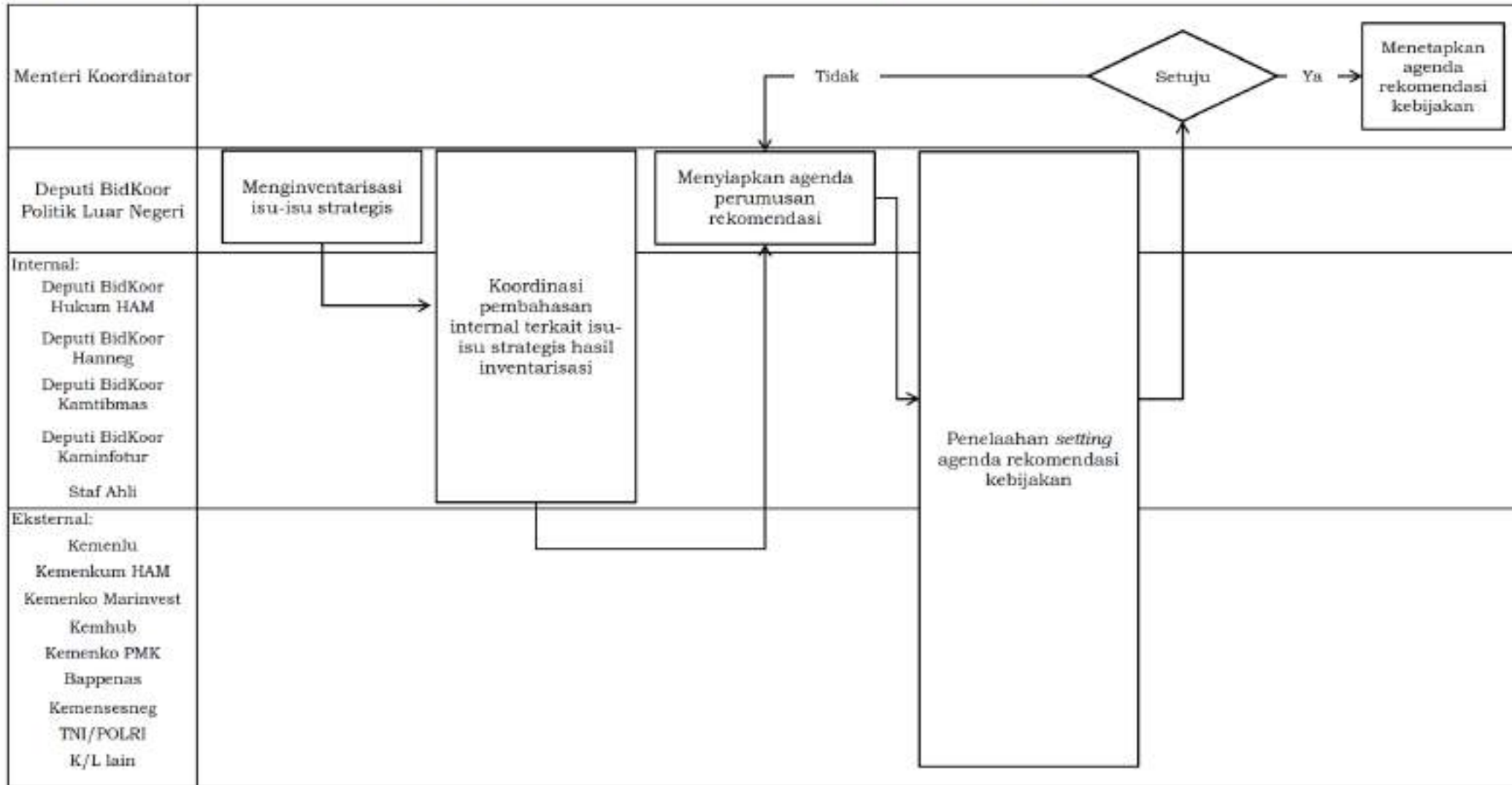

PETA LINTAS FUNGSI

POLHUKAM-02.04.PLf.02 Merumuskan Rekomendasi Kebijakan "Peningkatan Peran Indonesia di Tingkat Regional dan Global"

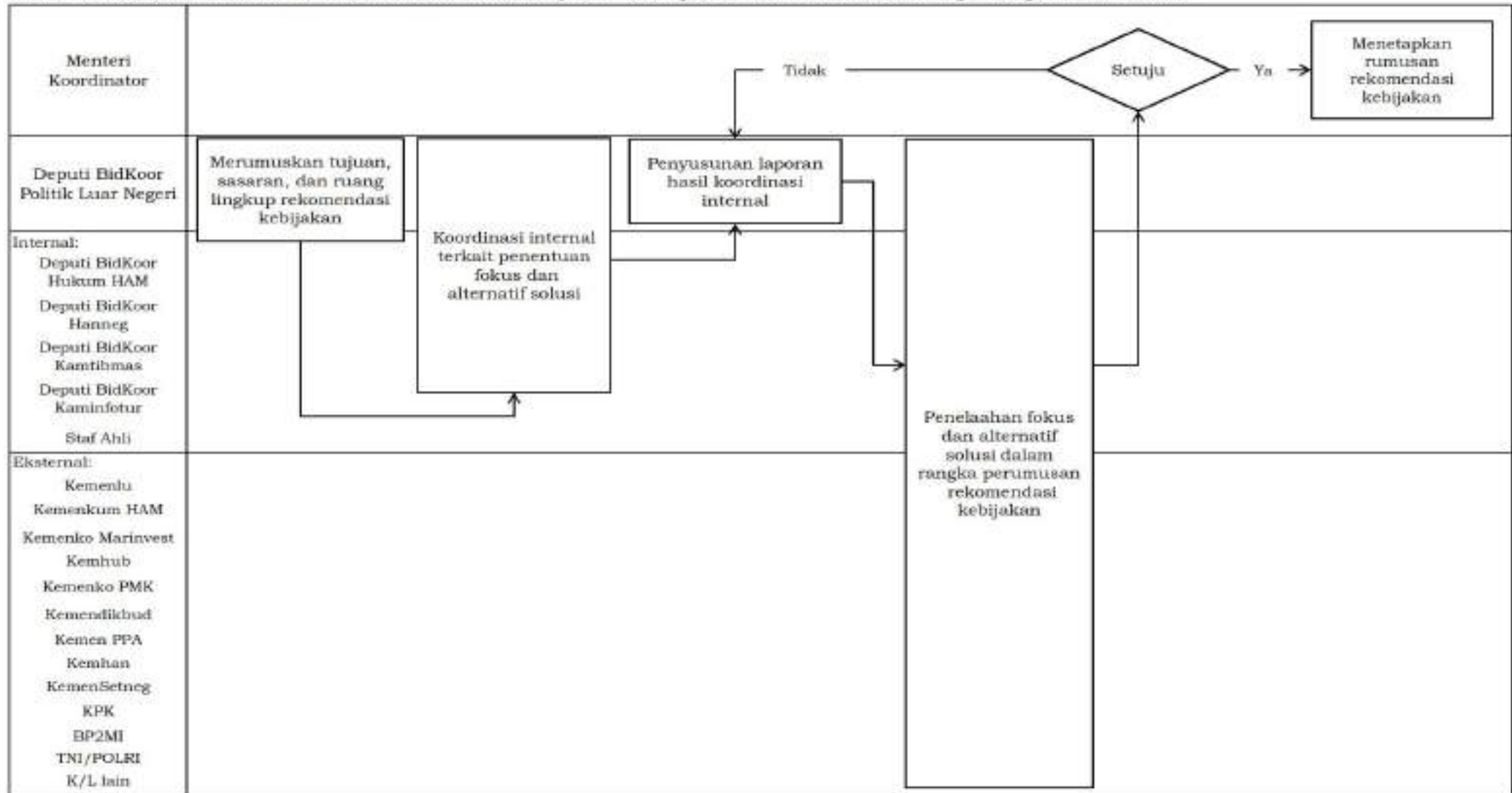

PETA LINTAS FUNGSI

POLHUKAM-02.04.PLF.03 Menetapkan Rekomendasi Kebijakan "Peningkatan Peran Indonesia di Tingkat Regional dan Global"

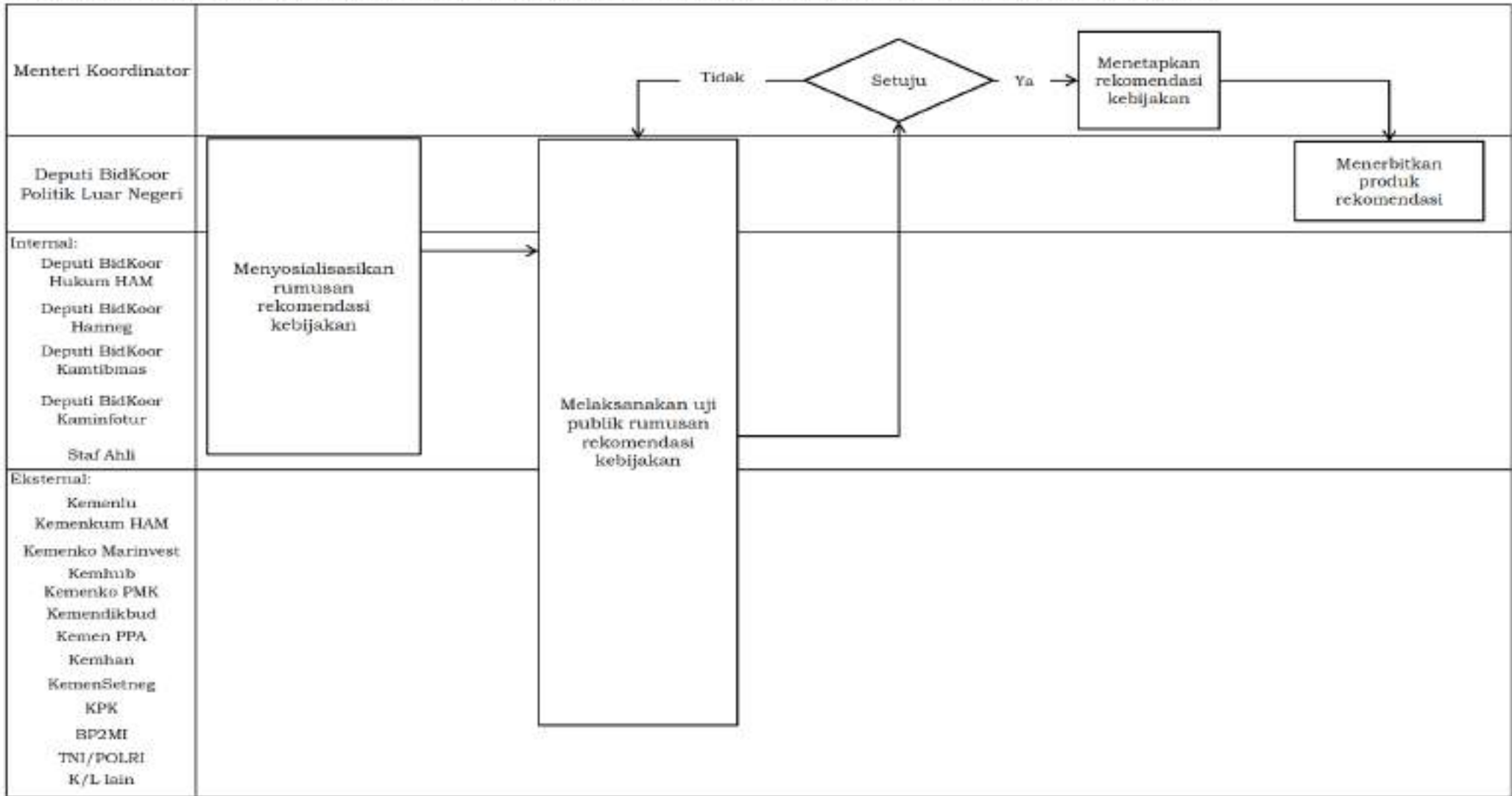

PETA LINTAS FUNGSI

POLHUKAM-02.04.PLF.04 Melaksanakan Pemantauan Rekomendasi Kebijakan "Peningkatan Peran Indonesia di Tingkat Regional dan Global"

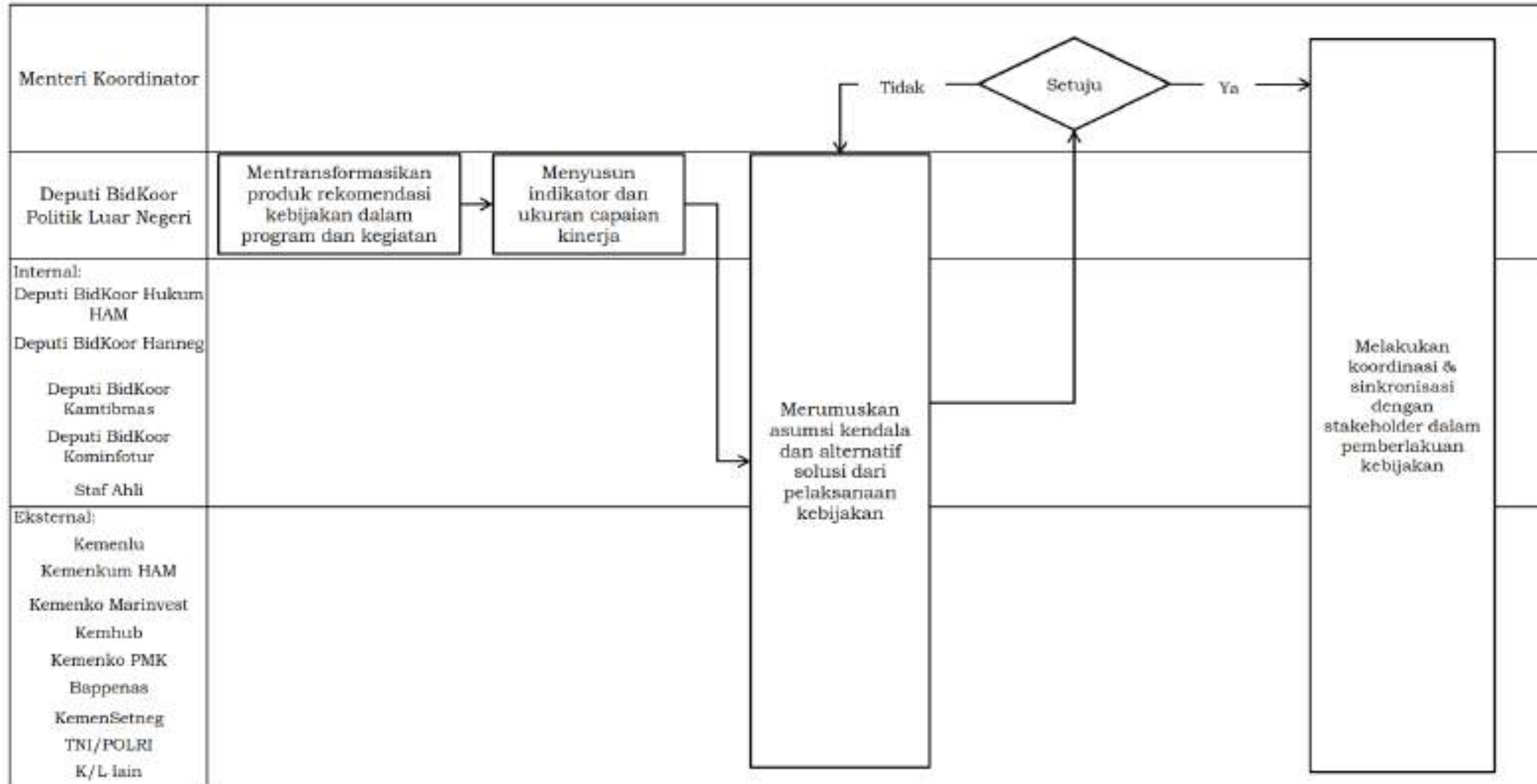

PETA LINTAS FUNGSI

POLHUKAM-02.04.PLF.05 Mengevaluasi Rekomendasi Kebijakan 'Peningkatan Peran Indonesia di Tingkat Regional dan Global'

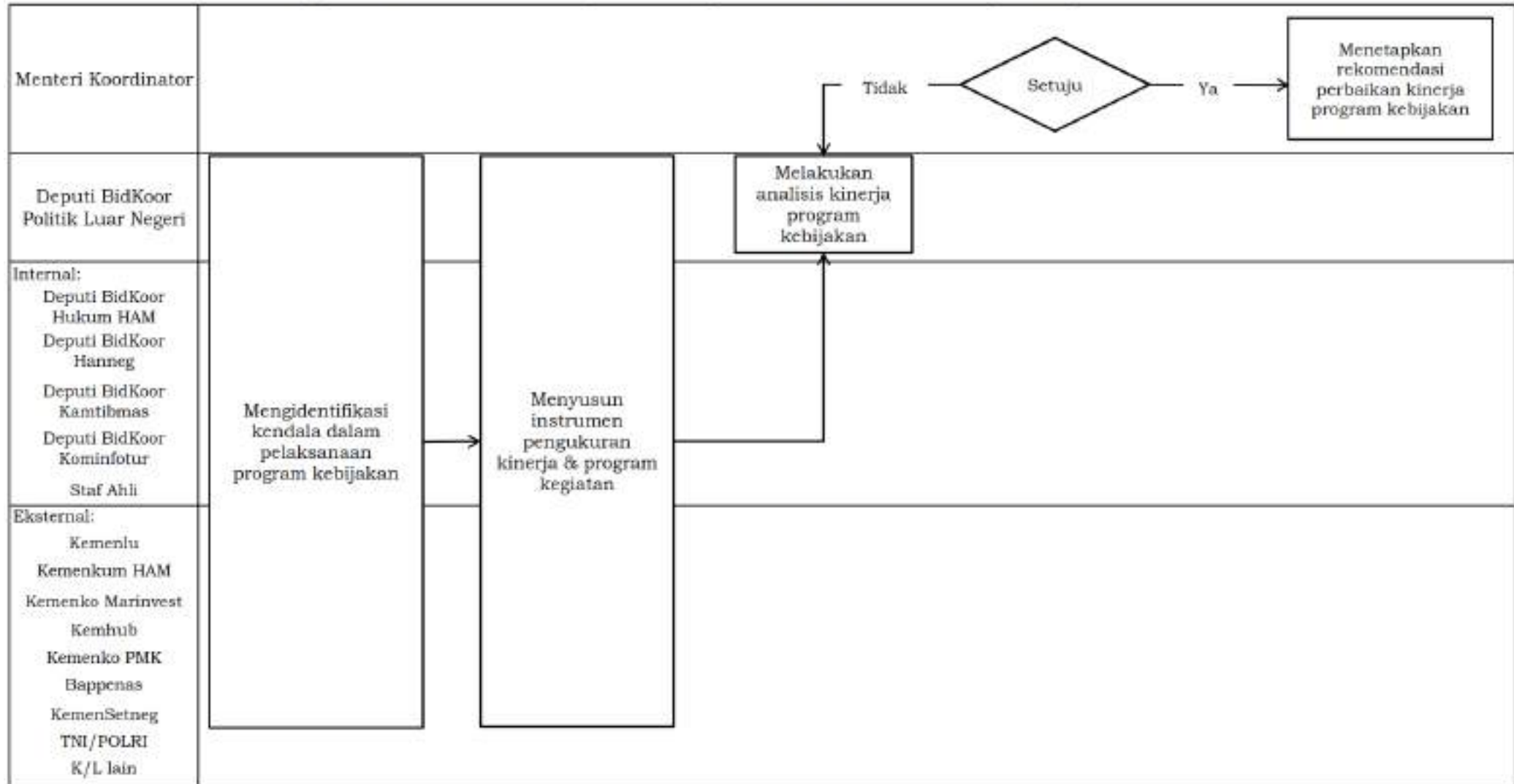

**PETA SUBPROSES
POLHUKAM-03 "Penegakan Hukum Nasional"**

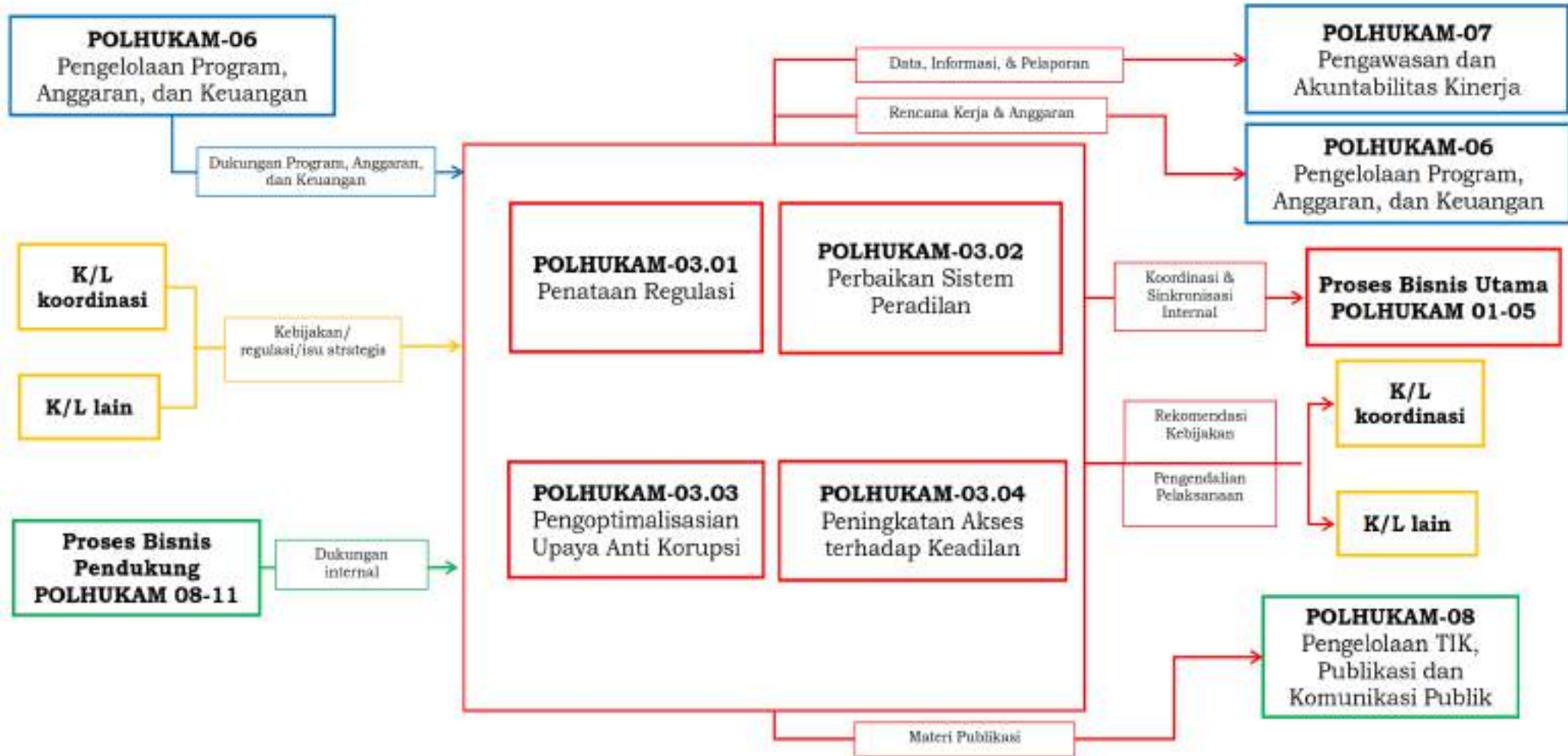

No.	Peta Proses	Kode	Peta Subproses	Kode	Peta Lintas Fungsi	Kode
3.	Penegakan Hukum Nasional	POLHUKAM-03	Penataan Regulasi	POLHUKAM-03.01	Menyusun Agenda Rekomendasi Kebijakan	POLHUKAM-03.01.PLF.01
					Merumuskan Rekomendasi Kebijakan	POLHUKAM-03.01.PLF.02
					Menetapkan Rekomendasi Kebijakan	POLHUKAM-03.01.PLF.03
					Melaksanakan Pemantauan Rekomendasi Kebijakan	POLHUKAM-03.01.PLF.04
					Mengevaluasi Rekomendasi Kebijakan	POLHUKAM-03.01.PLF.05
			Perbaikan Sistem Peradilan	POLHUKAM-03.02	Menyusun Agenda Rekomendasi Kebijakan	POLHUKAM-03.02.PLF.01
					Merumuskan Rekomendasi Kebijakan	POLHUKAM-03.02.PLF.02
					Menetapkan Rekomendasi Kebijakan	POLHUKAM-03.02.PLF.03
					Melaksanakan Pemantauan Rekomendasi Kebijakan	POLHUKAM-03.02.PLF.04
					Mengevaluasi Rekomendasi Kebijakan	POLHUKAM-03.02.PLF.05



No.	Peta Proses	Kode	Peta Subproses	Kode	Peta Lintas Fungsi	Kode
			Optimalisasi upaya anti korupsi	POLHUKAM-03.03	Menyusun Agenda Rekomendasi Kebijakan	POLHUKAM-03.03.PLF.01
					Merumuskan Rekomendasi Kebijakan	POLHUKAM-03.03.PLF.02
					Menetapkan Rekomendasi Kebijakan	POLHUKAM-03.03.PLF.03
					Melaksanakan Pemantauan Rekomendasi Kebijakan	POLHUKAM-03.03.PLF.04
					Mengevaluasi Rekomendasi Kebijakan	POLHUKAM-03.03.PLF.05
			Peningkatan akses terhadap keadilan	POLHUKAM-03.04	Menyusun Agenda Rekomendasi Kebijakan	POLHUKAM-03.04.PLF.01
					Merumuskan Rekomendasi Kebijakan	POLHUKAM-03.04.PLF.02
					Menetapkan Rekomendasi Kebijakan	POLHUKAM-03.04.PLF.03
					Melaksanakan Pemantauan Rekomendasi Kebijakan	POLHUKAM-03.04.PLF.04
					Mengevaluasi Rekomendasi Kebijakan	POLHUKAM-03.04.PLF.05



PETA LINTAS FUNGSI
POLHUKAM-03.01.PLF.01 Menyusun Agenda Rekomendasi Kebijakan "Penataan Regulasi"

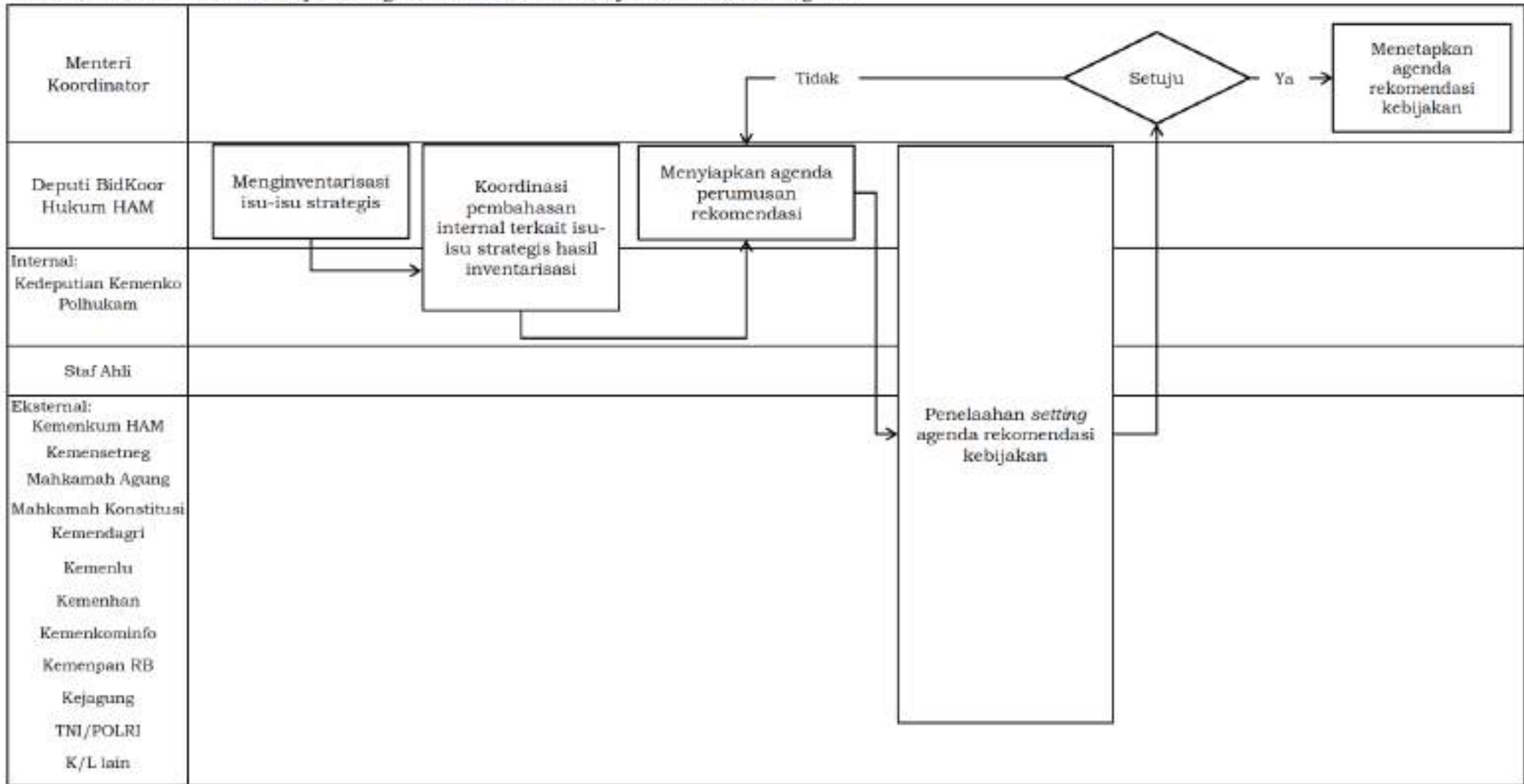

PETA LINTAS FUNGSI
POLHUKAM-03.01.PLF.02 Merumuskan Rekomendasi Kebijakan "Penataan Regulasi"

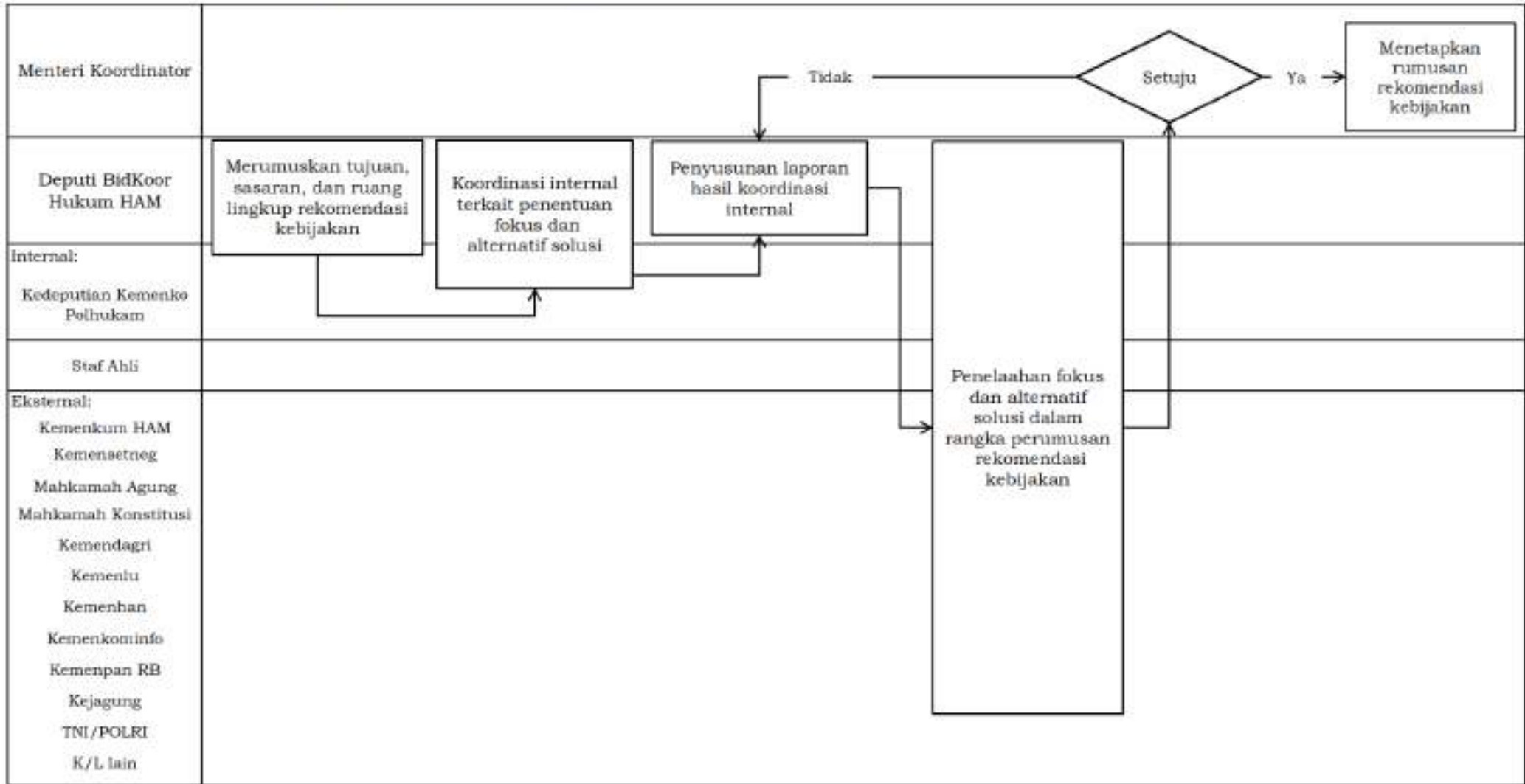

PETA LINTAS FUNGSI
POLHUKAM-03.01.PLF.03 Menetapkan Rekomendasi Kebijakan "Penataan Regulasi"

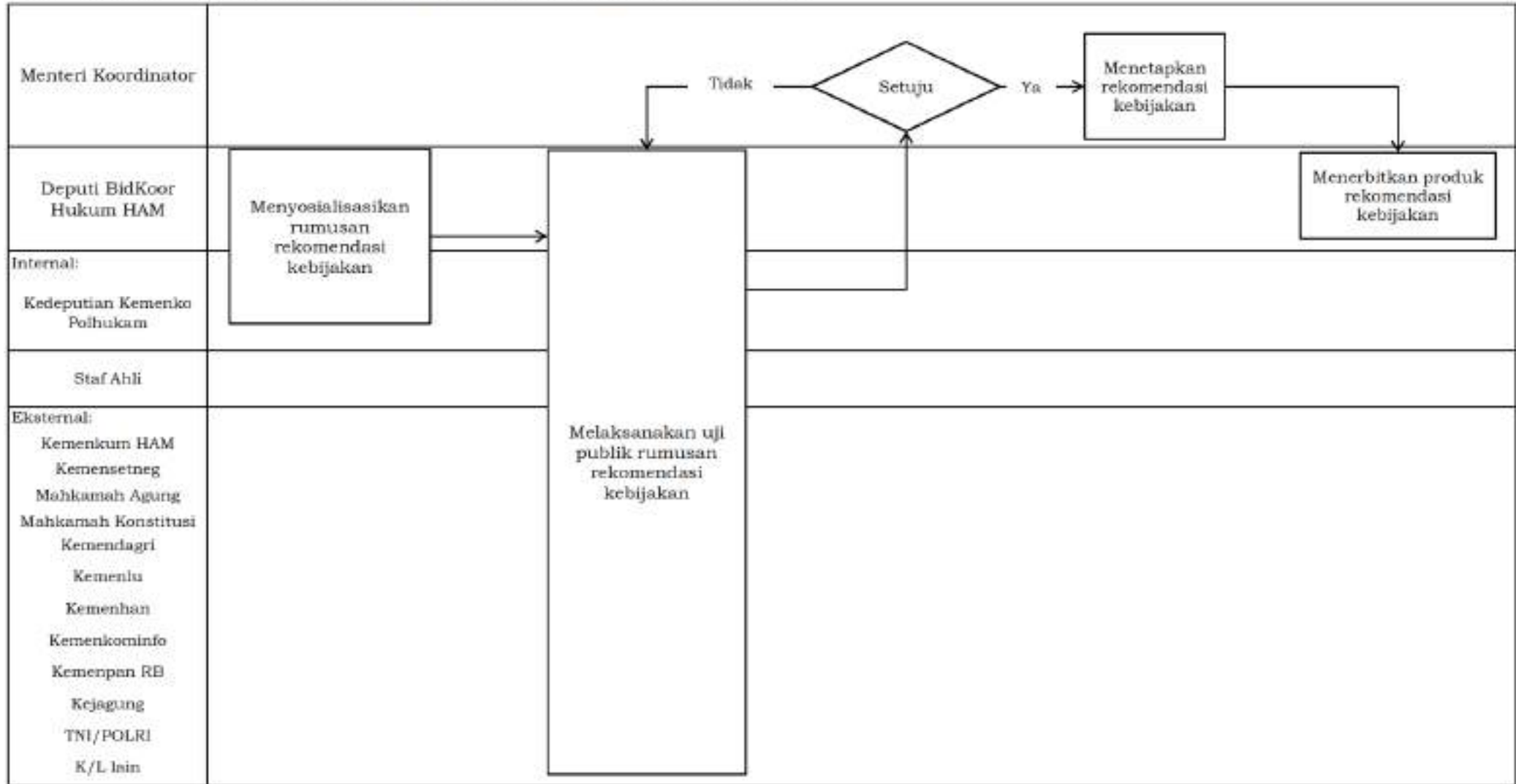

PETA LINTAS FUNGSI

POLHUKAM-03.01.PL.F.04 Melaksanakan Pemantauan Rekomendasi Kebijakan "Penataan Regulasi"

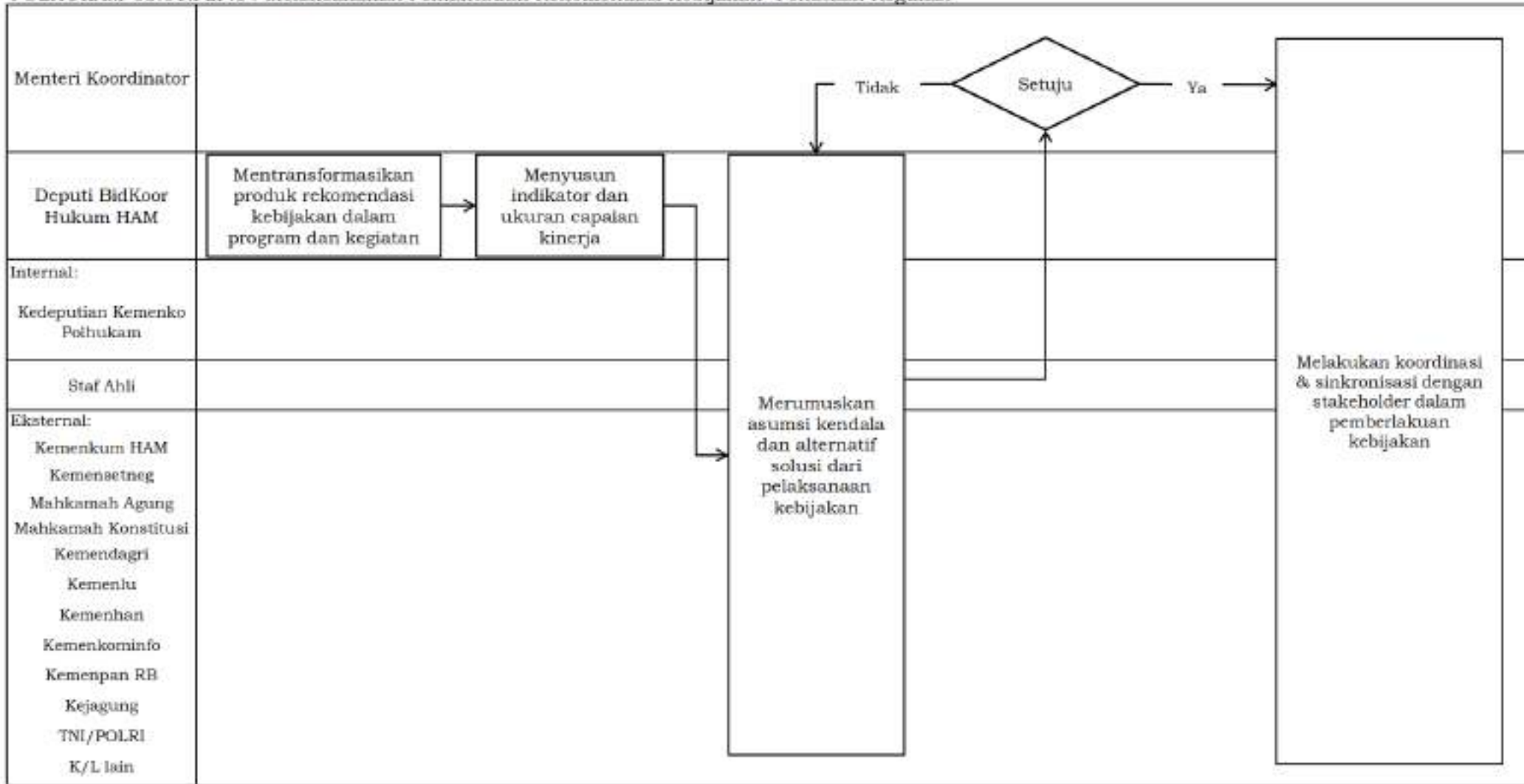

PETA LINTAS FUNGSI

POLHUKAM-03.02.PLF.01 Menyusun Agenda Rekomendasi Kebijakan "Perbaikan Sistem Peradilan"

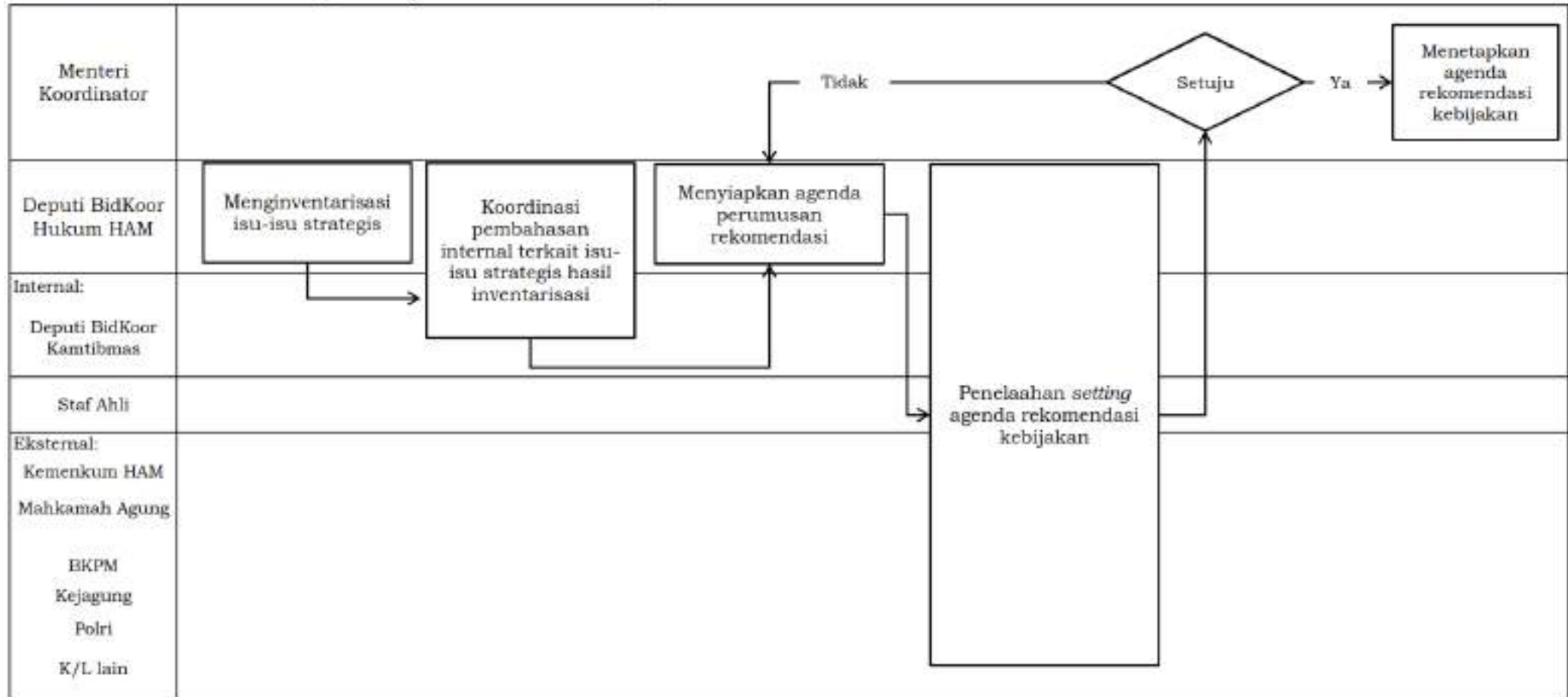

PETA LINTAS FUNGSI
POLHUKAM-03.02.PLF.02 Merumuskan Rekomendasi Kebijakan "Perbaikan Sistem Peradilan"

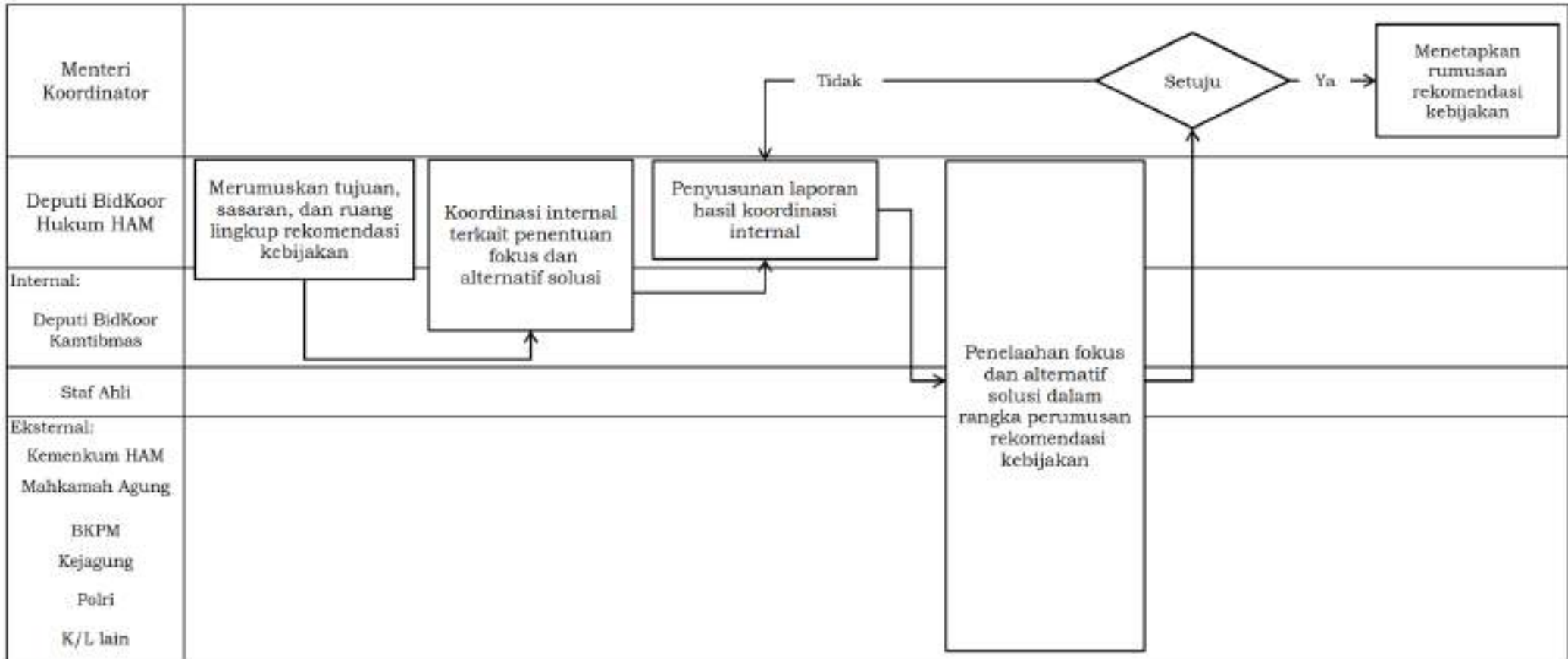

PETA LINTAS FUNGSI

POLHUKAM-03.02.PLF.03 Menetapkan Rekomendasi Kebijakan "Perbaikan Sistem Peradilan"

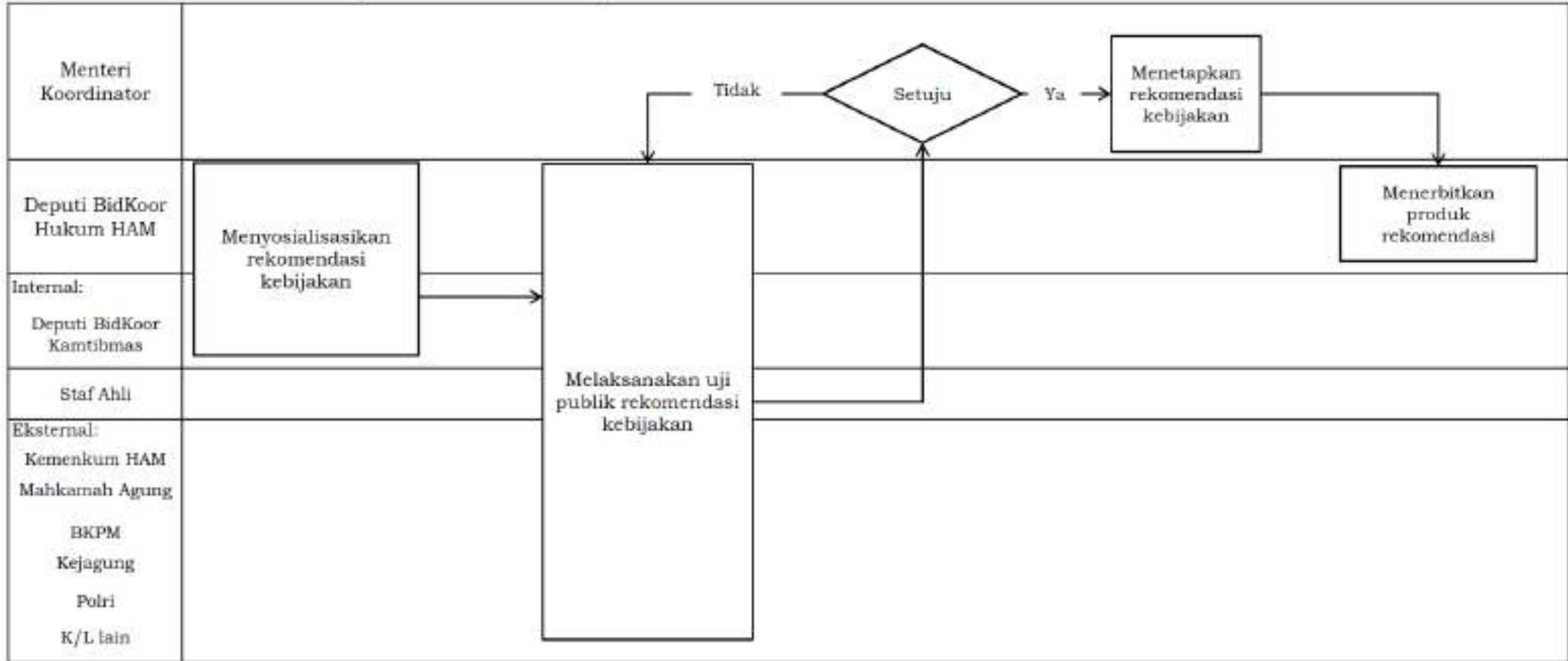

PETA LINTAS FUNGSI

POLHUKAM-03.02.PLF.04 Melaksanakan Pemantauan Rekomendasi Kebijakan "Perbaikan Sistem Peradilan"

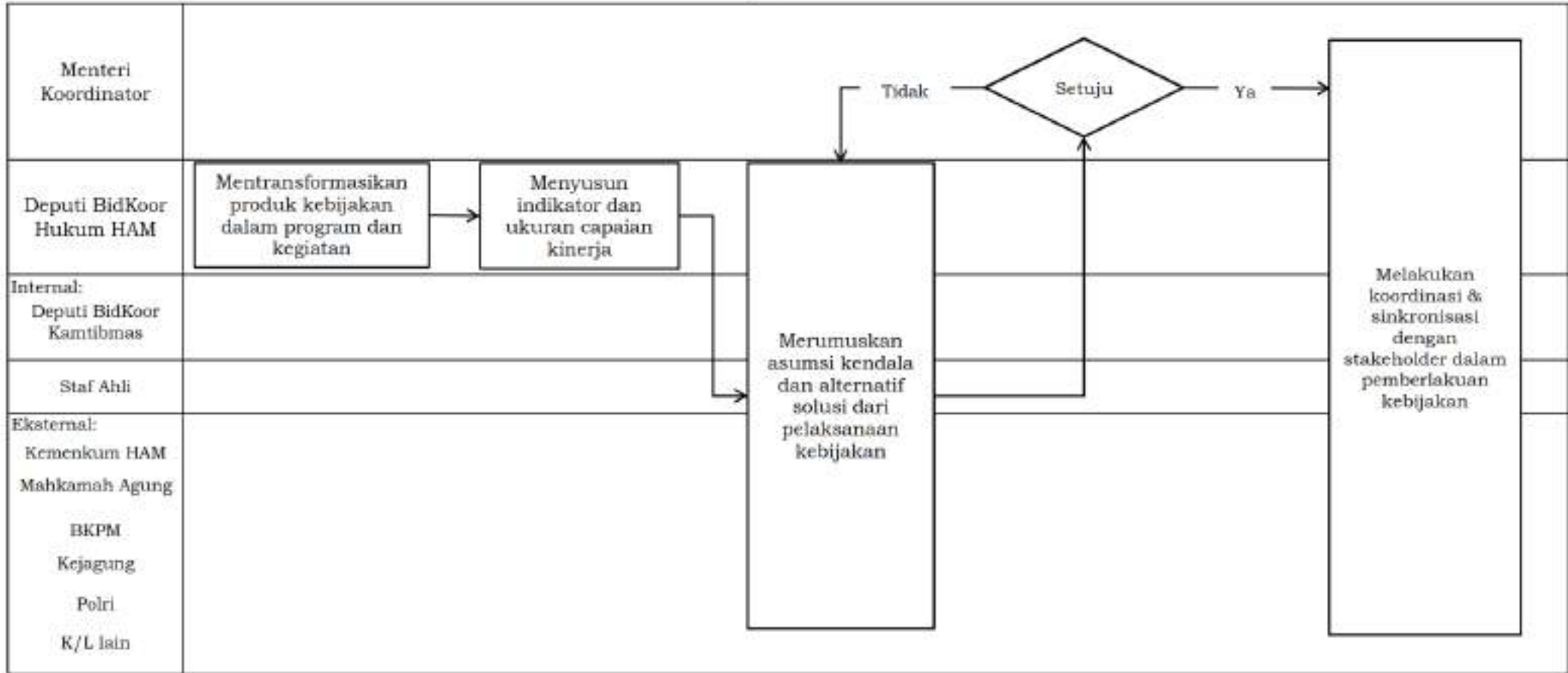

PETA LINTAS FUNGSI

POLHUKAM-03.03.PLF.02 Merumuskan Rekomendasi Kebijakan "Pengoptimalisasian Upaya Anti Korupsi"

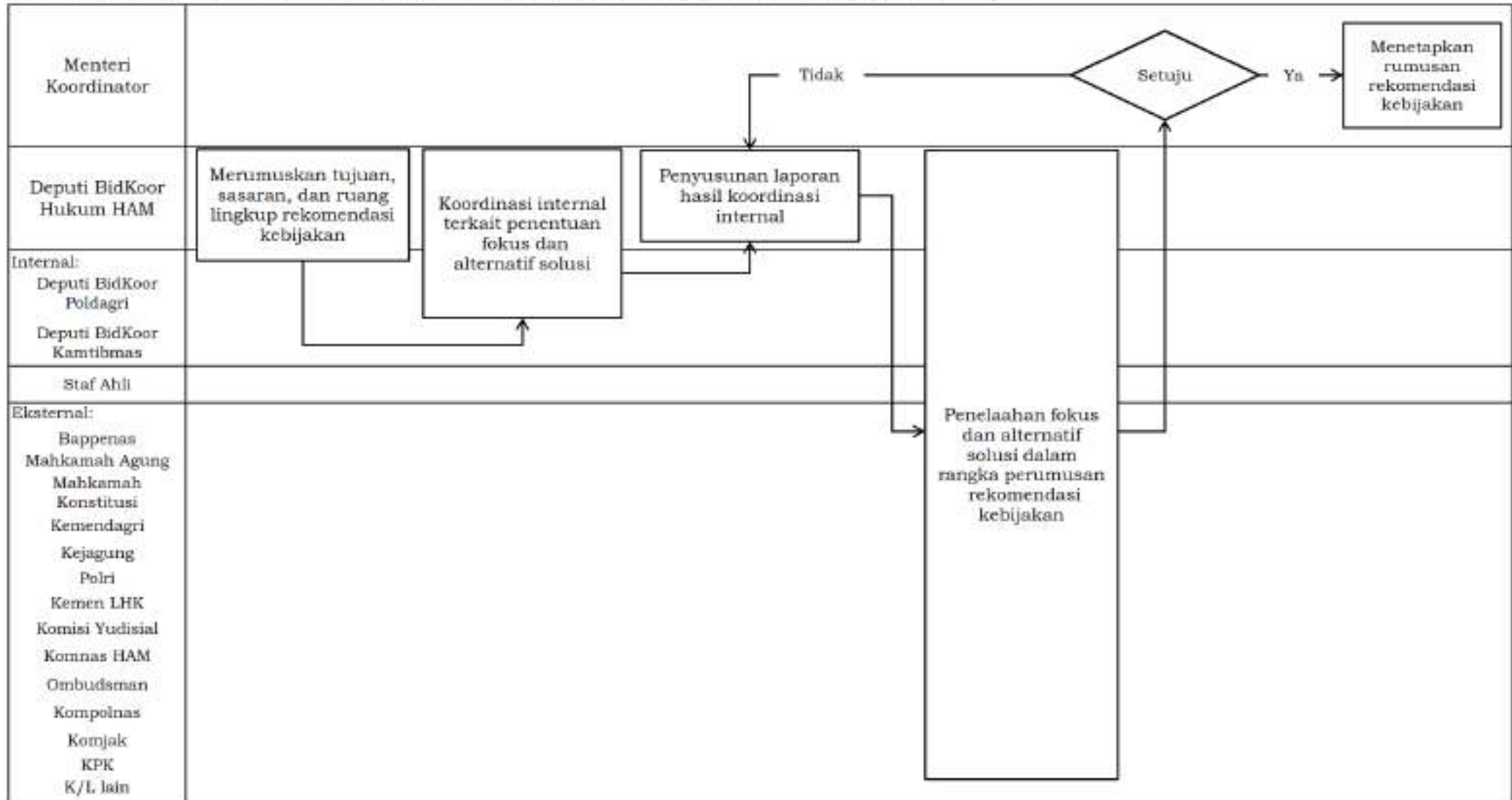

PETA LINTAS FUNGSI

POLHUKAM-03.03.PLF.03 Menetapkan Rekomendasi Kebijakan "Pengoptimalisasian Upaya Anti Korupsi"

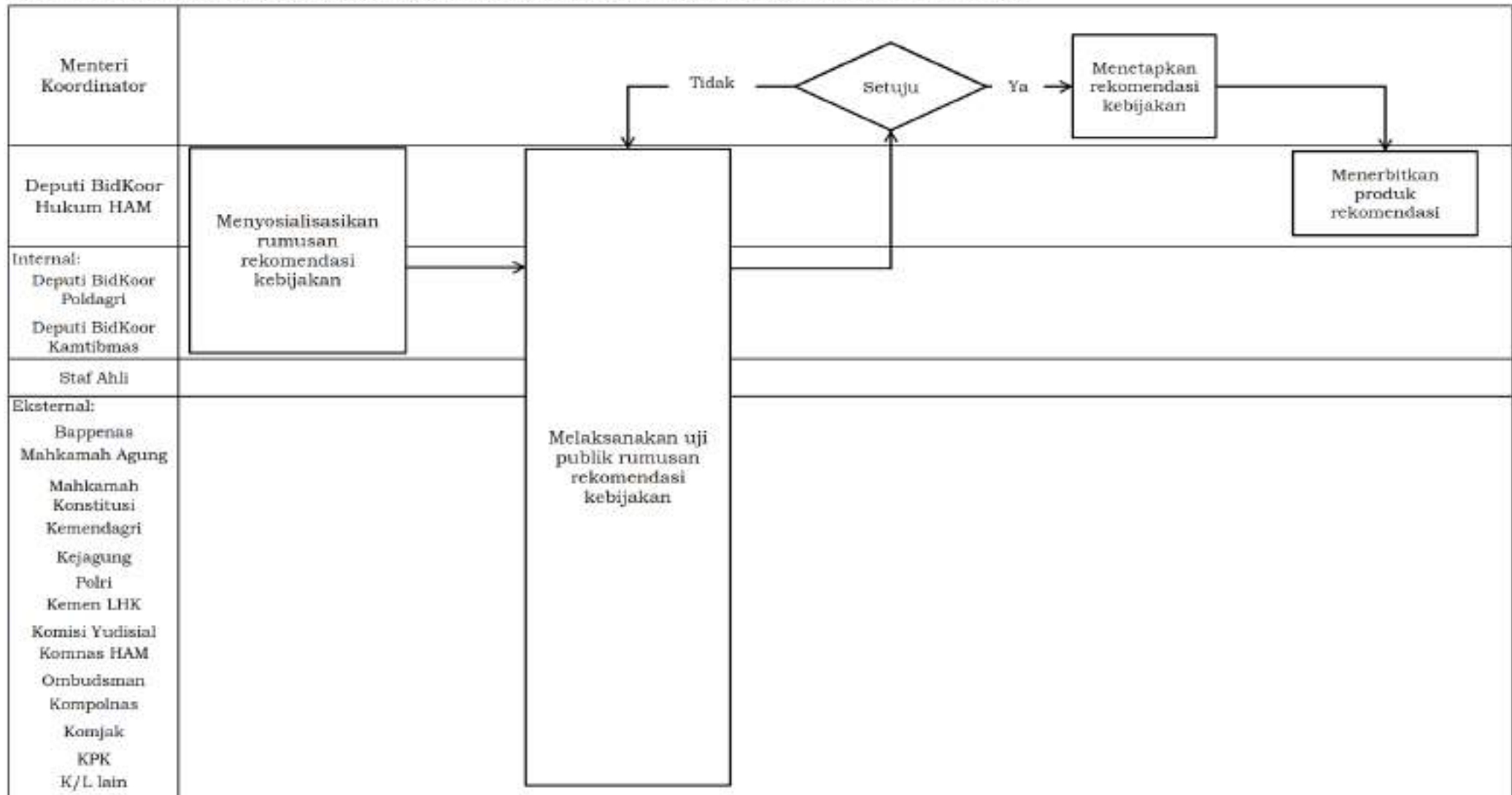

PETA LINTAS FUNGSI

POLHUKAM-03.03.PL.F.04 Melaksanakan Pemantauan Rekomendasi Kebijakan "Pengoptimalisasian Upaya Anti Korupsi"

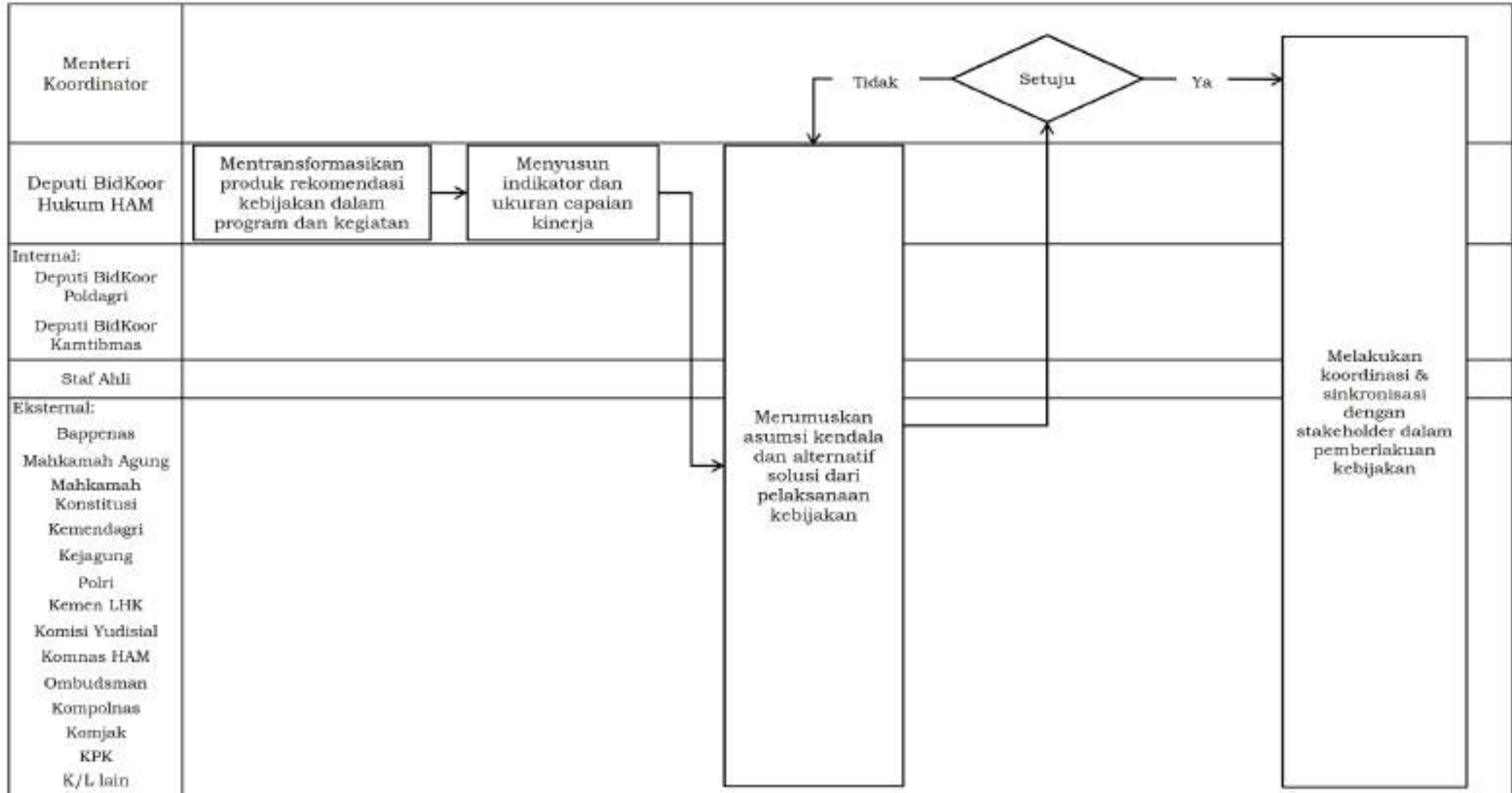

PETA LINTAS FUNGSI

POLHUKAM-03.03.PLF.05 Mengevaluasi Rekomendasi Kebijakan "Pengoptimalisasian Upaya Anti Korupsi"

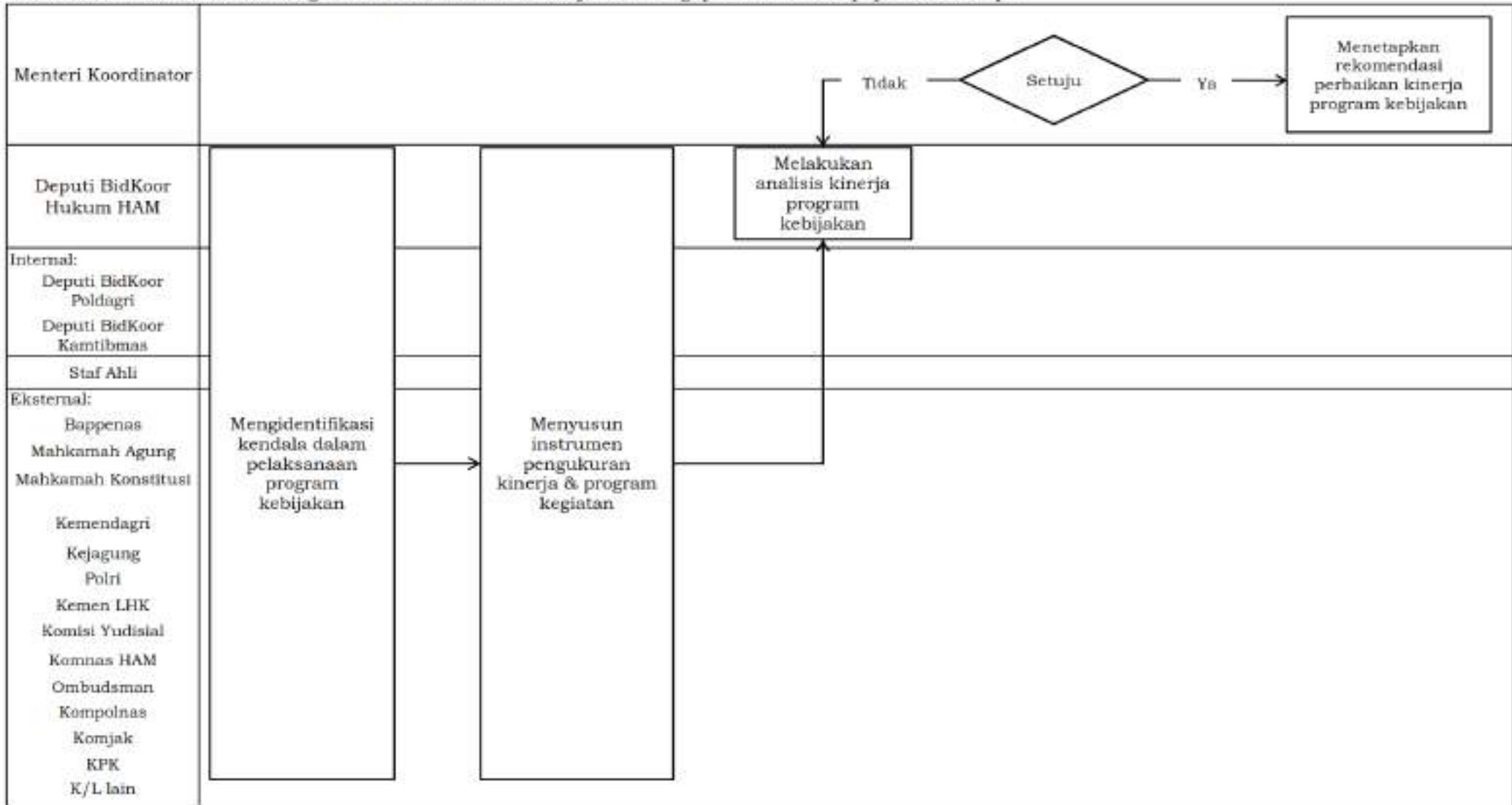

PETA LINTAS FUNGSI

POLHUKAM-03.04.PLF.02 Merumuskan Rekomendasi Kebijakan 'Peningkatan Akses terhadap Keadilan'

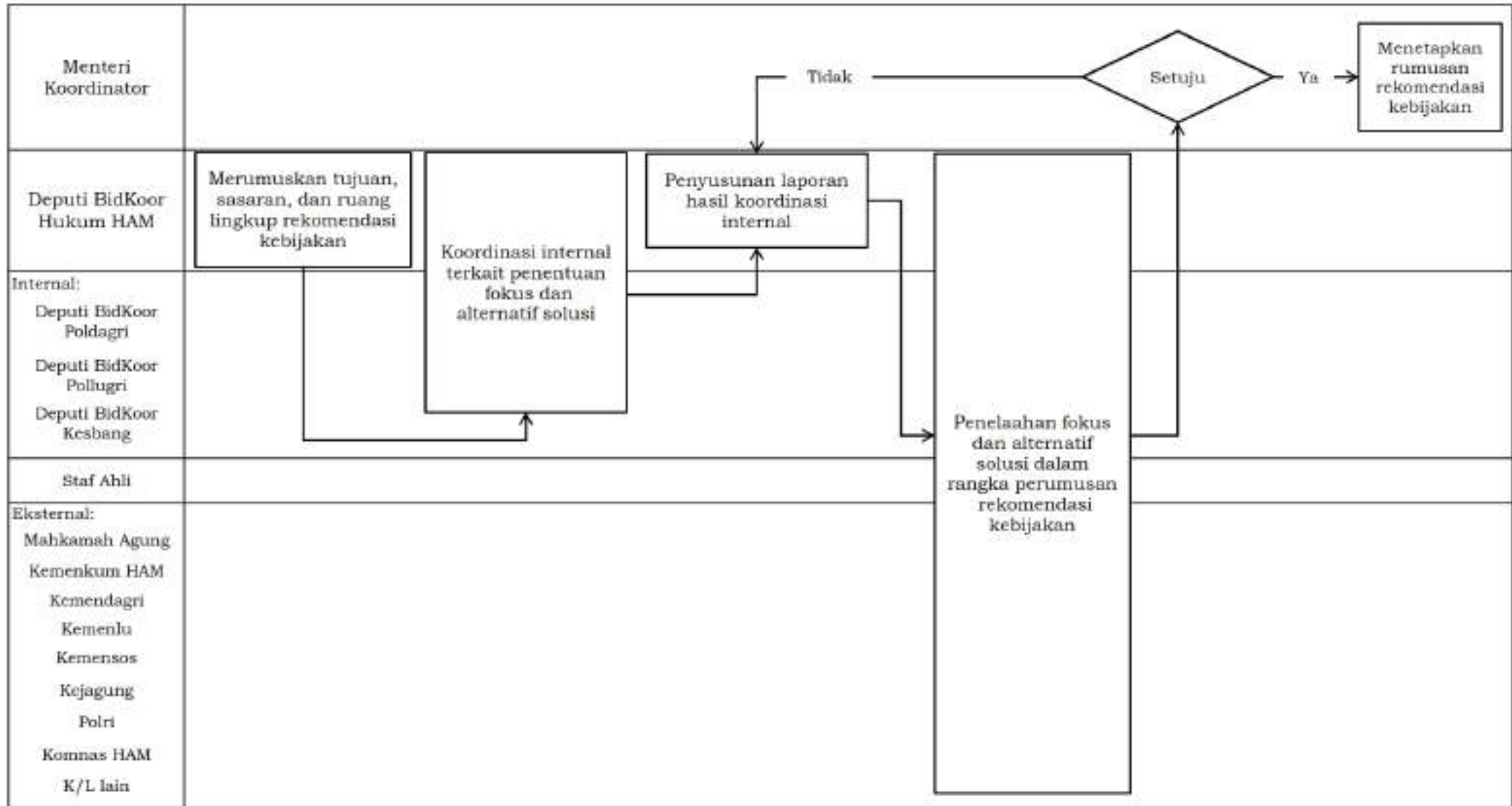

PETA LINTAS FUNGSI

POLHUKAM-03.04.PLF.03 Menetapkan Rekomendasi Kebijakan "Peningkatan Akses terhadap Keadilan"

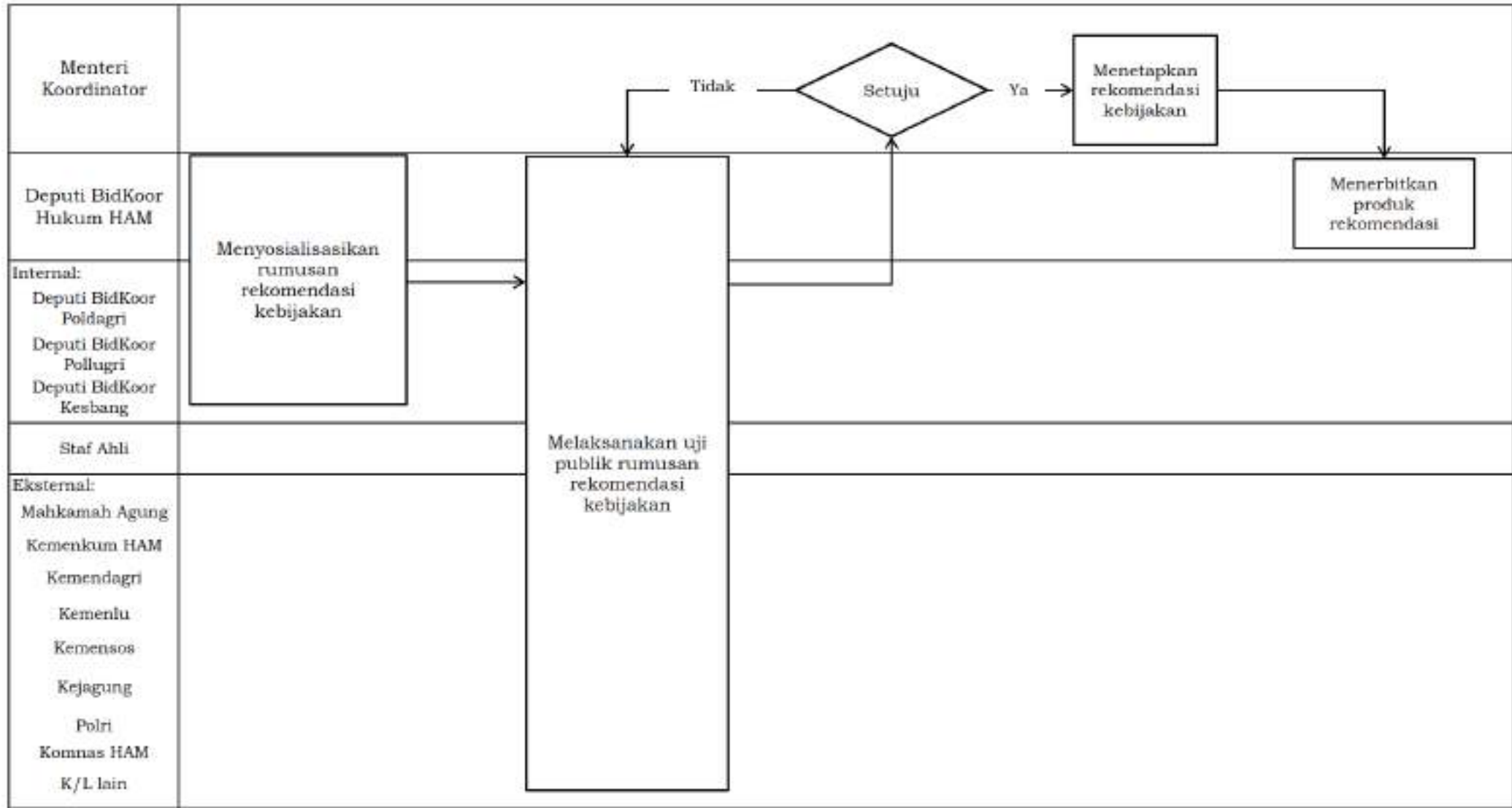

PETA LINTAS FUNGSI

POLHUKAM-03.04.PLF.04 Melaksanakan Pemantauan Rekomendasi Kebijakan "Peningkatan Akses terhadap Keadilan"

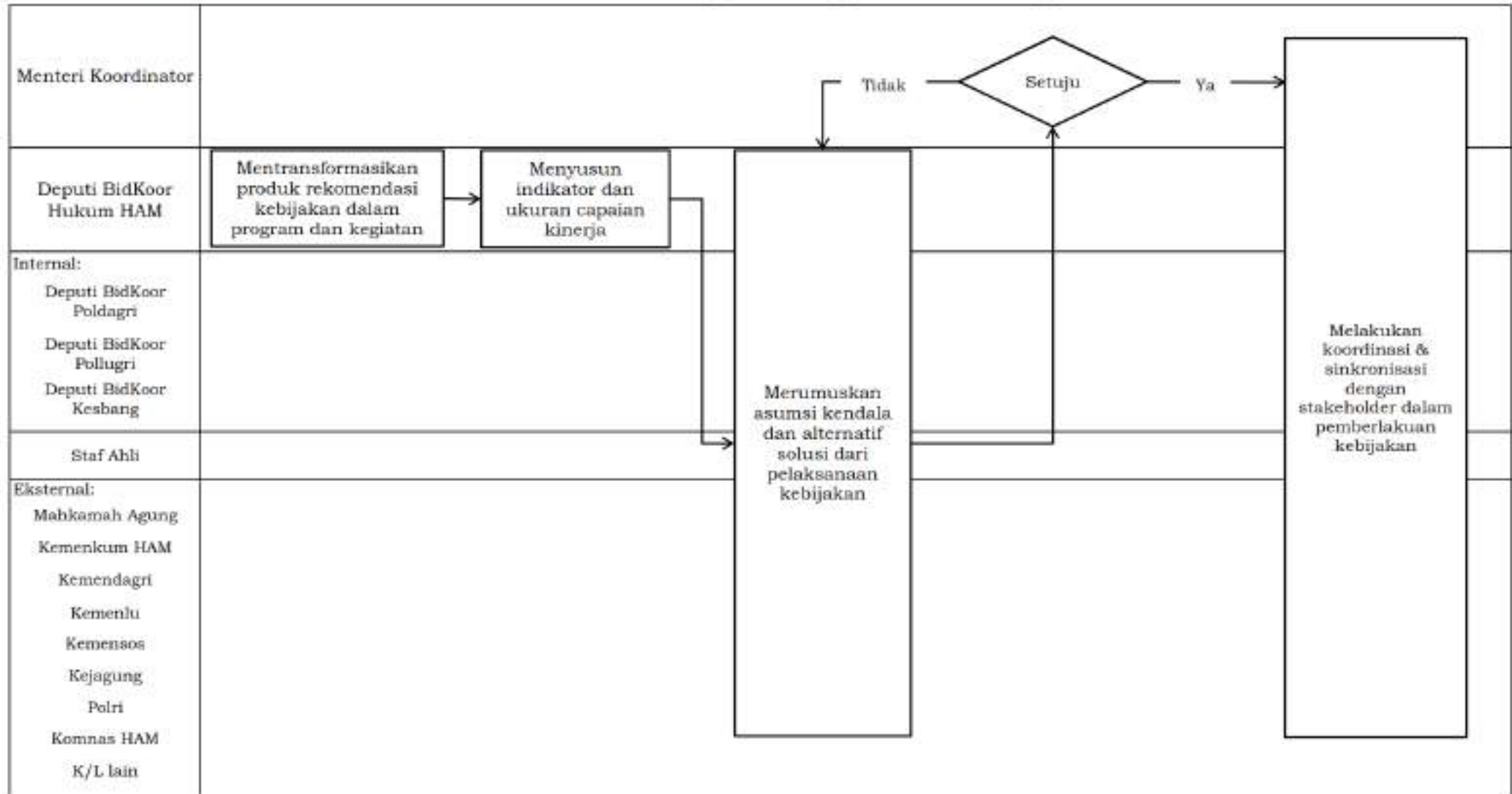

PETA LINTAS FUNGSI

POLHUKAM-03.04.PLF.05 Mengevaluasi Rekomendasi Kebijakan "Peningkatan Akses terhadap Keadilan"

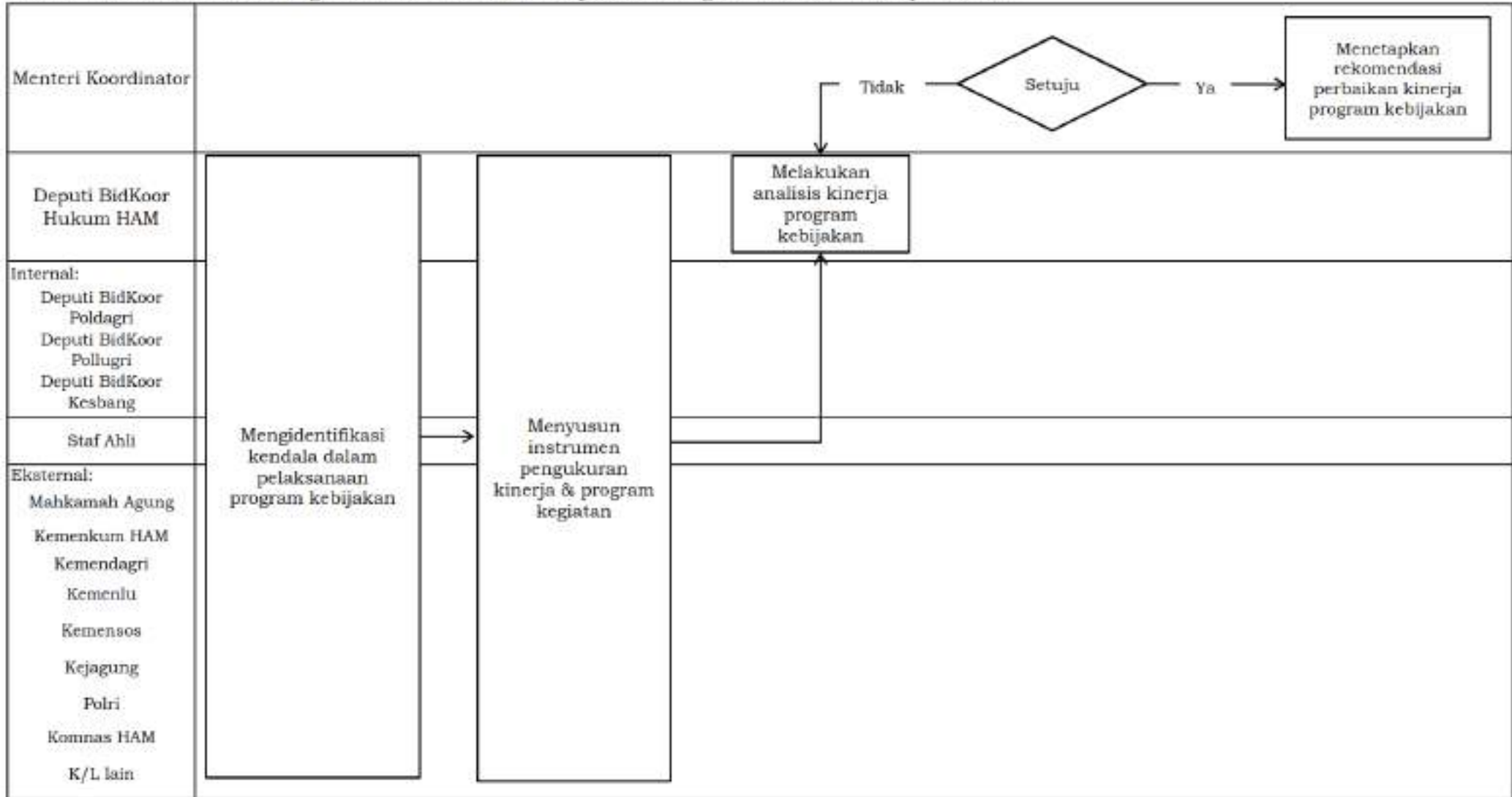

PETA SUBPROSES
POLHUKAM-04 "Penguatan Reformasi Kelembagaan Birokrasi"

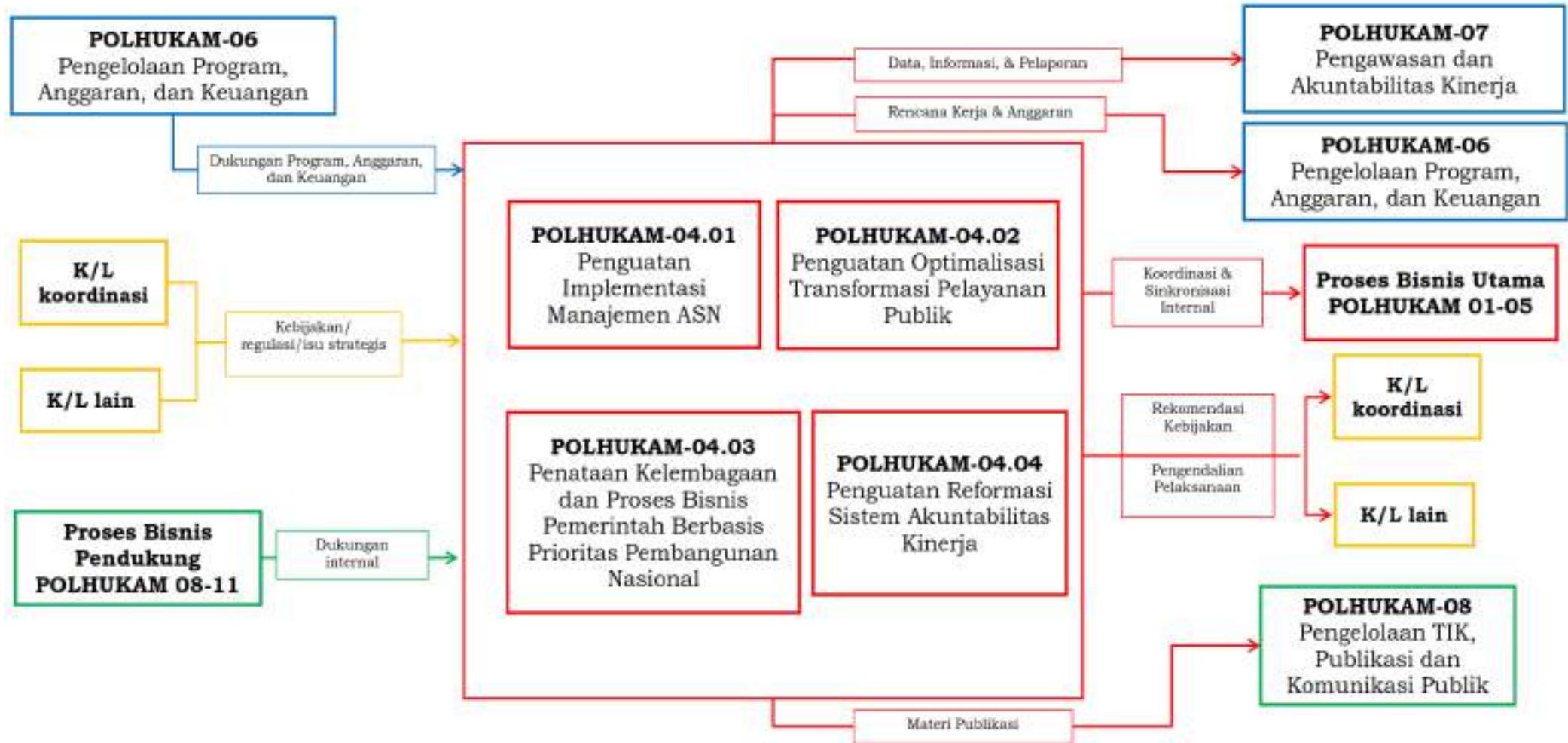

No.	Peta Proses	Kode	Peta Subproses	Kode	Peta Lintas Fungsi	Kode
4.	Reformasi Kelembagaan Birokrasi	POLHUKAM-04	Penguatan implementasi manajemen ASN	POLHUKAM-04.01	Menyusun Agenda Rekomendasi Kebijakan	POLHUKAM-04.01.PLF.01
					Merumuskan Rekomendasi Kebijakan	POLHUKAM-04.01.PLF.02
					Menetapkan Rekomendasi Kebijakan	POLHUKAM-04.01.PLF.03
					Melaksanakan Pemantauan Rekomendasi Kebijakan	POLHUKAM-04.01.PLF.04
					Mengevaluasi Rekomendasi Kebijakan	POLHUKAM-04.01.PLF.05
			Penguatan optimalisasi transformasi pelayanan publik	POLHUKAM-04.02	Menyusun Agenda Rekomendasi Kebijakan	POLHUKAM-04.02.PLF.01
					Merumuskan Rekomendasi Kebijakan	POLHUKAM-04.02.PLF.02
					Menetapkan Rekomendasi Kebijakan	POLHUKAM-04.02.PLF.03
					Melaksanakan Pemantauan Rekomendasi Kebijakan	POLHUKAM-04.02.PLF.04
					Mengevaluasi Rekomendasi Kebijakan	POLHUKAM-04.02.PLF.05



No.	Peta Proses	Kode	Peta Subproses	Kode	Peta Lintas Fungsi	Kode
			Penataan kelembagaan dan proses bisnis pemerintah berbasis prioritas pembangunan nasional	POLHUKAM-04.03	Menyusun Agenda Rekomendasi Kebijakan	POLHUKAM-04.03.PLF.01
					Merumuskan Rekomendasi Kebijakan	POLHUKAM-04.03.PLF.02
					Menetapkan Rekomendasi Kebijakan	POLHUKAM-04.03.PLF.03
					Melaksanakan Pemantauan Rekomendasi Kebijakan	POLHUKAM-04.03.PLF.04
					Mengevaluasi Rekomendasi Kebijakan	POLHUKAM-04.03.PLF.05
			Penguatan reformasi sistem akuntabilitas kinerja	POLHUKAM-04.04	Menyusun Agenda Rekomendasi Kebijakan	POLHUKAM-04.04.PLF.01
					Merumuskan Rekomendasi Kebijakan	POLHUKAM-04.04.PLF.02
					Menetapkan Rekomendasi Kebijakan	POLHUKAM-04.04.PLF.03
					Melaksanakan Pemantauan Rekomendasi Kebijakan	POLHUKAM-04.04.PLF.04
					Mengevaluasi Rekomendasi Kebijakan	POLHUKAM-04.04.PLF.05



PETA LINTAS FUNGSI

POLHUKAM-04.01.PLF.01 Menyusun Agenda Rekomendasi Kebijakan "Penguatan Implementasi Manajemen ASN"

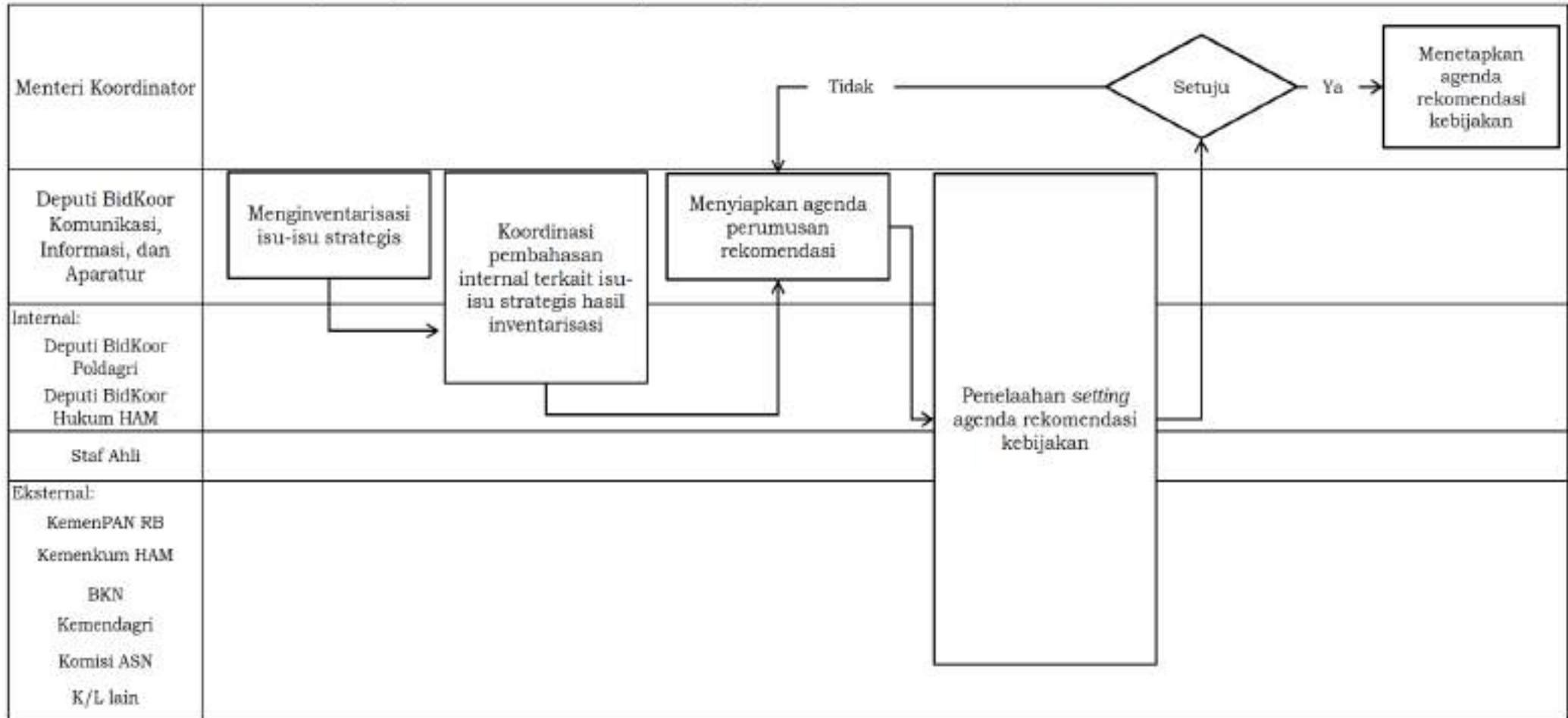

PETA LINTAS FUNGSI

POLHUKAM-04.01.PLF.03 Menetapkan Rekomendasi Kebijakan "Penguatan Implementasi Manajemen ASN"

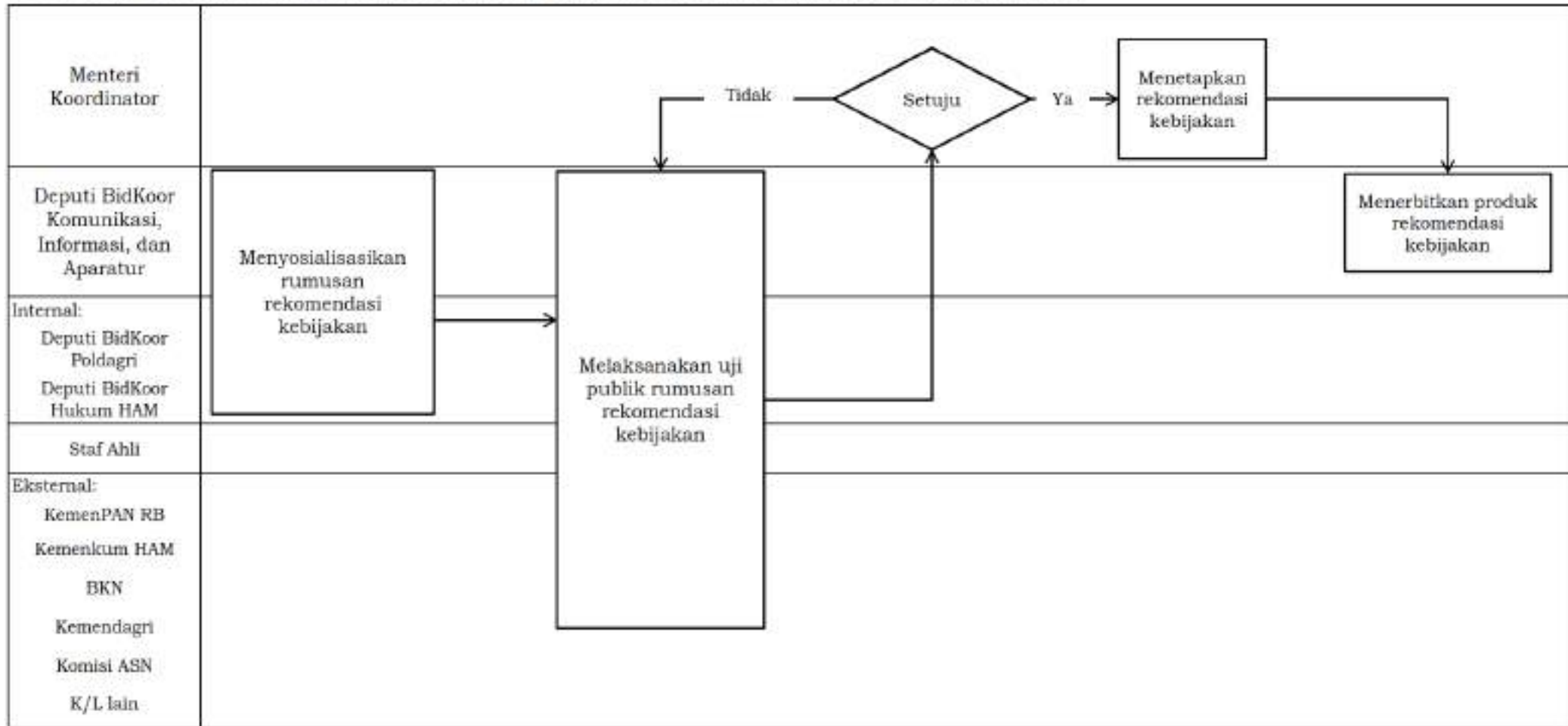

PETA LINTAS FUNGSI

POLHUKAM-04.01.PLF.04 Melaksanakan Pemantauan Rekomendasi Kebijakan "Penguatan Implementasi Manajemen ASN"

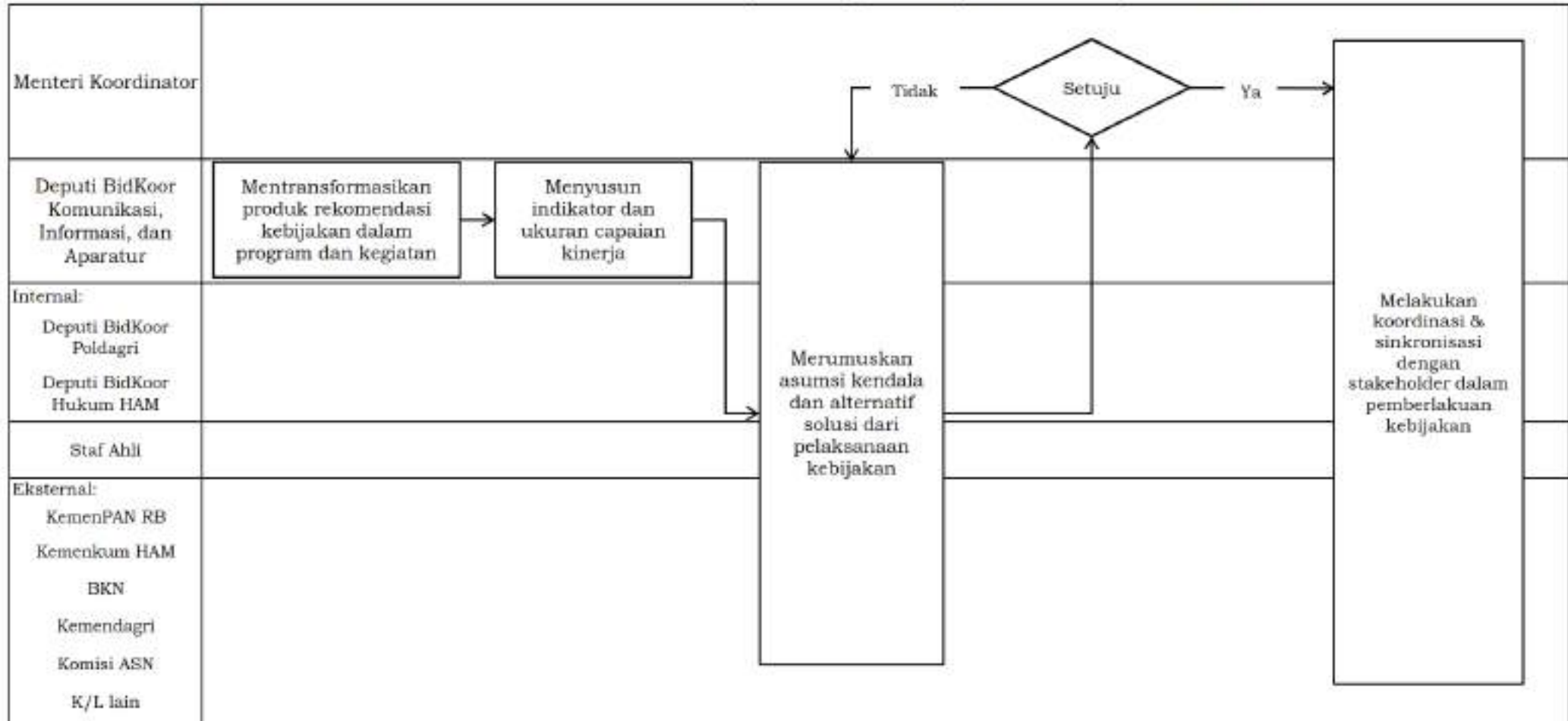

PETA LINTAS FUNGSI

POLHUKAM-04.01.PLF.05 Mengevaluasi Rekomendasi Kebijakan "Penguatan Implementasi Manajemen ASN"

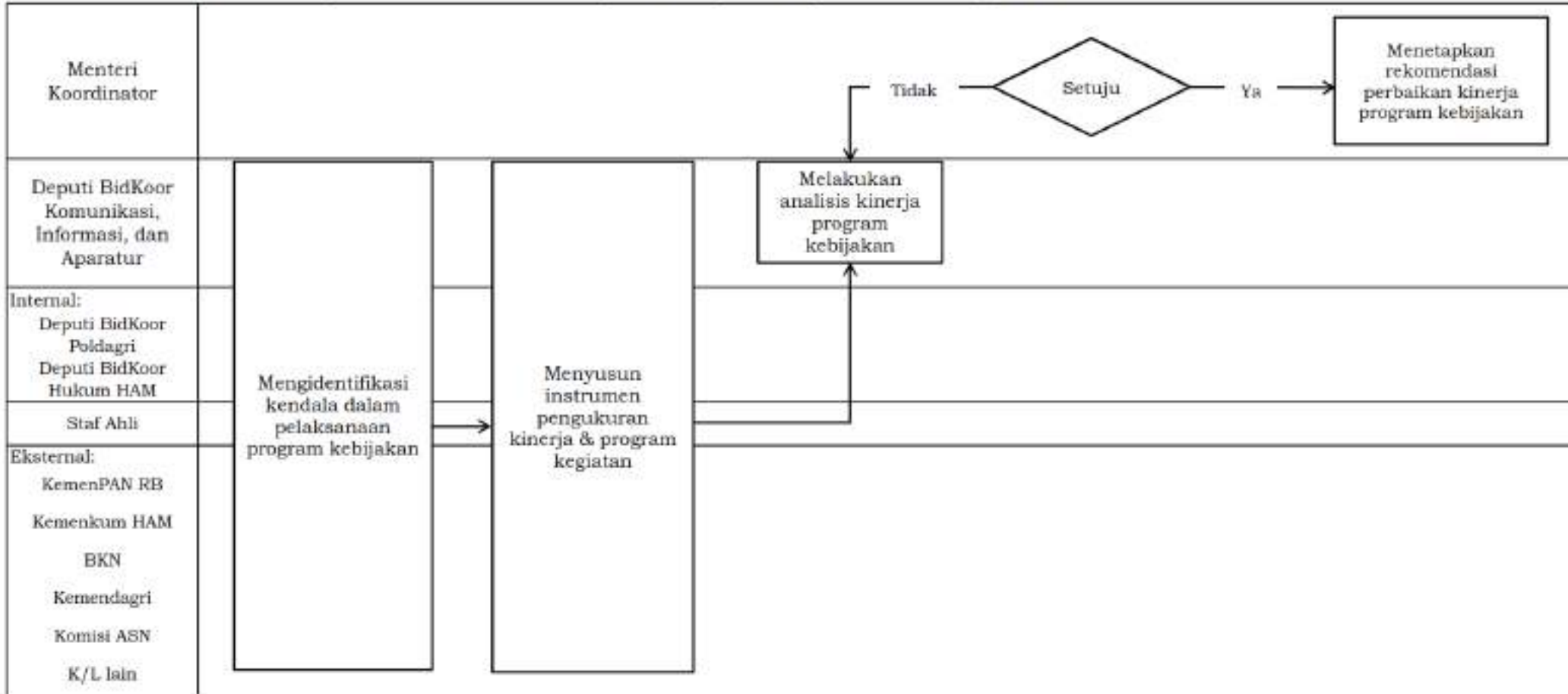

PETA LINTAS FUNGSI

POLHUKAM-04.02.PLF.01 Menyusun Agenda Rekomendasi Kebijakan "Penguatan Optimalisasi Transformasi Pelayanan Publik"

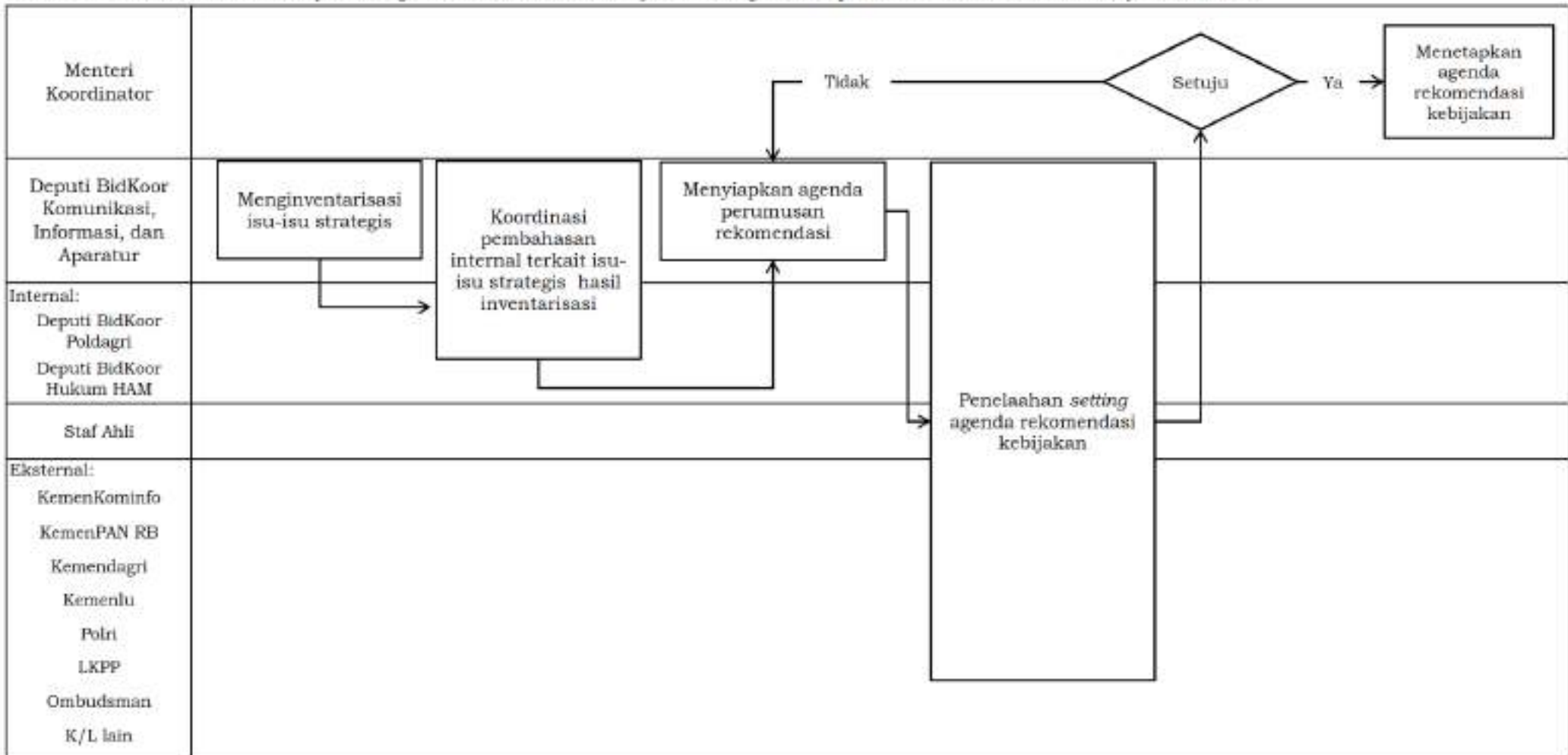

PETA LINTAS FUNGSI

POLHUKAM-04.02.PLF.03 Menetapkan Rekomendasi Kebijakan "Penguatan Optimalisasi Transformasi Pelayanan Publik"

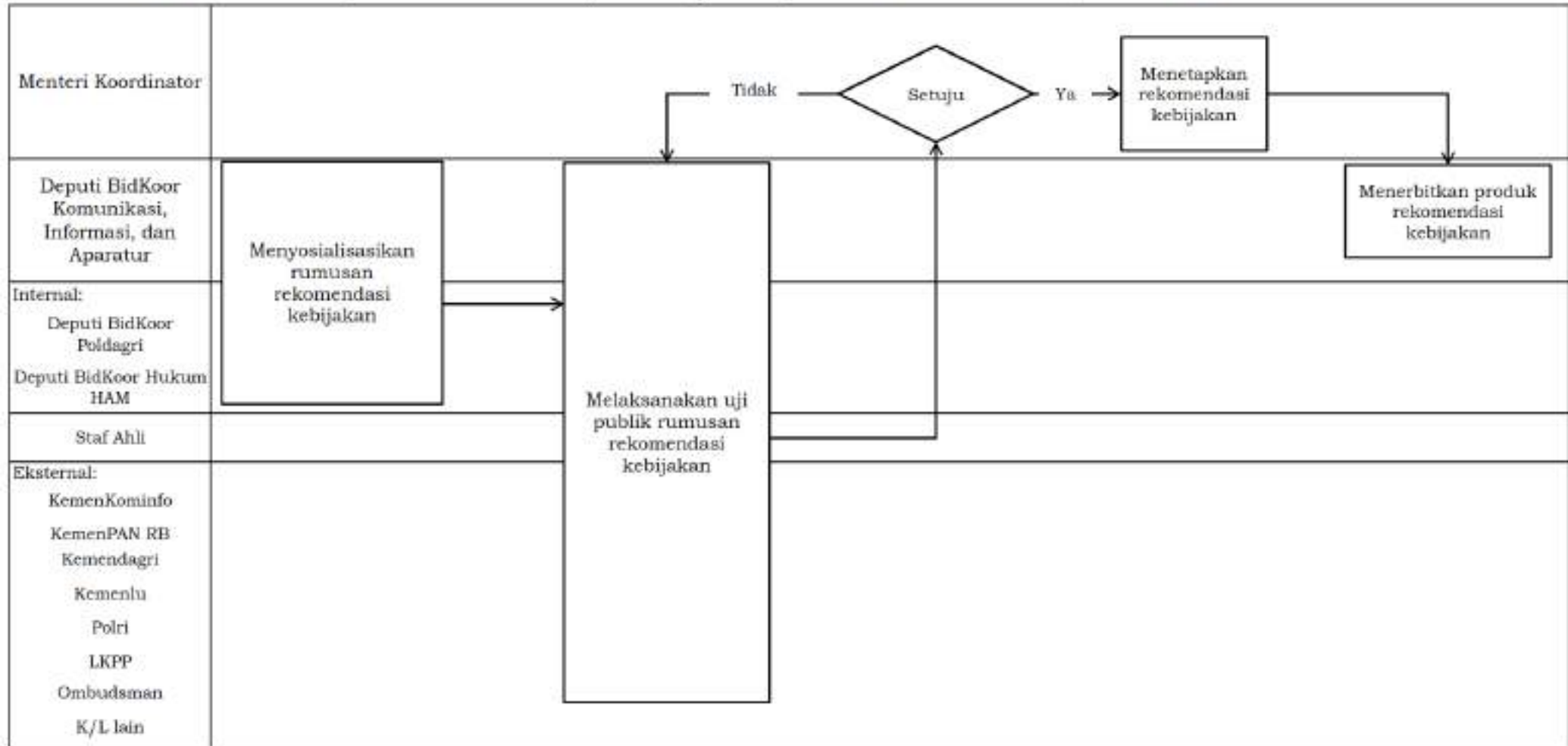

PETA LINTAS FUNGSI

POLHUKAM-04.02.PLF.04 Melaksanakan Pemantauan Rekomendasi Kebijakan "Penguatan Optimalisasi Transformasi Pelayanan Publik"

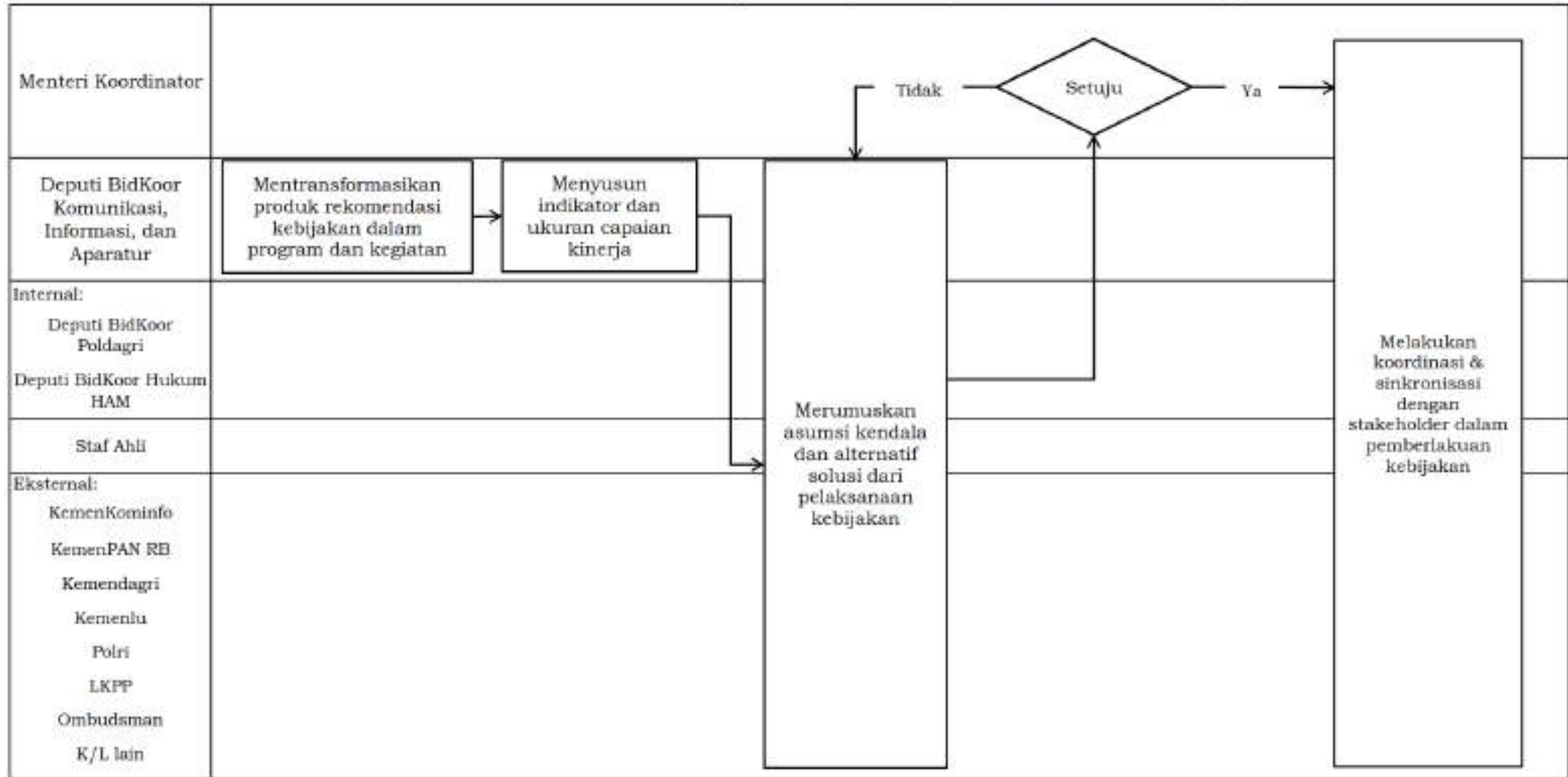

PETA LINTAS FUNGSI

POLHUKAM-04.02.PLF.05 Mengevaluasi Rekomendasi Kebijakan "Penguatan Optimalisasi Transformasi Pelayanan Publik"

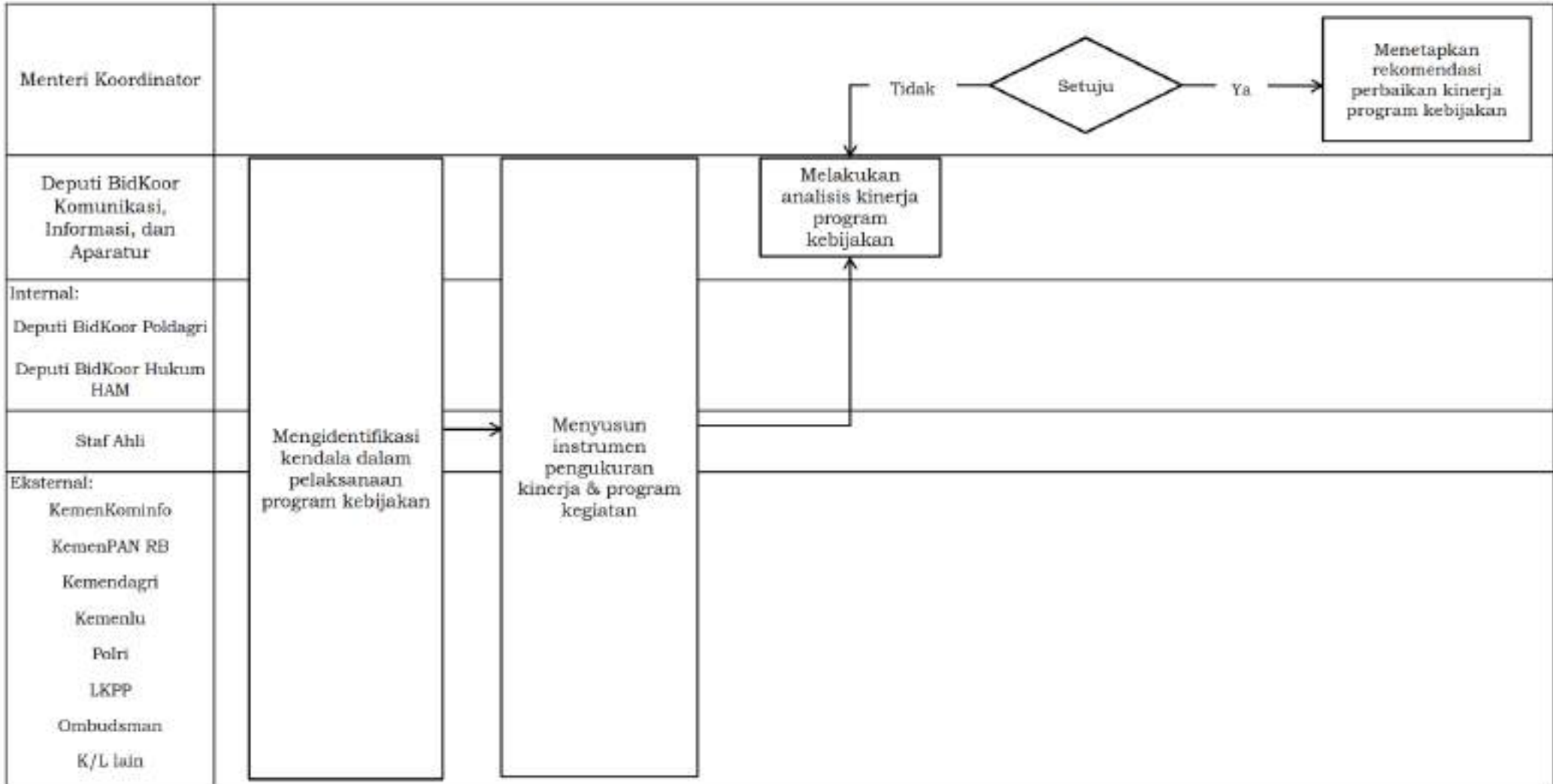

PETA LINTAS FUNGSI

POLHUKAM-04.03.PLF.01 Menyusun Agenda Rekomendasi Kebijakan "Penataan Kelembagaan dan Proses Bisnis Pemerintah berbasis Prioritas Pembangunan Nasional"

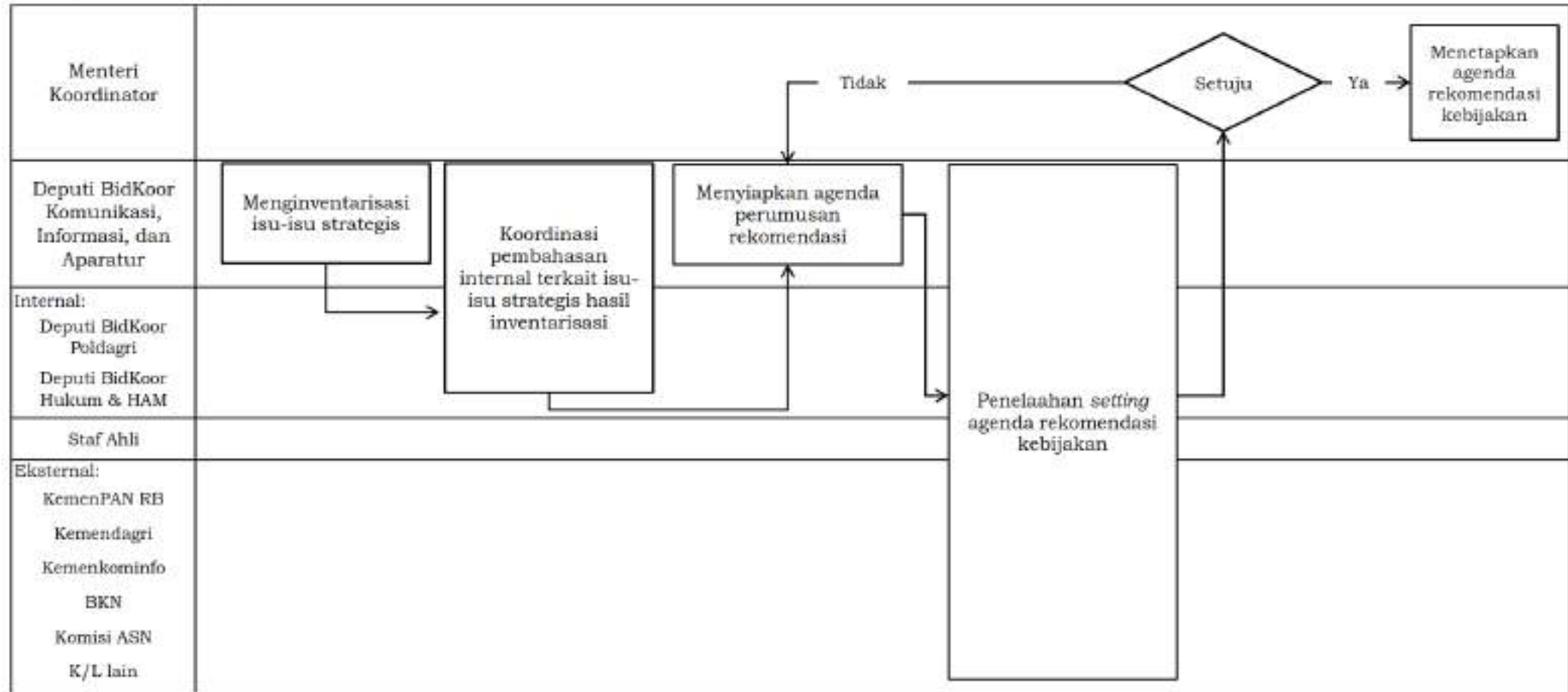

PETA LINTAS FUNGSI

POLHUKAM-04.03.PLF.02 Merumuskan Rekomendasi Kebijakan "Penataan Kelembagaan dan Proses Bisnis Pemerintah berbasis Prioritas Pembangunan Nasional"

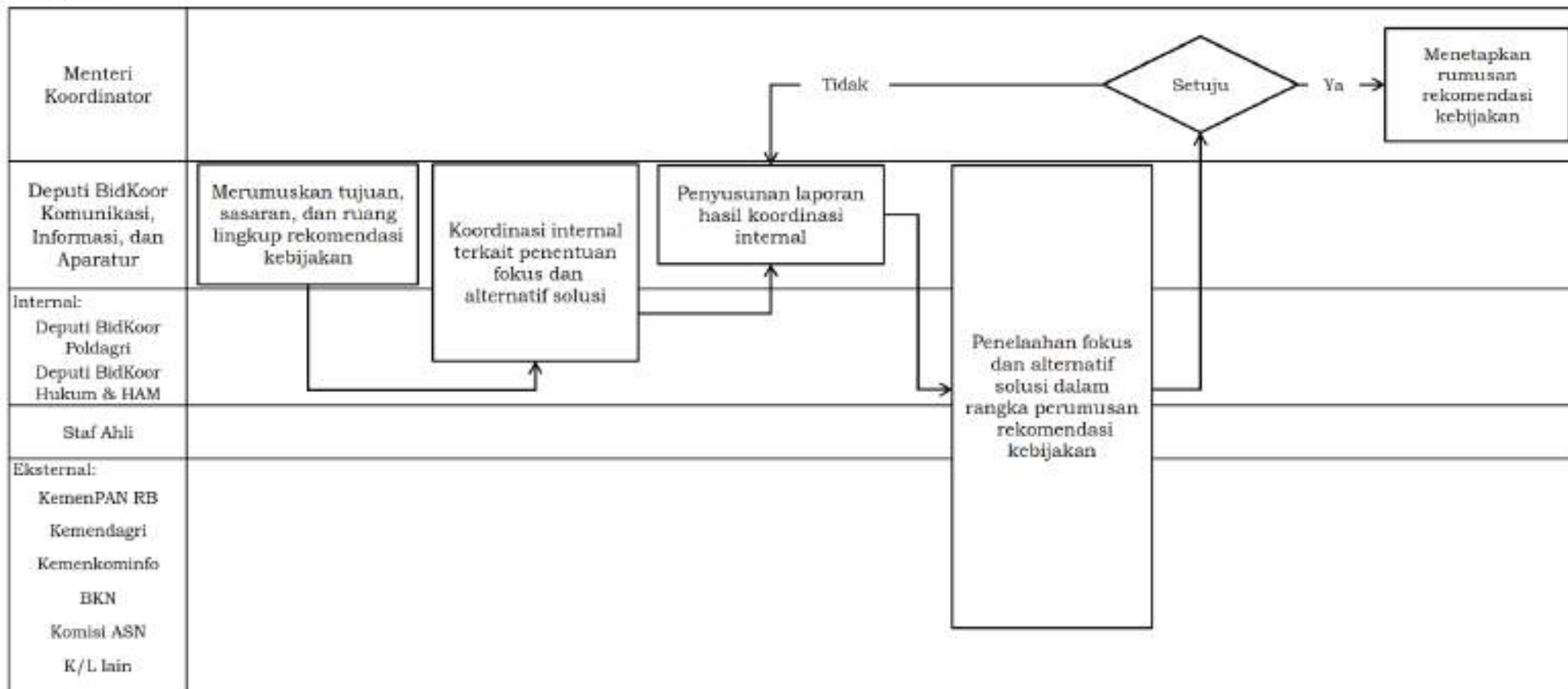

PETA LINTAS FUNGSI

POLHUKAM-04.03.PLF.04 Melaksanakan Pemantauan Rekomendasi Kebijakan "Penataan Kelembagaan dan Proses Bisnis Pemerintah berbasis Prioritas Pembangunan Nasional"

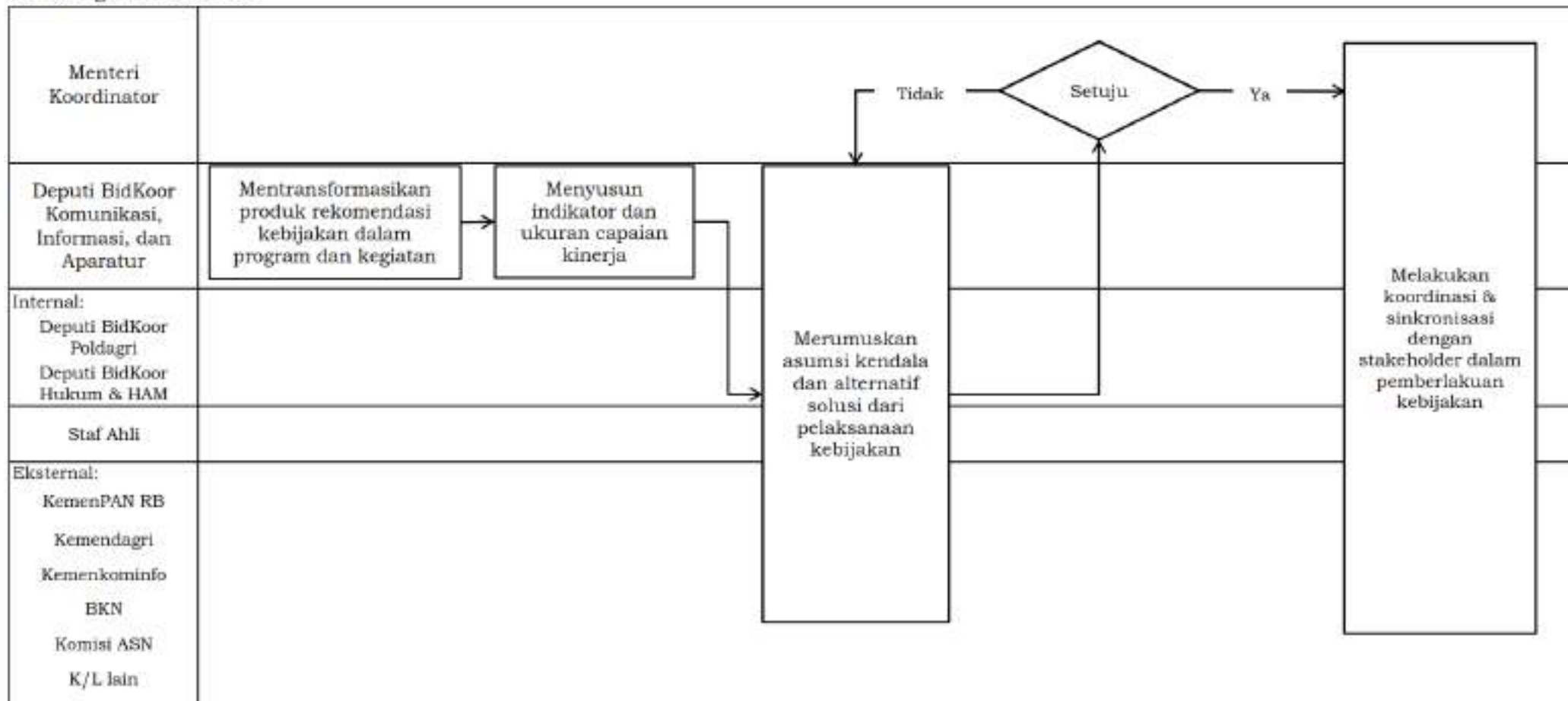

PETA LINTAS FUNGSI

POLHUKAM-04.03.PLF.05 Mengevaluasi Rekomendasi Kebijakan "Penataan Kelembagaan dan Proses Bisnis Pemerintah berbasis Prioritas Pembangunan Nasional"

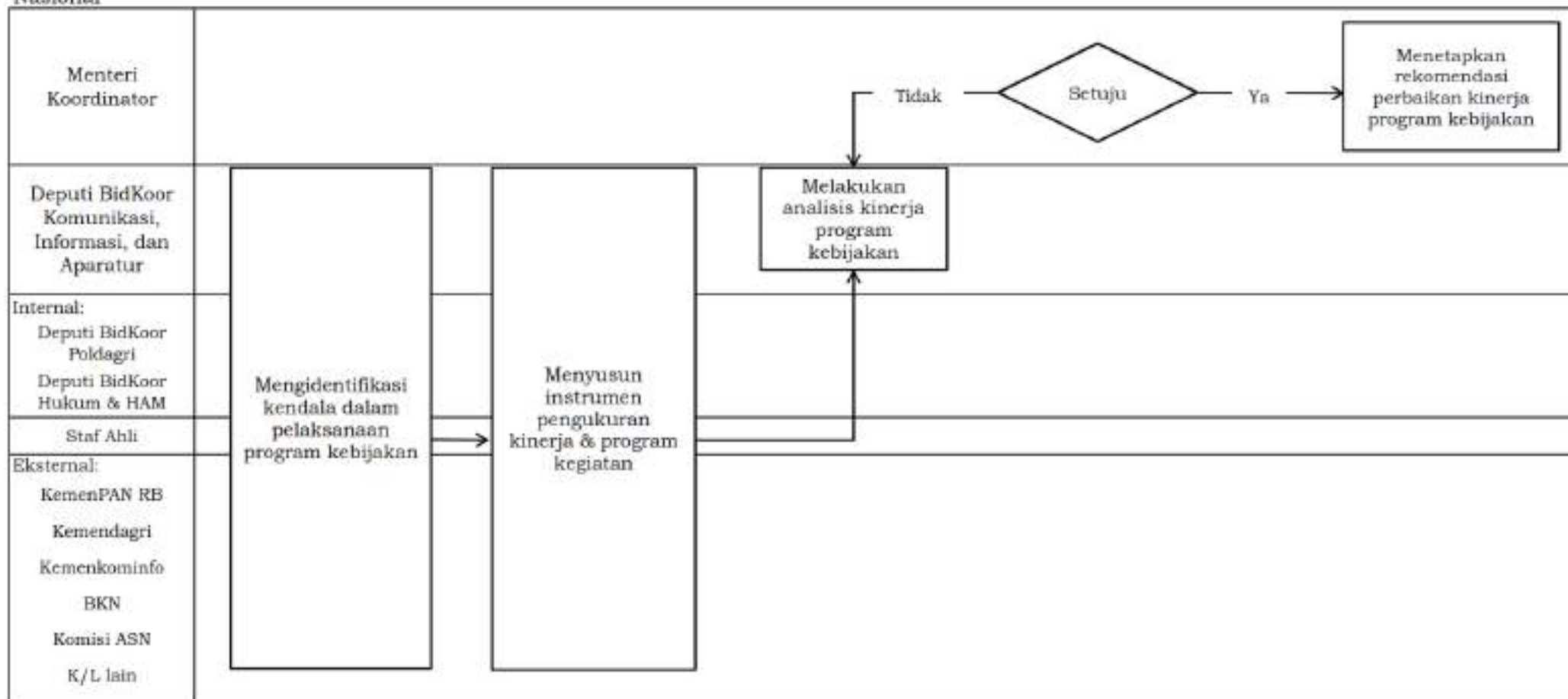

PETA LINTAS FUNGSI

POLHUKAM-04.04.PLF.01 Menyusun Agenda Rekomendasi Kebijakan "Penguatan Reformasi Sistem Akuntabilitas Kinerja"

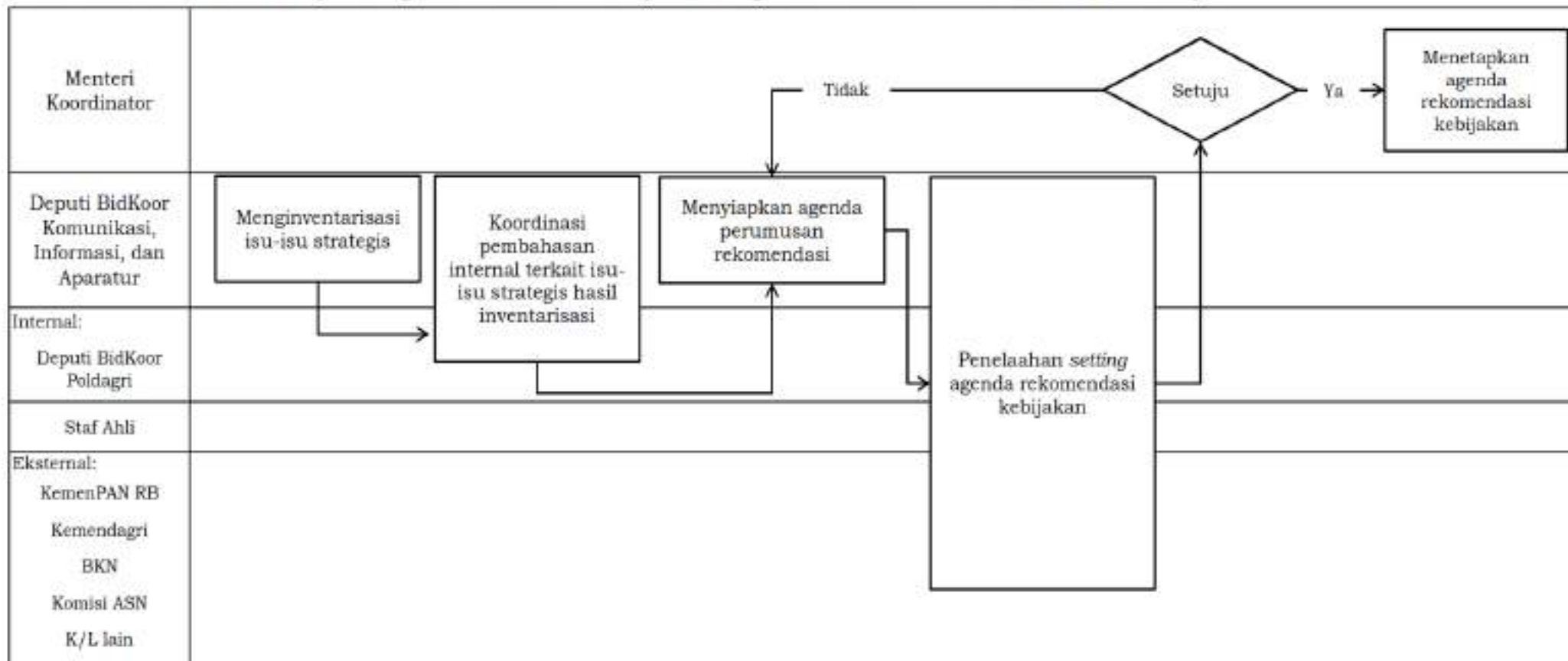

PETA LINTAS FUNGSI

POLHUKAM-04.04.PLF.02 Merumuskan Rekomendasi Kebijakan "Penguatan Reformasi Sistem Akuntabilitas Kinerja"

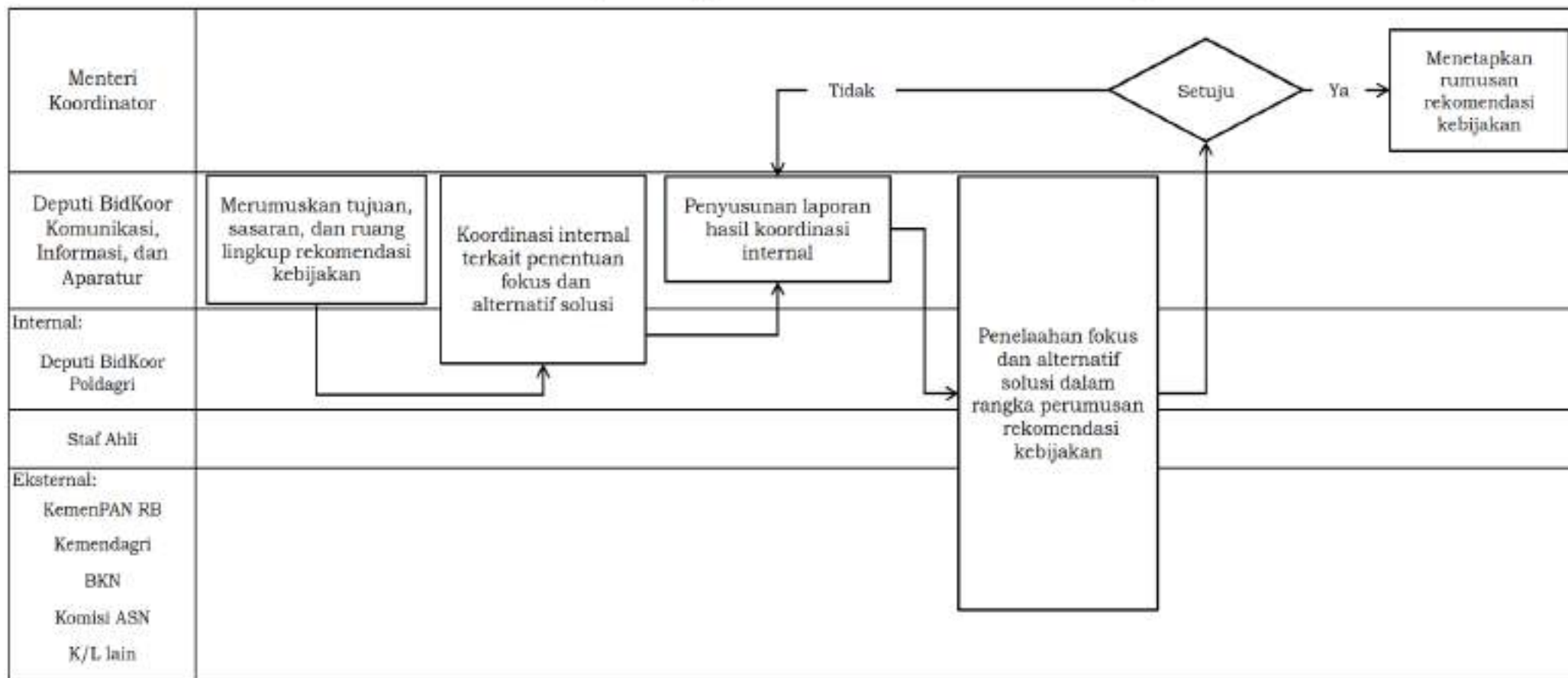

PETA LINTAS FUNGSI

POLHUKAM-04.04.PLF.04 Melaksanakan Pemantauan Rekomendasi Kebijakan "Penguatan Reformasi Sistem Akuntabilitas Kinerja"

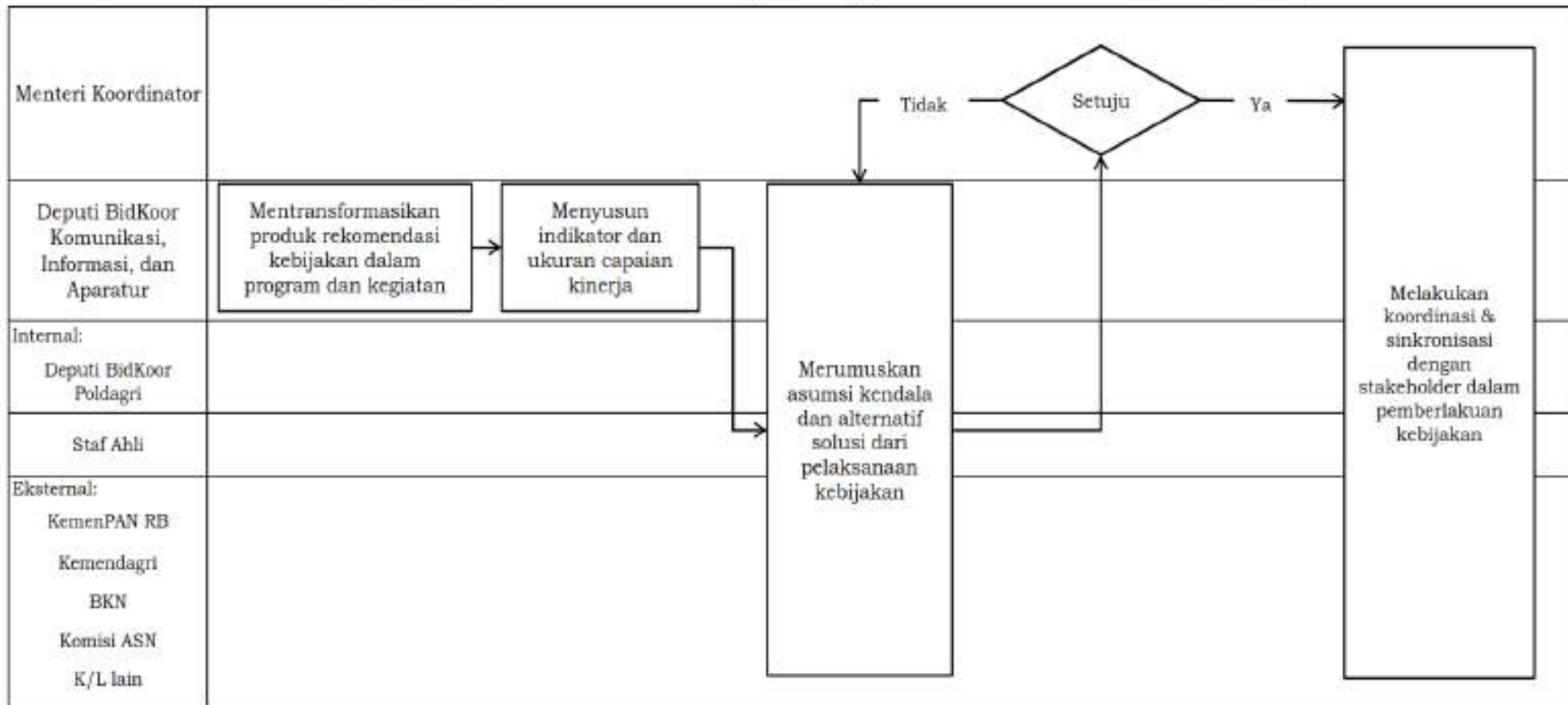

PETA LINTAS FUNGSI

POLHUKAM-04.04.PLF.05 Mengevaluasi Rekomendasi Kebijakan "Penguatan Reformasi Sistem Akuntabilitas Kinerja"

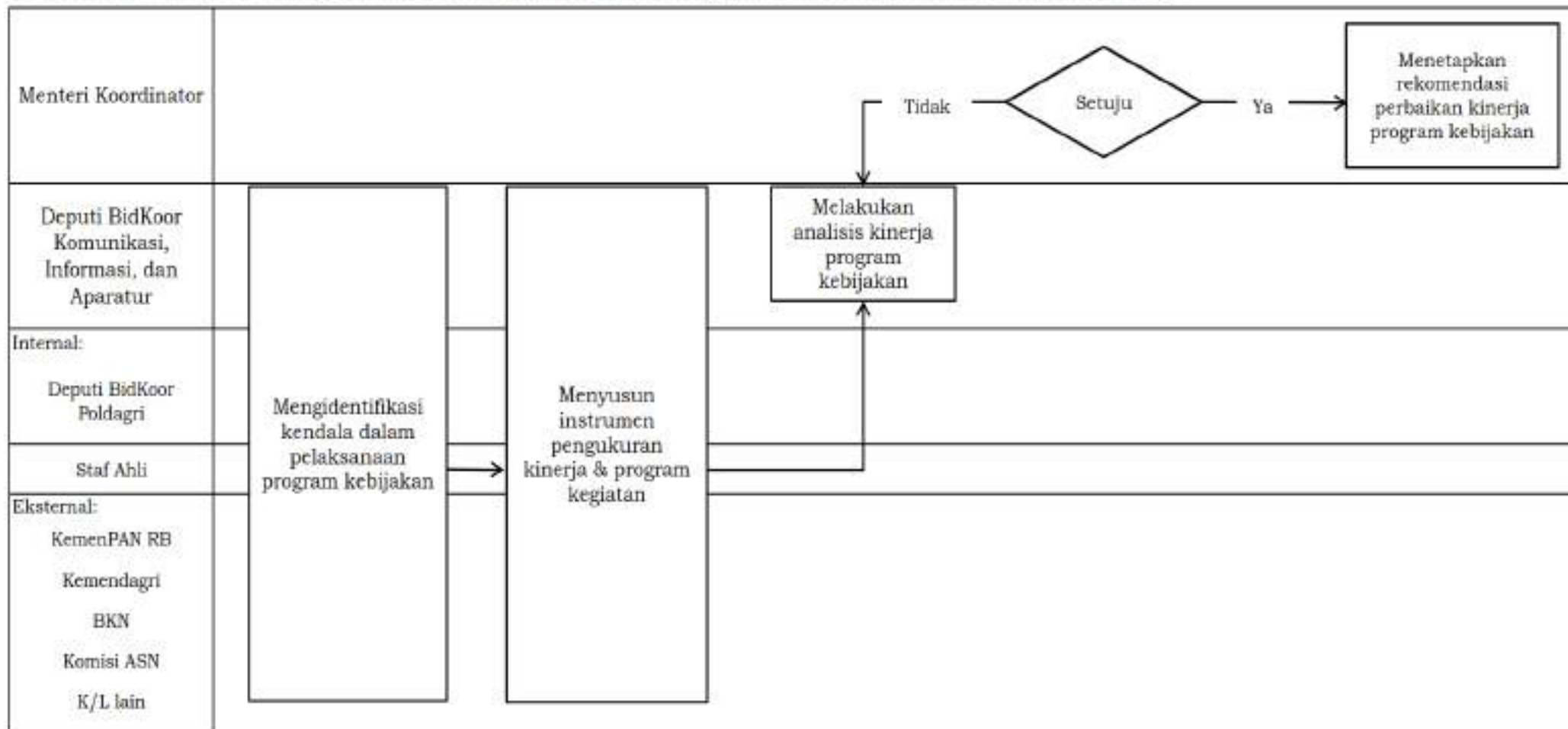

PETA SUBPROSES
POLHUKAM-05 "Penguatan Stabilitas Keamanan Nasional"

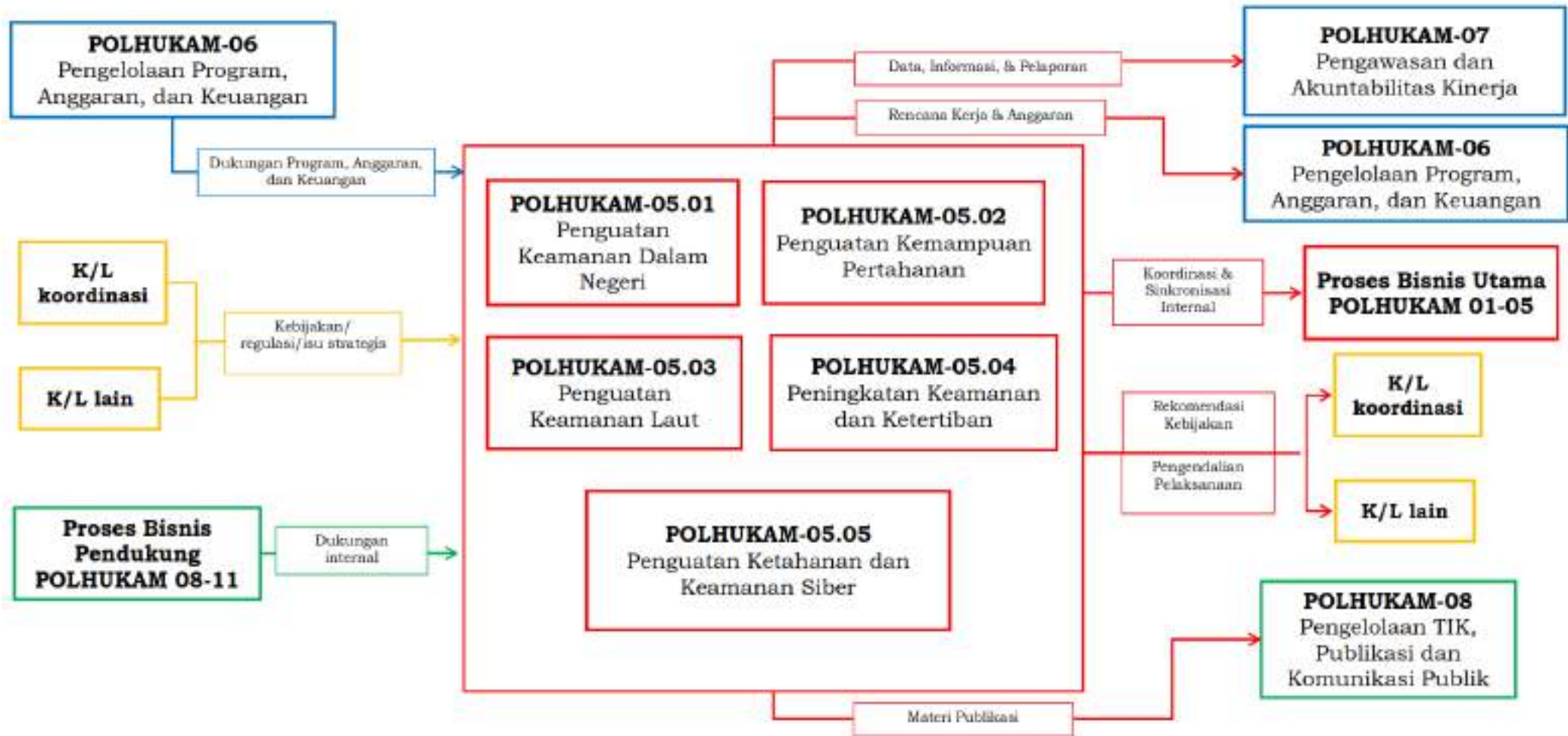

No.	Peta Proses	Kode	Peta Subproses	Kode	Peta Lintas Fungsi	Kode
5.	Penguatan stabilitas keamanan nasional	POLHUKAM-05	Penguatan keamanan dalam negeri	POLHUKAM-05.01	Menyusun Agenda Rekomendasi Kebijakan	POLHUKAM-05.01.PLF.01
					Merumuskan Rekomendasi Kebijakan	POLHUKAM-05.01.PLF.02
					Menetapkan Rekomendasi Kebijakan	POLHUKAM-05.01.PLF.03
					Melaksanakan Pemantauan Rekomendasi Kebijakan	POLHUKAM-05.01.PLF.04
					Mengevaluasi Rekomendasi Kebijakan	POLHUKAM-05.01.PLF.05
			Penguatan kemampuan pertahanan	POLHUKAM-05.02	Menyusun Agenda Rekomendasi Kebijakan	POLHUKAM-05.02.PLF.01
					Merumuskan Rekomendasi Kebijakan	POLHUKAM-05.02.PLF.02
					Menetapkan Rekomendasi Kebijakan	POLHUKAM-05.02.PLF.03
					Melaksanakan Pemantauan Rekomendasi Kebijakan	POLHUKAM-05.02.PLF.04
					Mengevaluasi Rekomendasi Kebijakan	POLHUKAM-05.02.PLF.05



No.	Peta Proses	Kode	Peta Subproses	Kode	Peta Lintas Fungsi	Kode
			Penguatan keamanan laut	POLHUKAM-05.03	Menyusun Agenda Rekomendasi Kebijakan	POLHUKAM-05.03.PLF.01
					Merumuskan Rekomendasi Kebijakan	POLHUKAM-05.03.PLF.02
					Menetapkan Rekomendasi Kebijakan	POLHUKAM-05.03.PLF.03
					Melaksanakan Pemantauan Rekomendasi Kebijakan	POLHUKAM-05.03.PLF.04
					Mengevaluasi Rekomendasi Kebijakan	POLHUKAM-05.03.PLF.05
			Peningkatan keamanan dan ketertiban masyarakat	POLHUKAM-05.04	Menyusun Agenda Rekomendasi Kebijakan	POLHUKAM-05.04.PLF.01
					Merumuskan Rekomendasi Kebijakan	POLHUKAM-05.04.PLF.02
					Menetapkan Rekomendasi Kebijakan	POLHUKAM-05.04.PLF.03
					Melaksanakan Pemantauan Rekomendasi Kebijakan	POLHUKAM-05.04.PLF.04



No.	Peta Proses	Kode	Peta Subproses	Kode	Peta Lintas Fungsi	Kode
					Mengevaluasi Rekomendasi Kebijakan	POLHUKAM-05.04.PLF.05
			Penguatan ketahanan dan keamanan siber	POLHUKAM-05.05	Menyusun Agenda Rekomendasi Kebijakan	POLHUKAM-05.05.PLF.01
					Merumuskan Rekomendasi Kebijakan	POLHUKAM-05.05.PLF.02
					Menetapkan Rekomendasi Kebijakan	POLHUKAM-05.05.PLF.03
					Melaksanakan Pemantauan Rekomendasi Kebijakan	POLHUKAM-05.05.PLF.04
					Mengevaluasi Rekomendasi Kebijakan	POLHUKAM-05.05.PLF.05



PETA LINTAS FUNGSI

POLHUKAM-05.01.PL.F.02 Merumuskan Rekomendasi Kebijakan "Penguatan Keamanan Dalam Negeri"

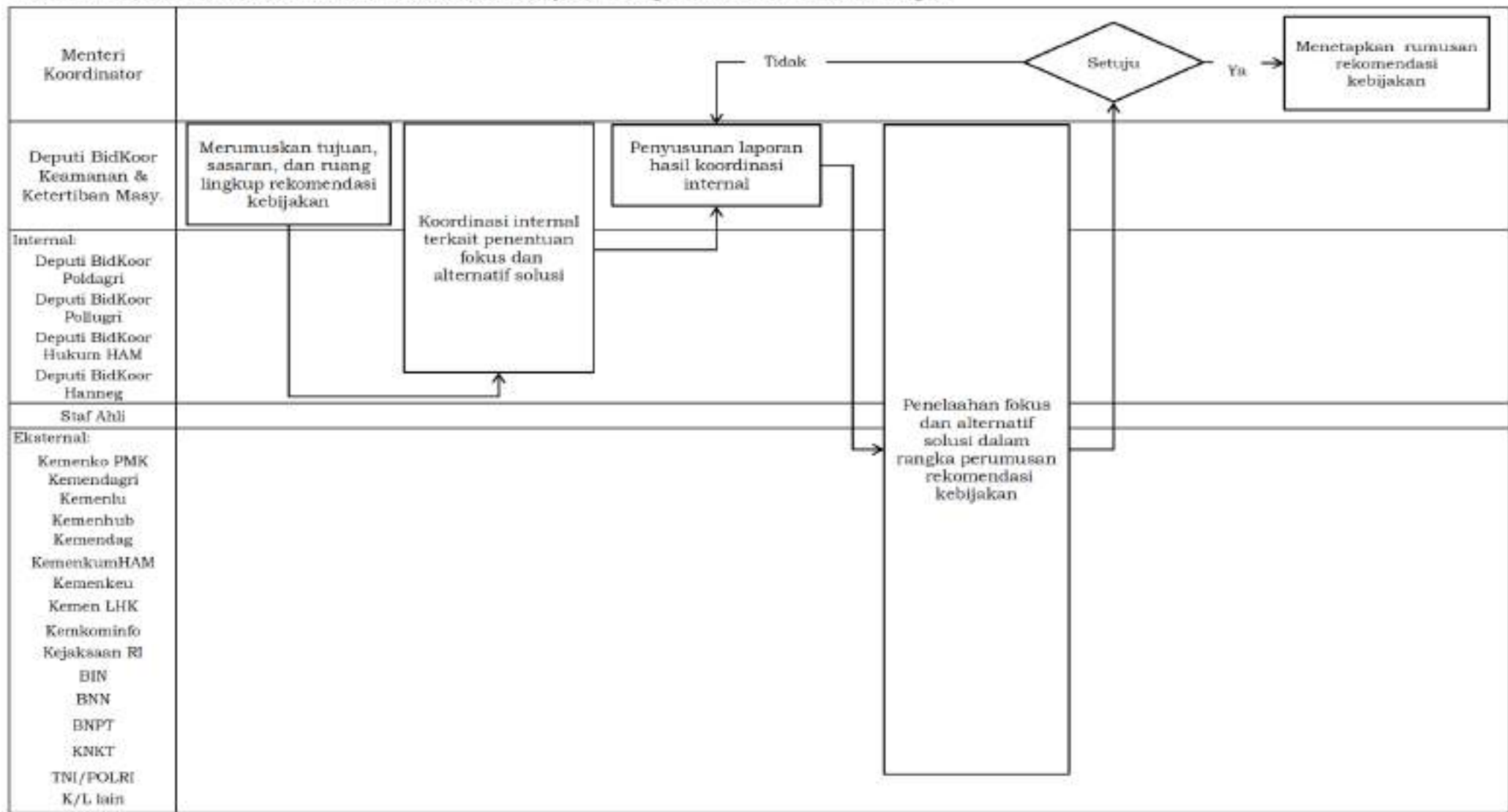

PETA LINTAS FUNGSI

POLHUKAM-05.01.PLF.03 Menetapkan Rekomendasi Kebijakan "Penguatan Keamanan Dalam Negeri"

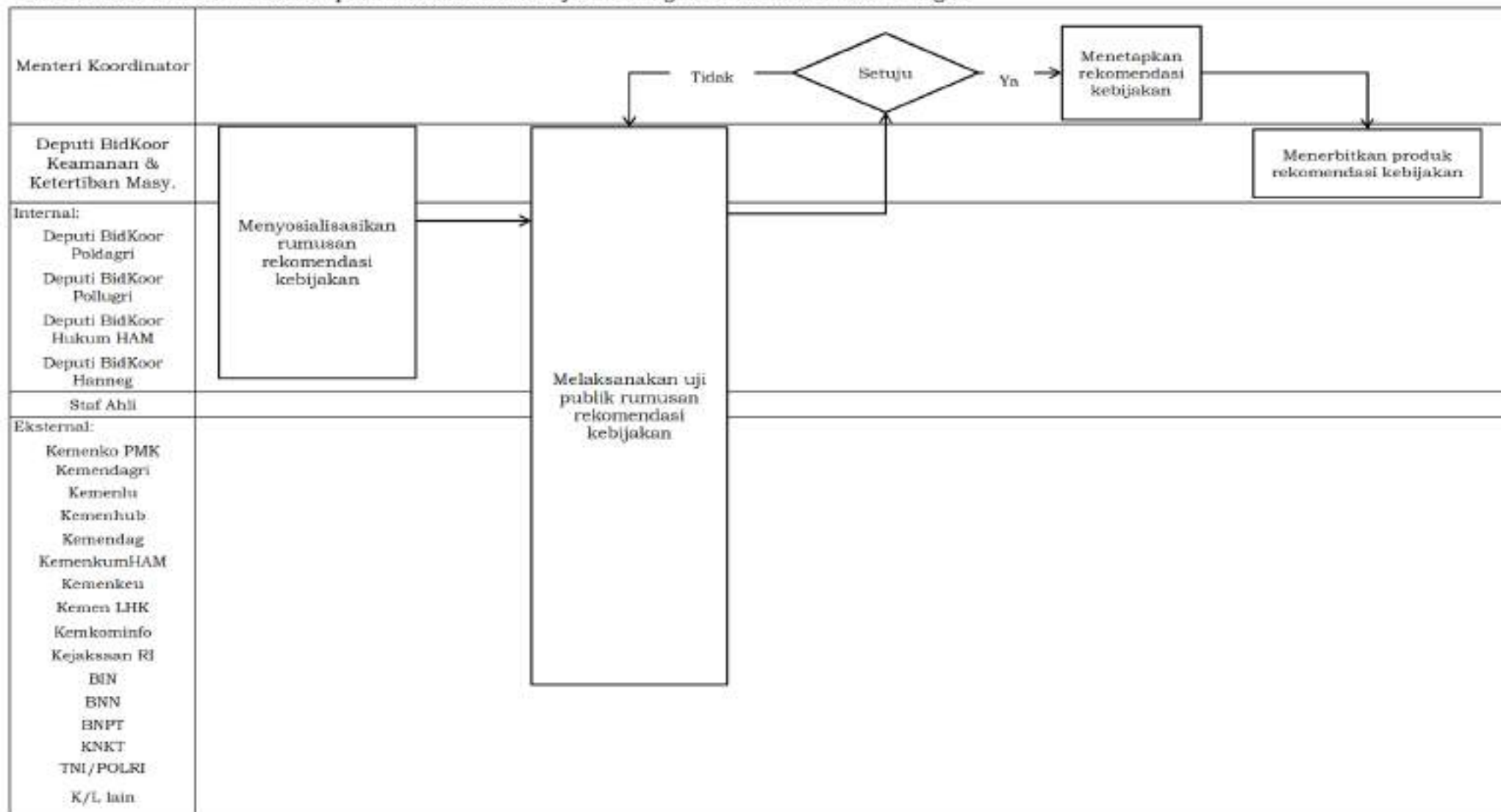

PETA LINTAS FUNGSI
POLHUKAM-05.01.PLF.05 Mengevaluasi Rekomendasi Kebijakan "Penguatan Keamanan Dalam Negeri"

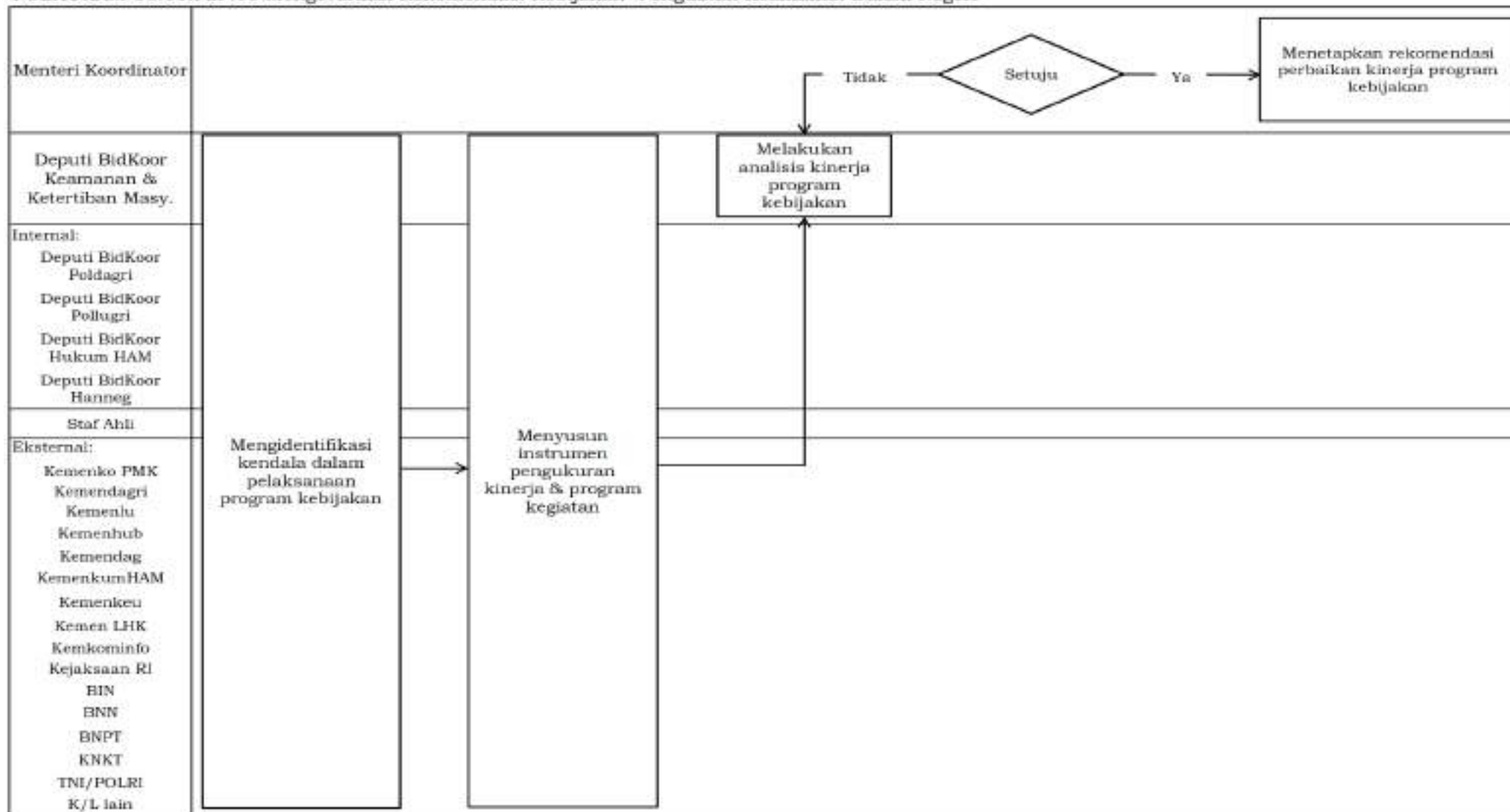

PETA LINTAS FUNGSI

POLHUKAM-05.02.PLF.02 Merumuskan Rekomendasi Kebijakan "Penguatan Kemampuan Pertahanan"

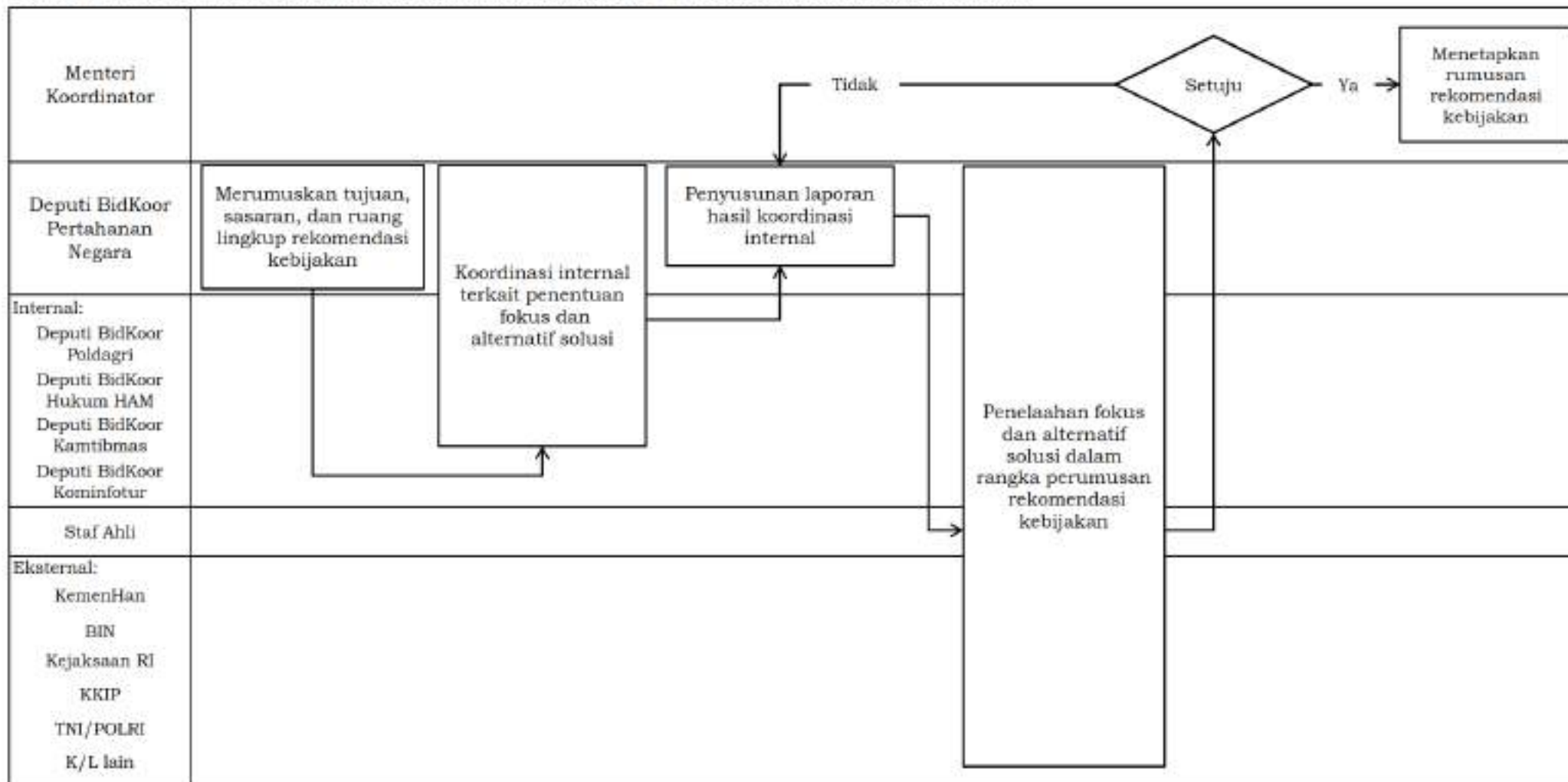

PETA LINTAS FUNGSI

POLHUKAM-05.02.PLF.03 Menetapkan Rekomendasi Kebijakan "Penguatan Kemampuan Pertahanan"

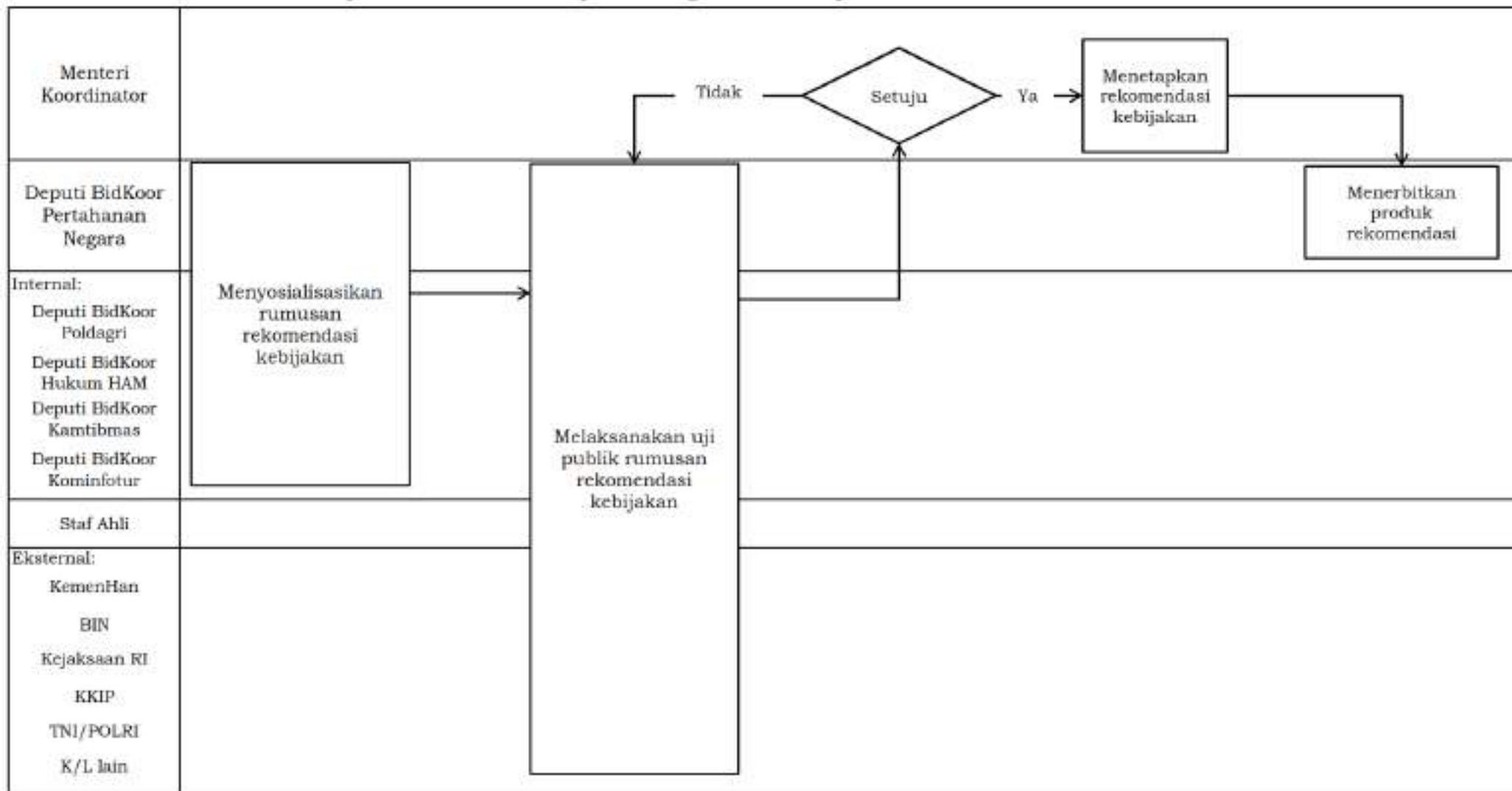

PETA LINTAS FUNGSI

POLHUKAM-05.02.PLF.04 Melaksanakan Pemantauan Rekomendasi Kebijakan "Penguatan Kemampuan Pertahanan"

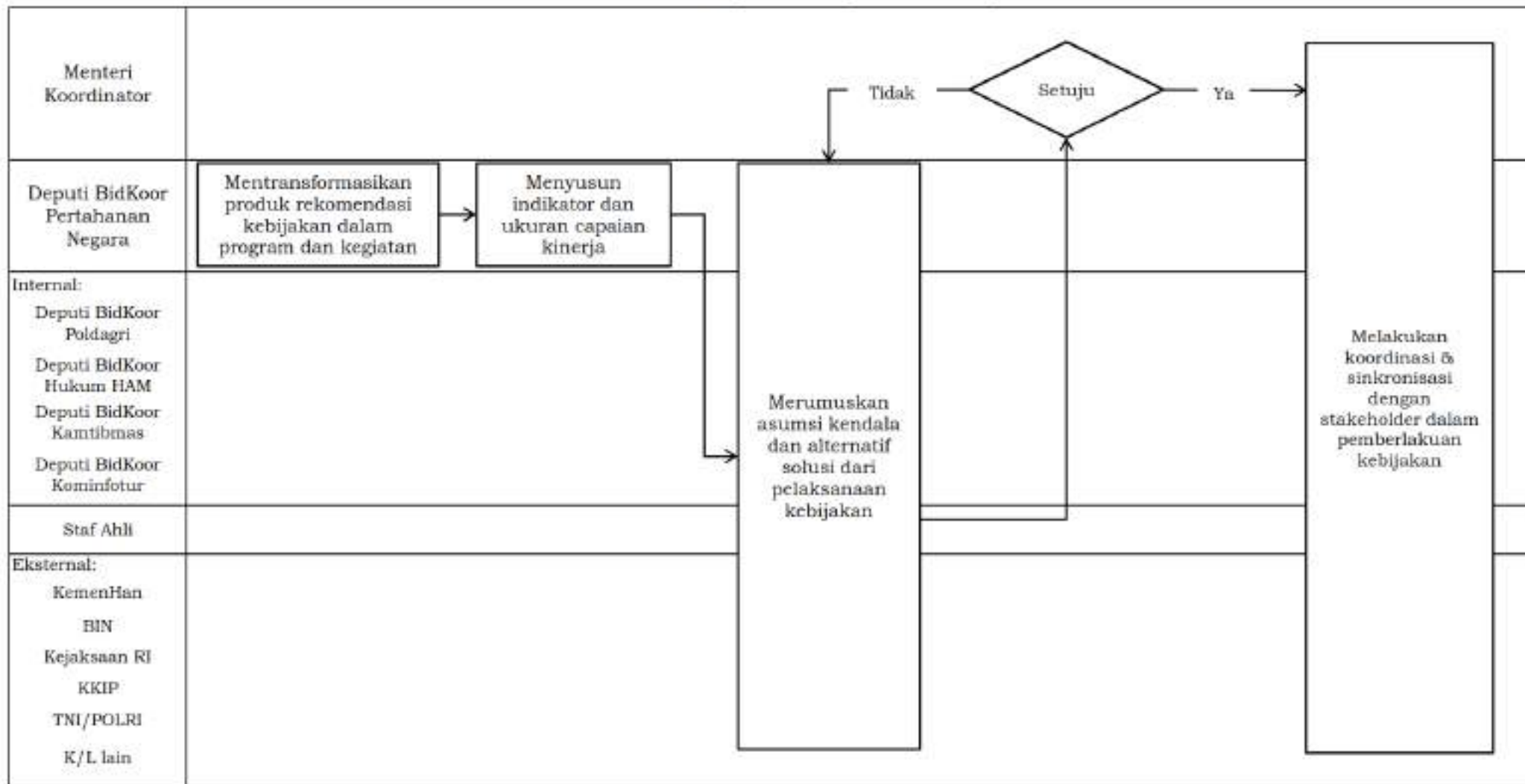

PETA LINTAS FUNGSI

POLHUKAM-05.02.PLF.05 Mengevaluasi Rekomendasi Kebijakan "Penguatan Kemampuan Pertahanan"

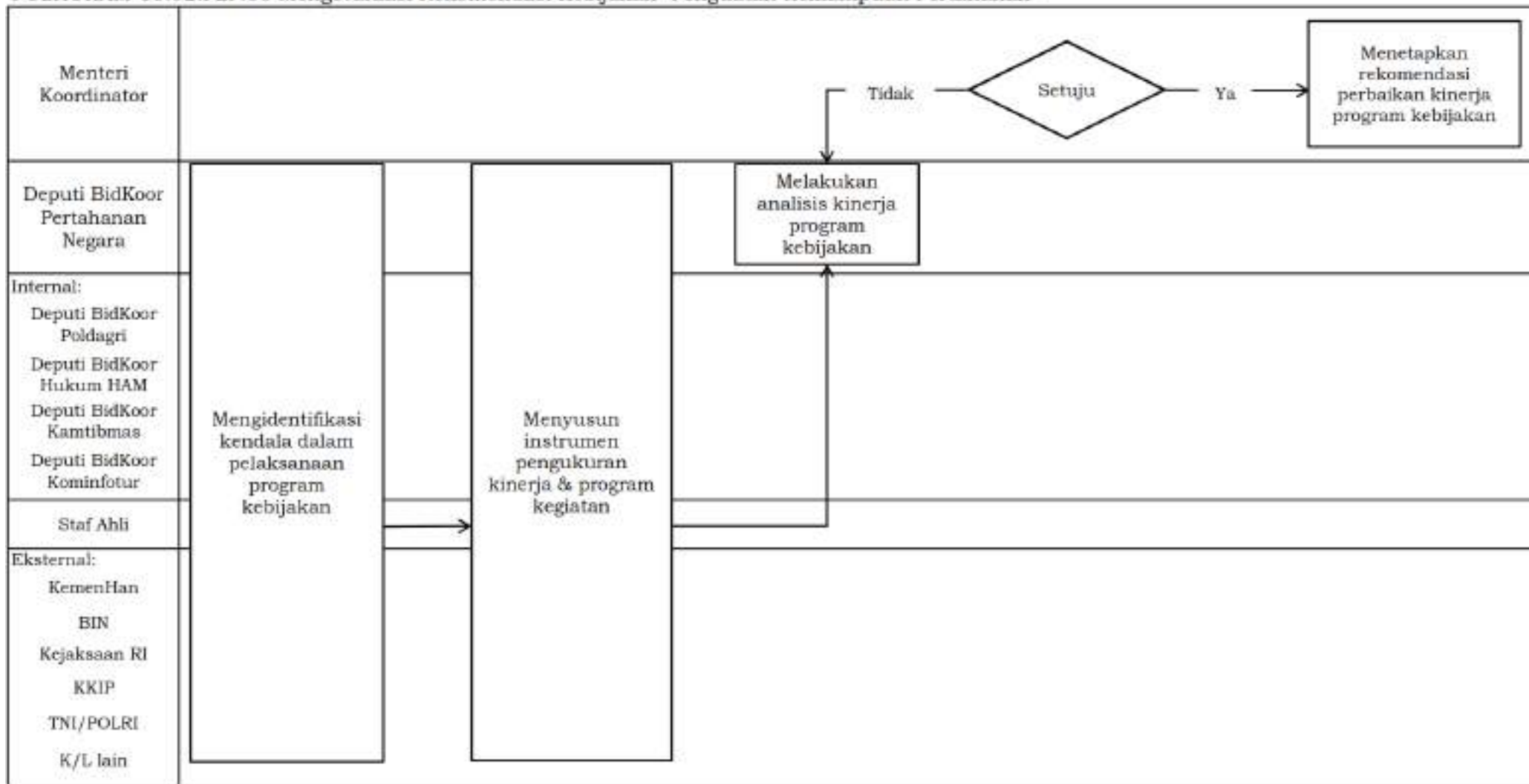

PETA LINTAS FUNGSI

POLHUKAM-05.03.PLF.01 Menyusun Agenda Rekomendasi Kebijakan 'Penguatan Keamanan Laut'

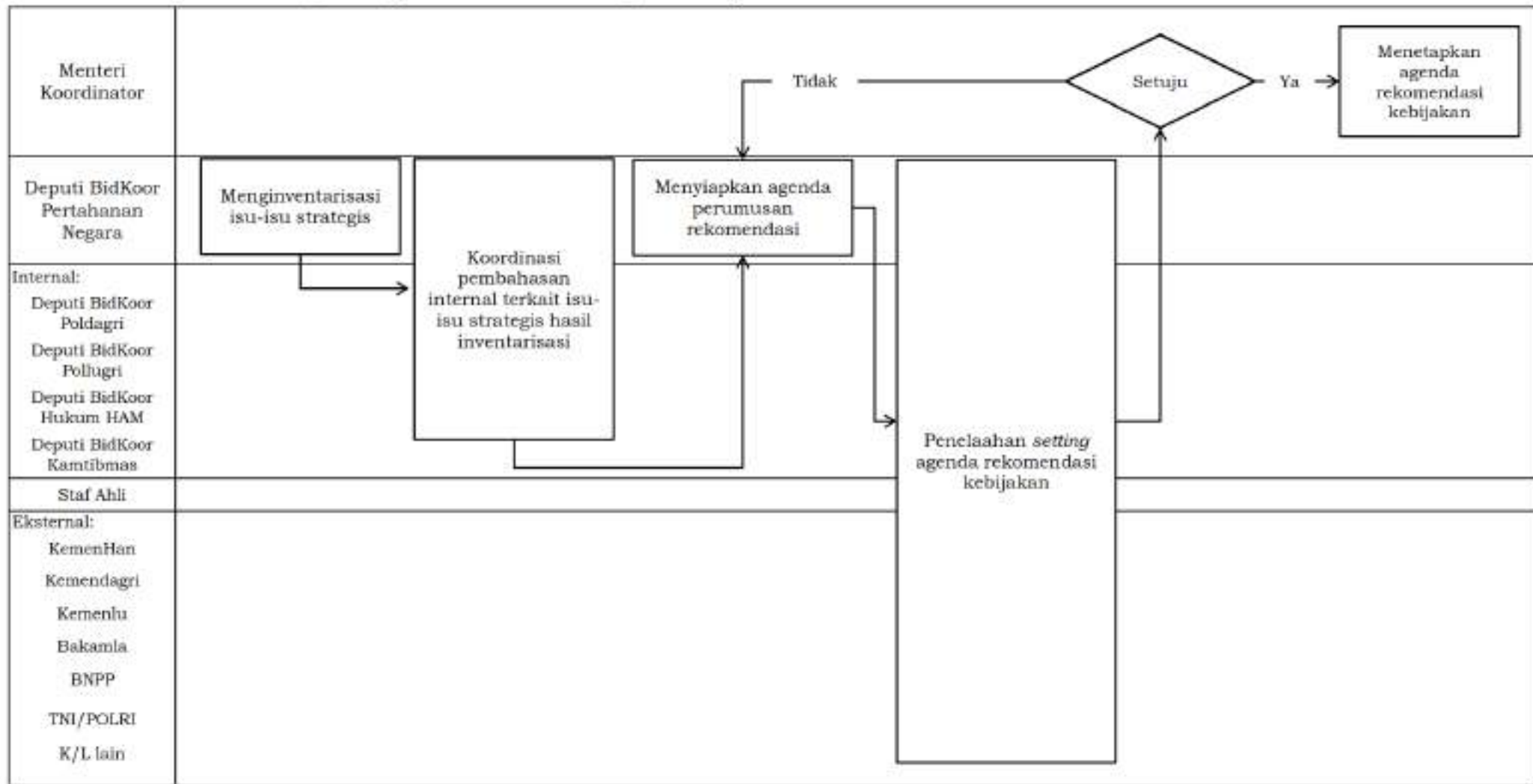

PETA LINTAS FUNGSI

POLHUKAM-05.03.PLF.02 Merumuskan Rekomendasi Kebijakan "Penguatan Keamanan Laut"

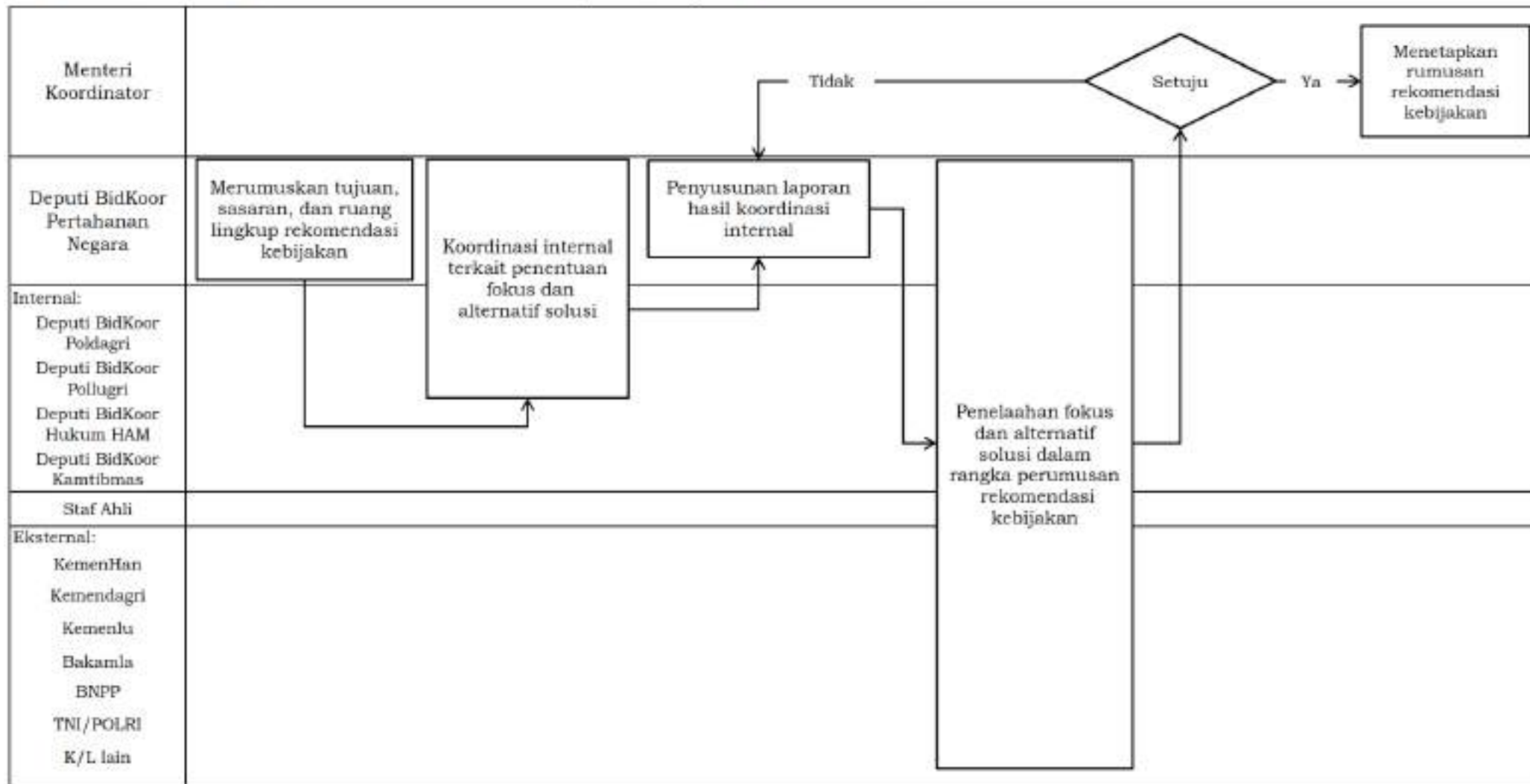

PETA LINTAS FUNGSI

POLHUKAM-05.03.PLF.03 Menetapkan Rekomendasi Kebijakan 'Penguatan Keamanan Laut'

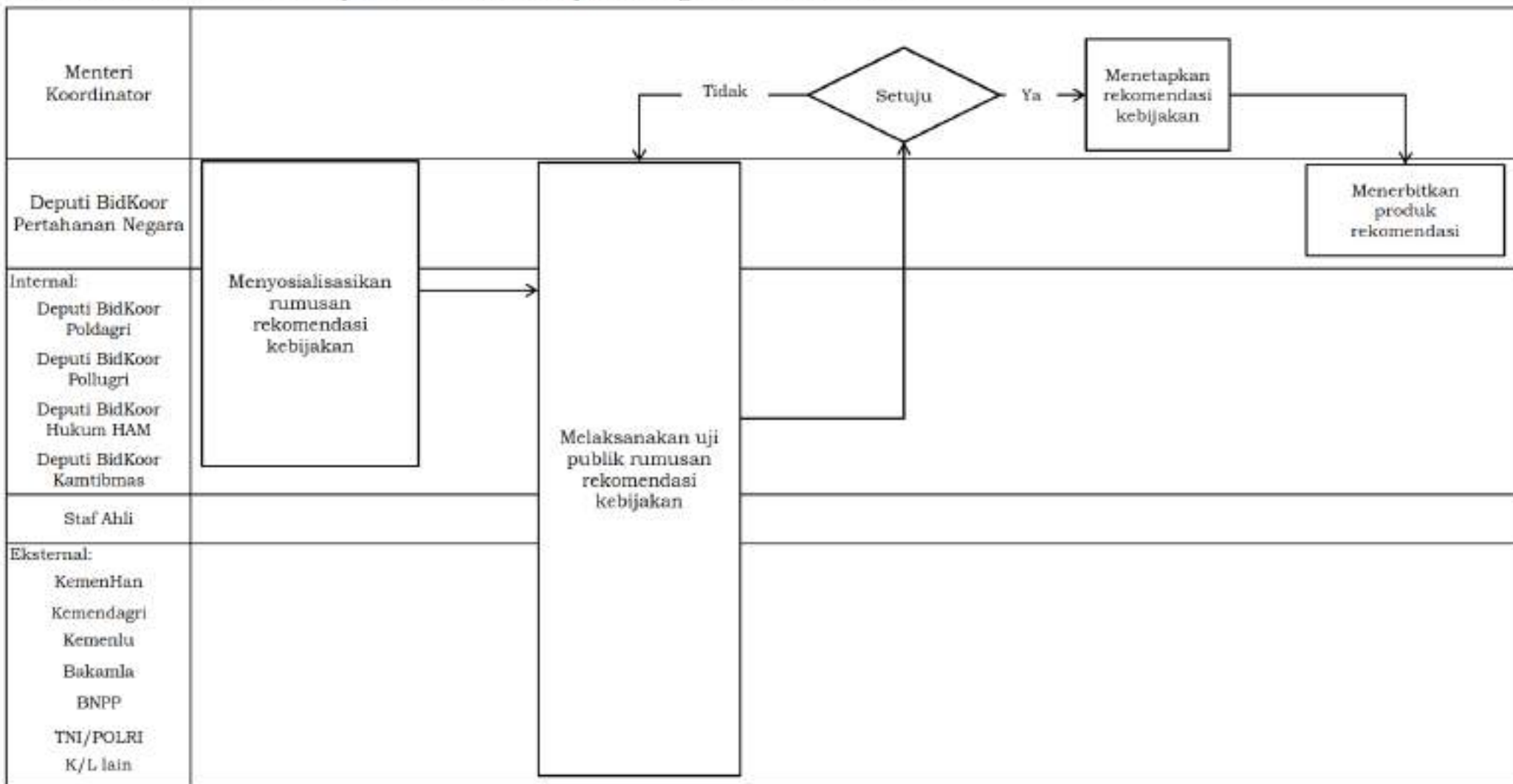

PETA LINTAS FUNGSI

POLHUKAM-05.03.PLF.04 Melaksanakan Pemantauan Rekomendasi Kebijakan "Penguatan Keamanan Laut"

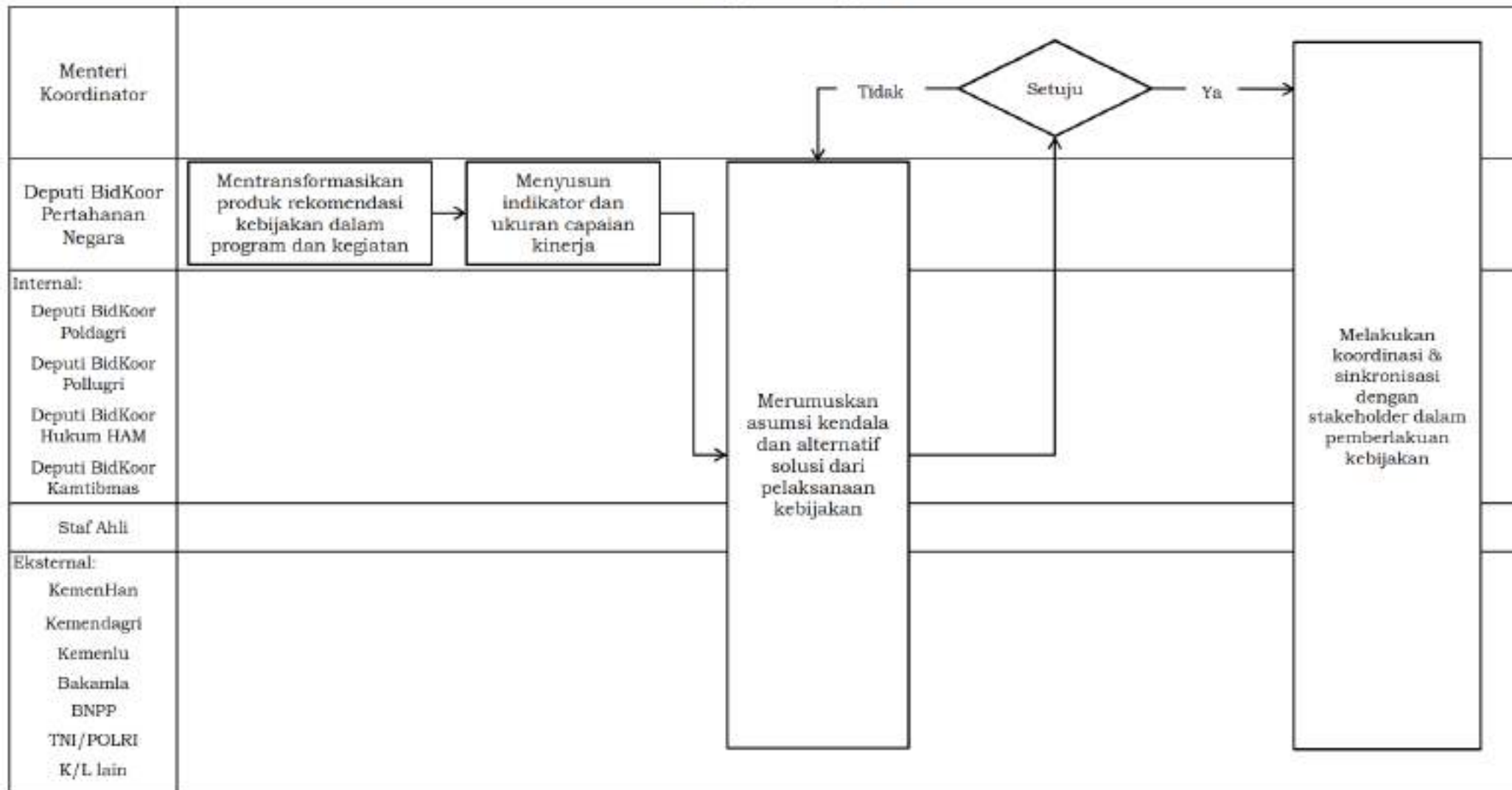

PETA LINTAS FUNGSI

POLHUKAM-05.03.PLF.05 Mengevaluasi Rekomendasi Kebijakan "Penguatan Keamanan Laut"

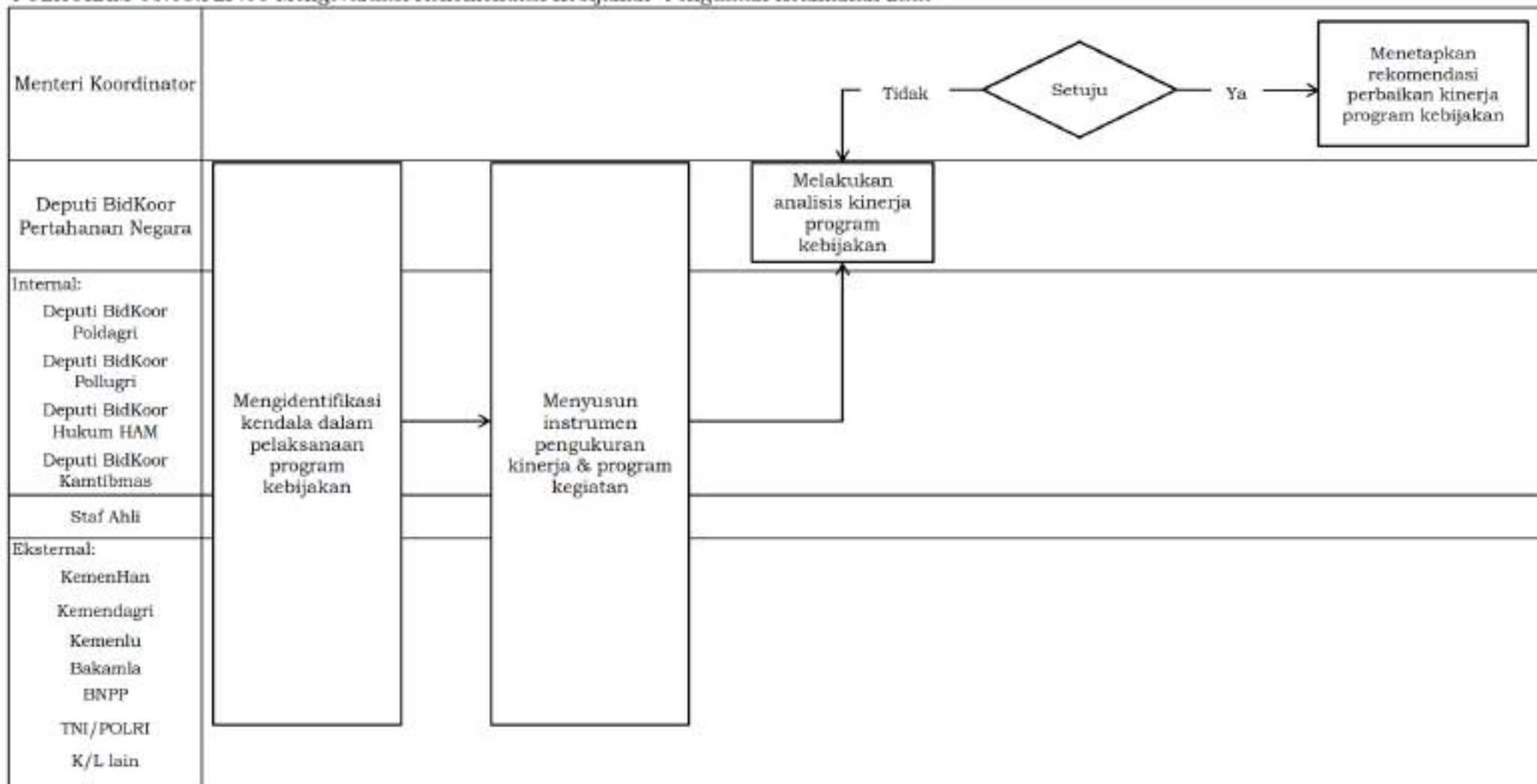

PETA LINTAS FUNGSI

POLHUKAM-05.04.PLF.01 Menyusun Agenda Rekomendasi Kebijakan "Peningkatan Keamanan dan Ketertiban Masyarakat"

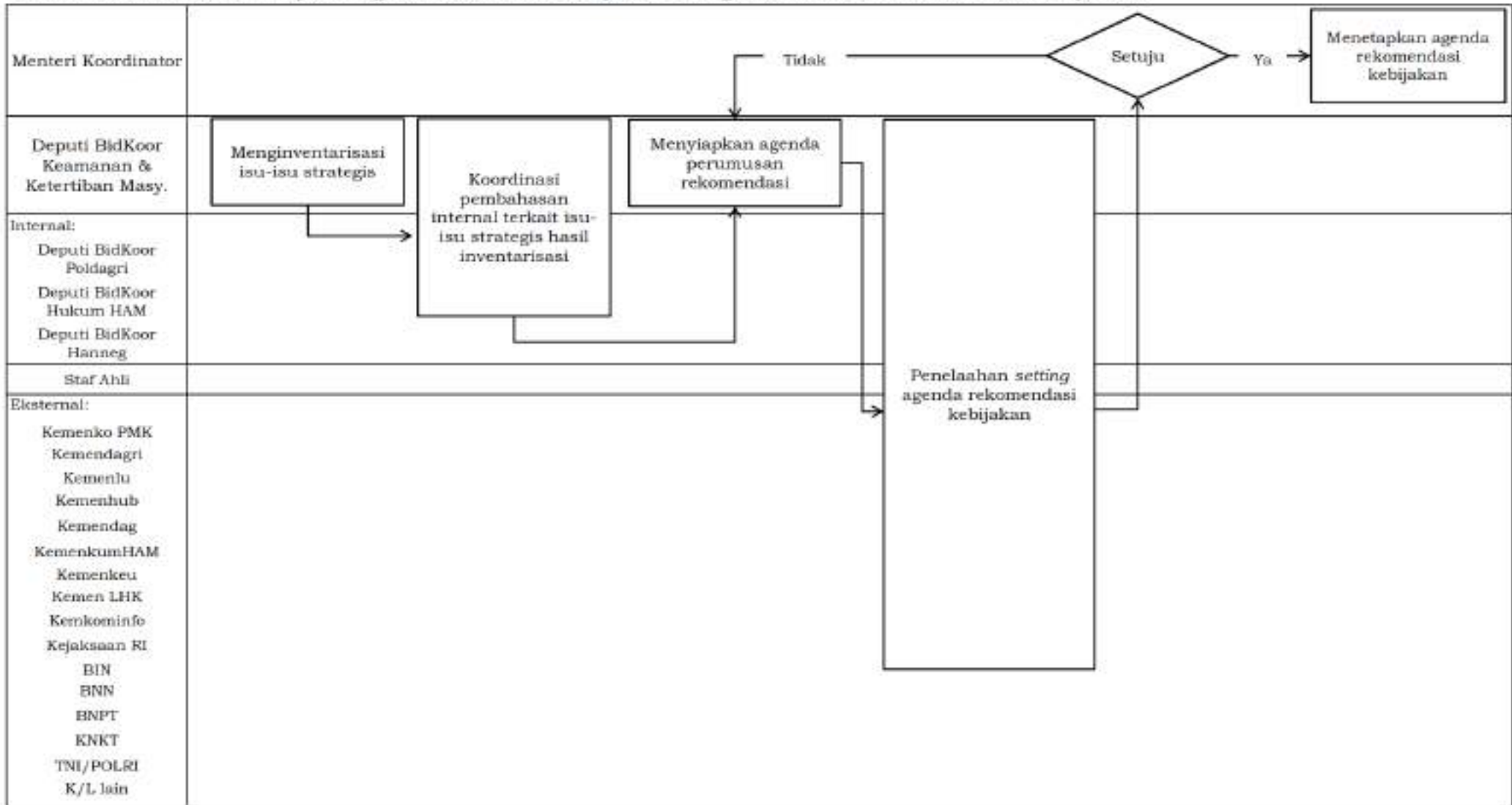

PETA LINTAS FUNGSI

POLHUKAM-05.04.PLF.02 Merumuskan Rekomendasi Kebijakan "Peningkatan Keamanan dan Ketertiban Masyarakat"

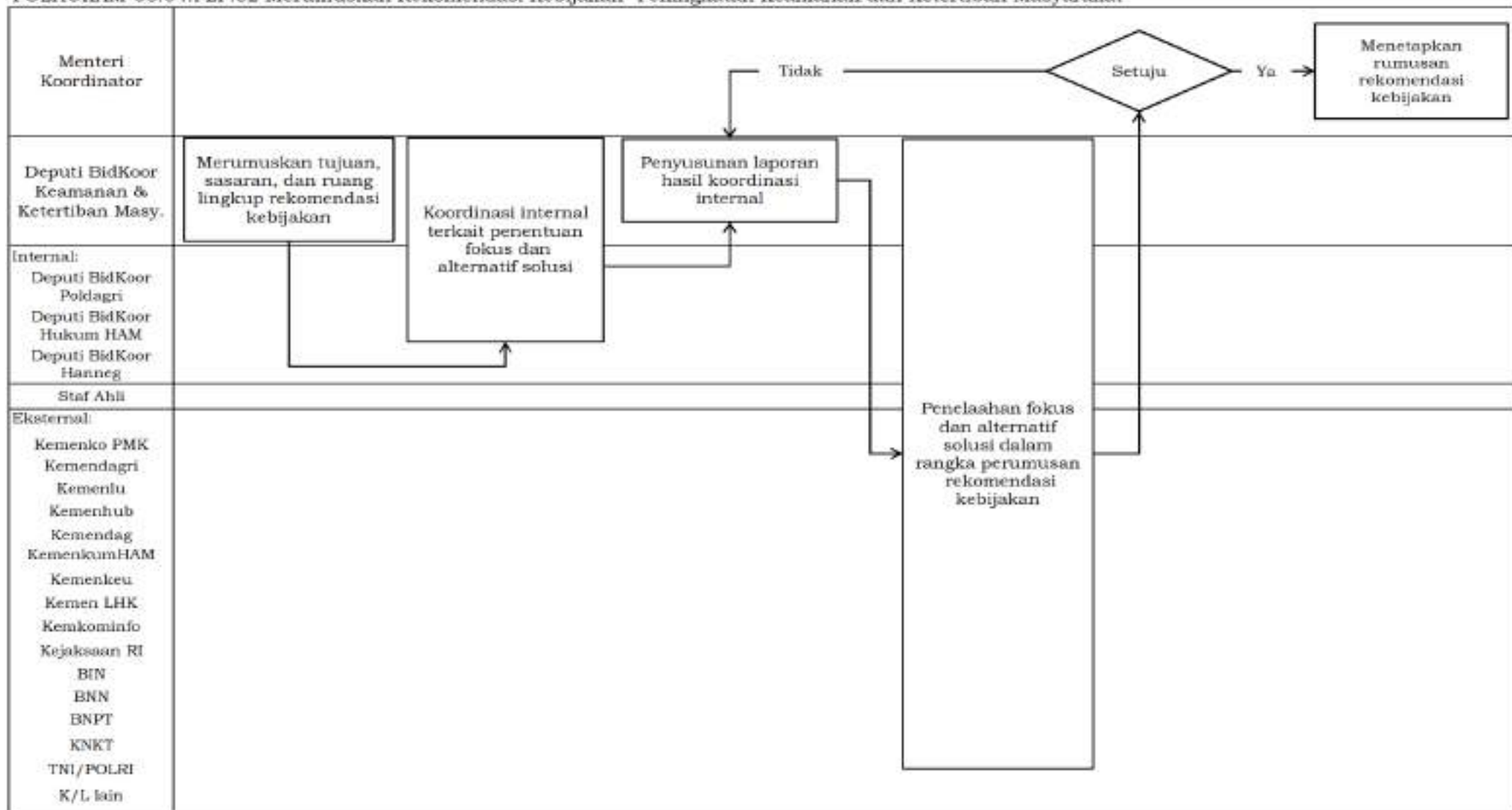

PETA LINTAS FUNGSI

POLHUKAM-05.04.PLF.03 Menetapkan Rekomendasi Kebijakan "Peningkatan Keamanan dan Ketertiban Masyarakat"

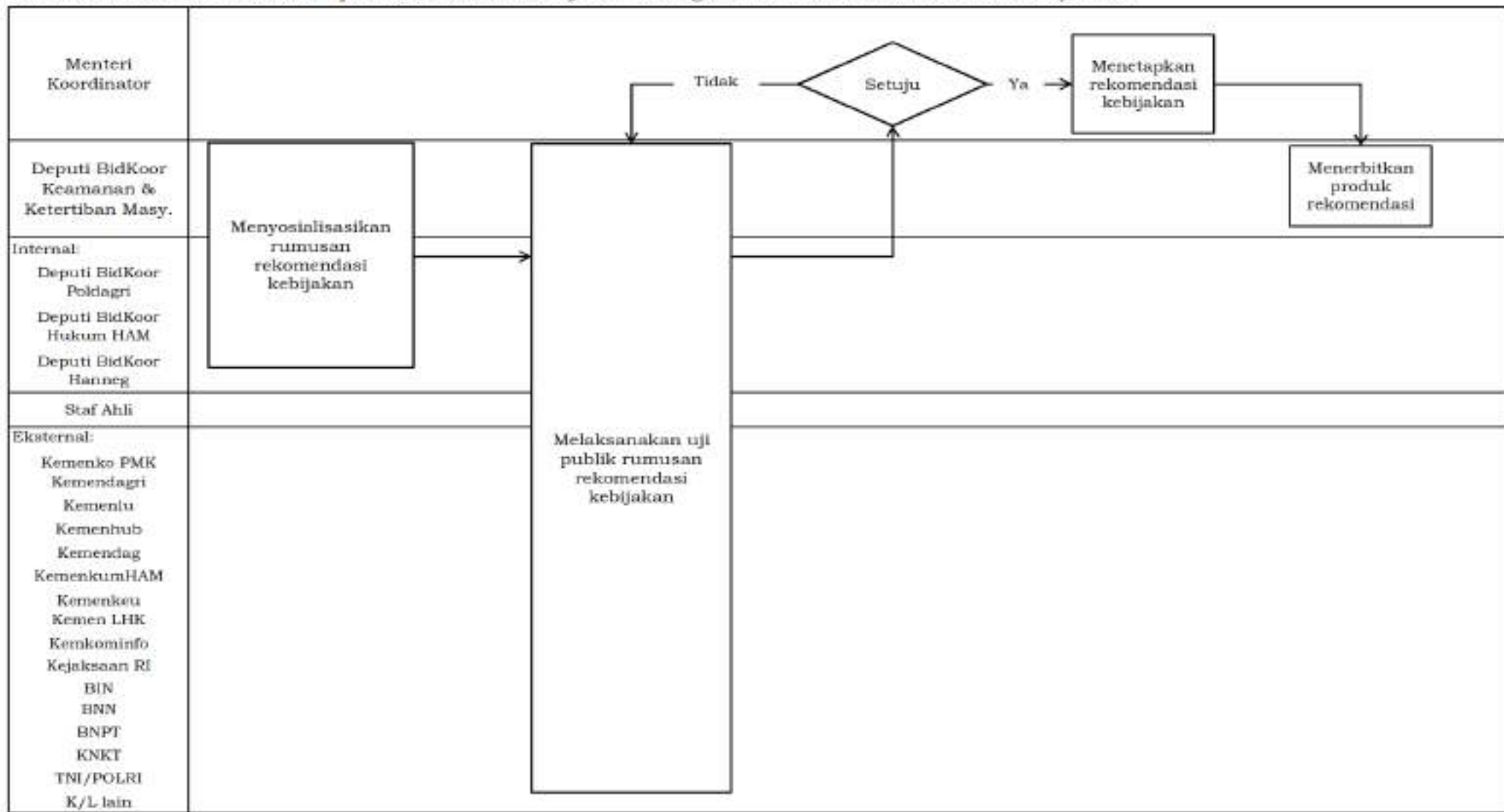

PETA LINTAS FUNGSI

POLHUKAM-05.04.PLF.04 Melaksanakan Pemantauan Rekomendasi Kebijakan 'Peningkatan Keamanan dan Ketertiban Masyarakat'

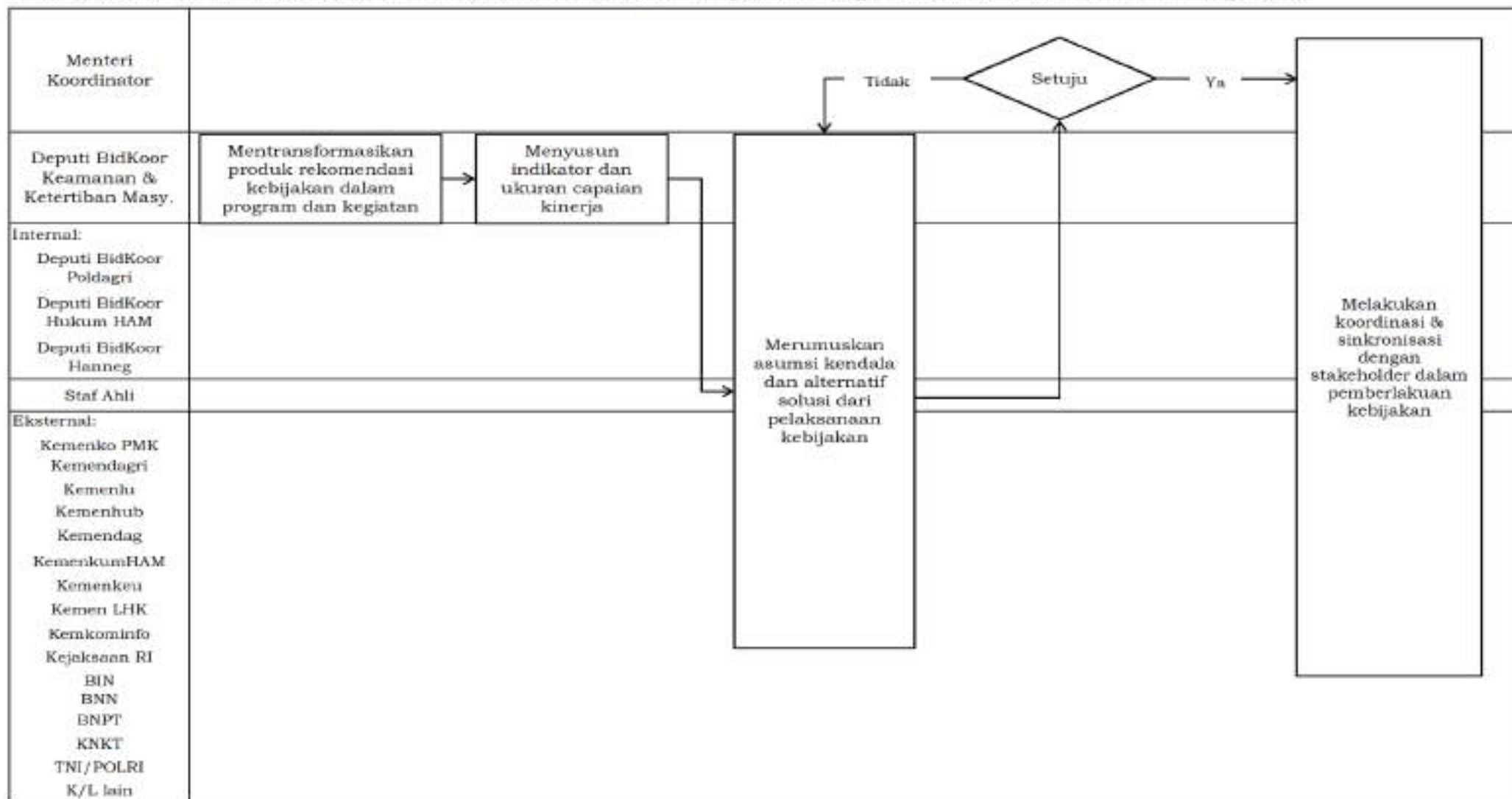

PETA LINTAS FUNGSI

POLHUKAM-05.04.PLF.05 Mengevaluasi Rekomendasi Kebijakan "Peningkatan Keamanan dan Ketertiban Masyarakat"

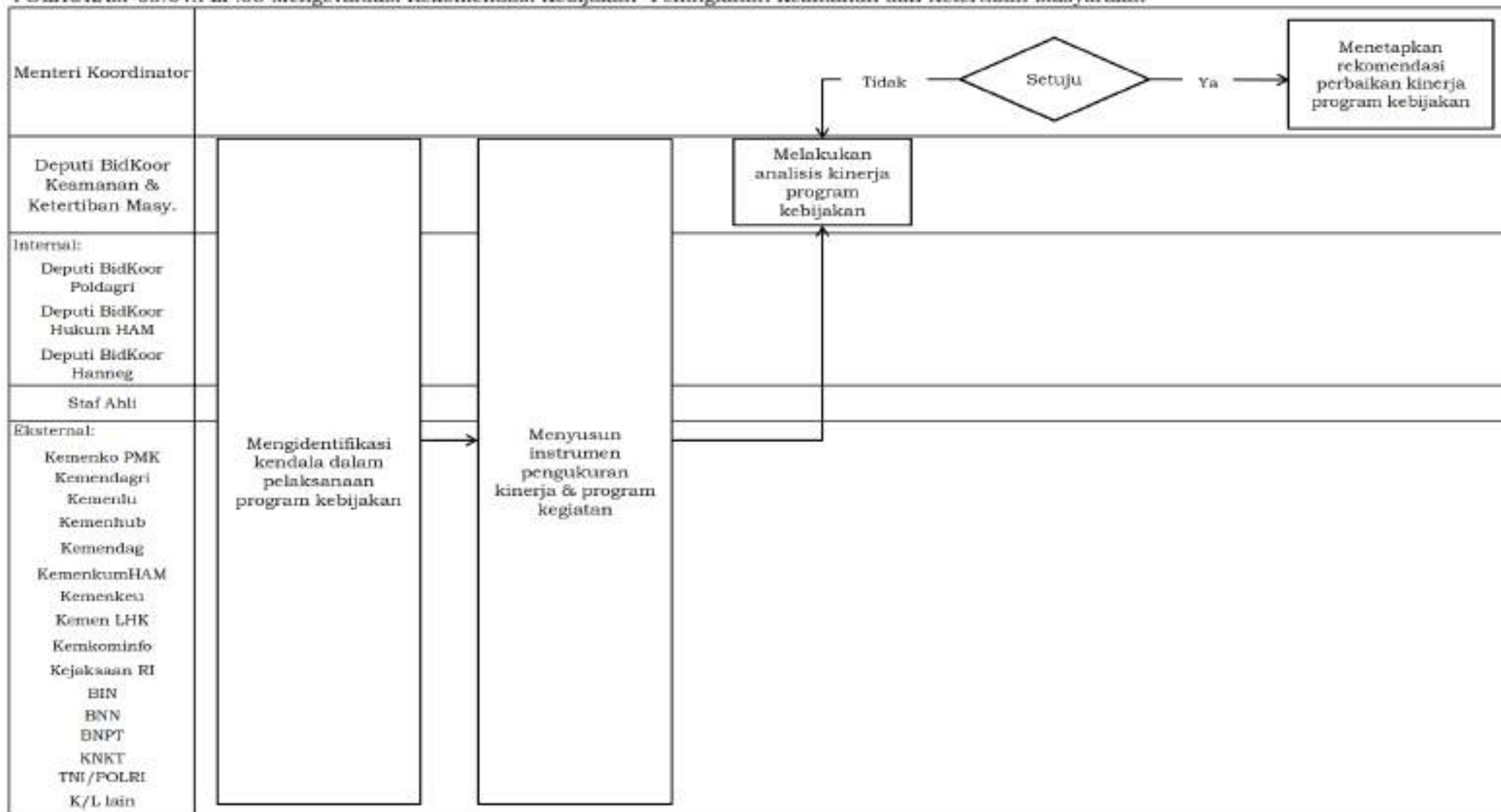

PETA LINTAS FUNGSI

POLHUKAM-05.05.PLF.01 Menyusun Agenda Rekomendasi Kebijakan "Penguatan Ketahanan dan Keamanan Siber"

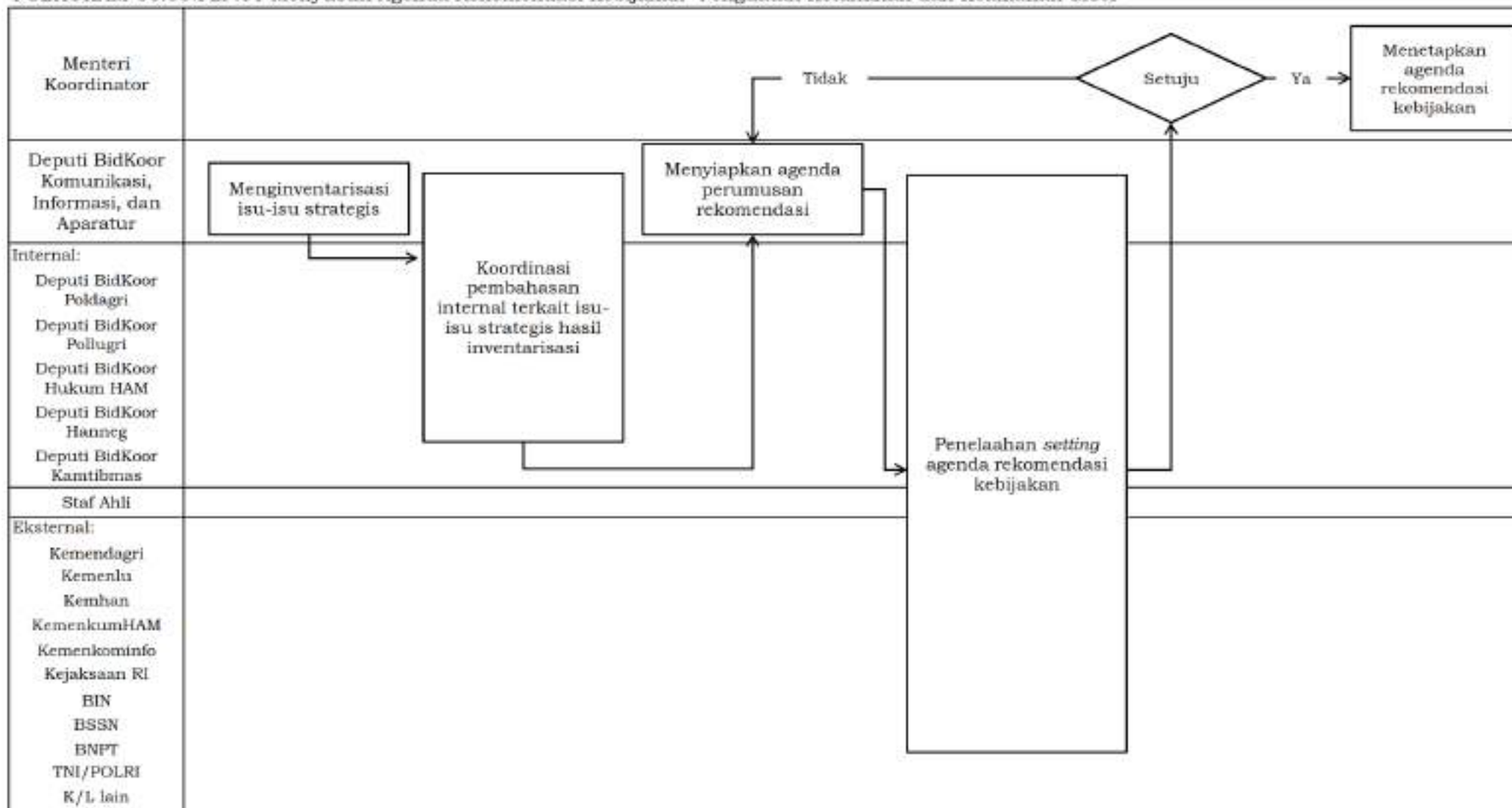

PETA LINTAS FUNGSI

POLHUKAM-05.05.PLF.02 Merumuskan Rekomendasi Kebijakan "Penguatan Ketahanan dan Keamanan Siber"

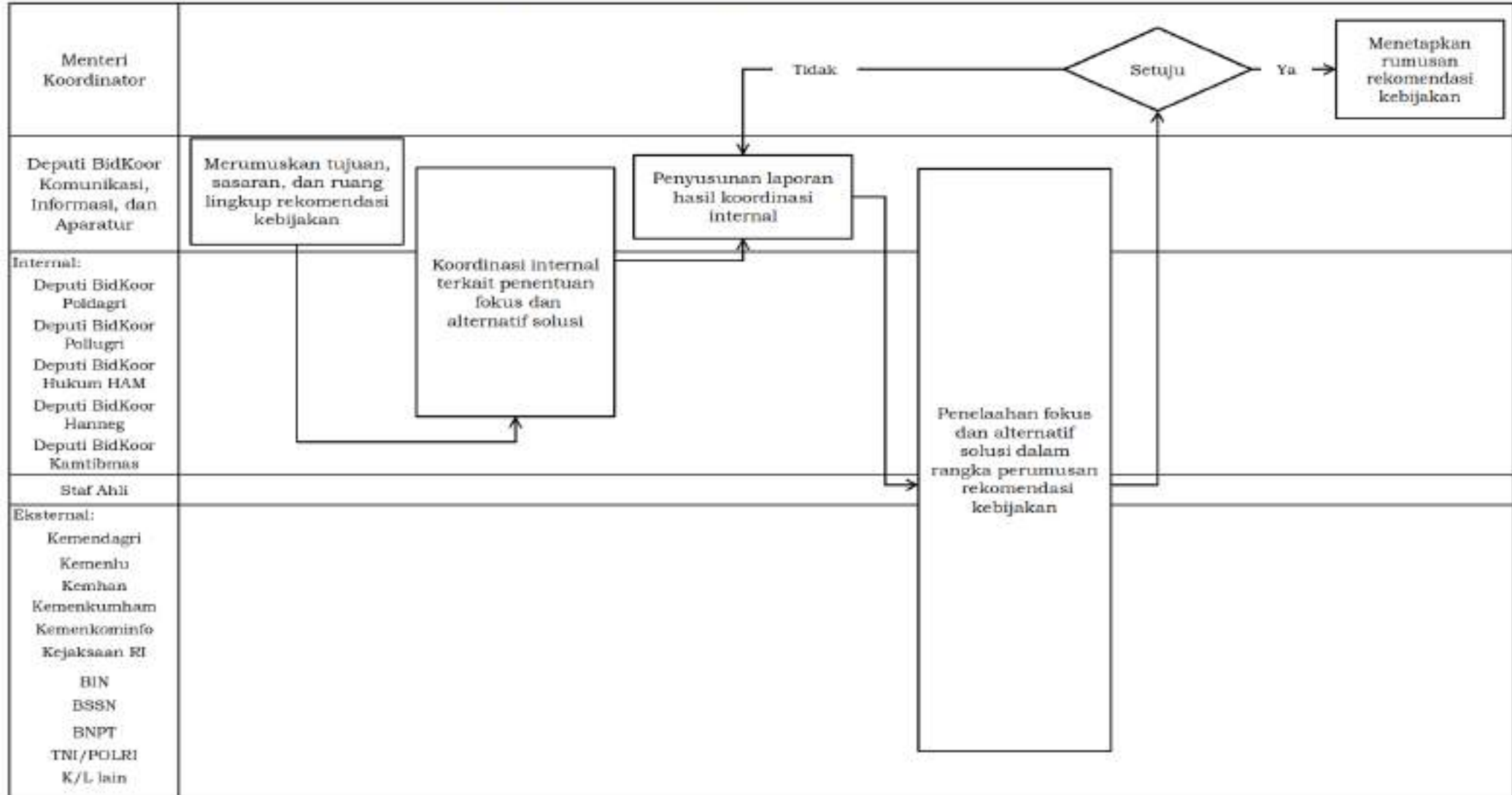

PETA LINTAS FUNGSI

POLHUKAM-05.05.PLF.03 Menetapkan Rekomendasi Kebijakan "Penguatan Ketahanan dan Keamanan Siber"

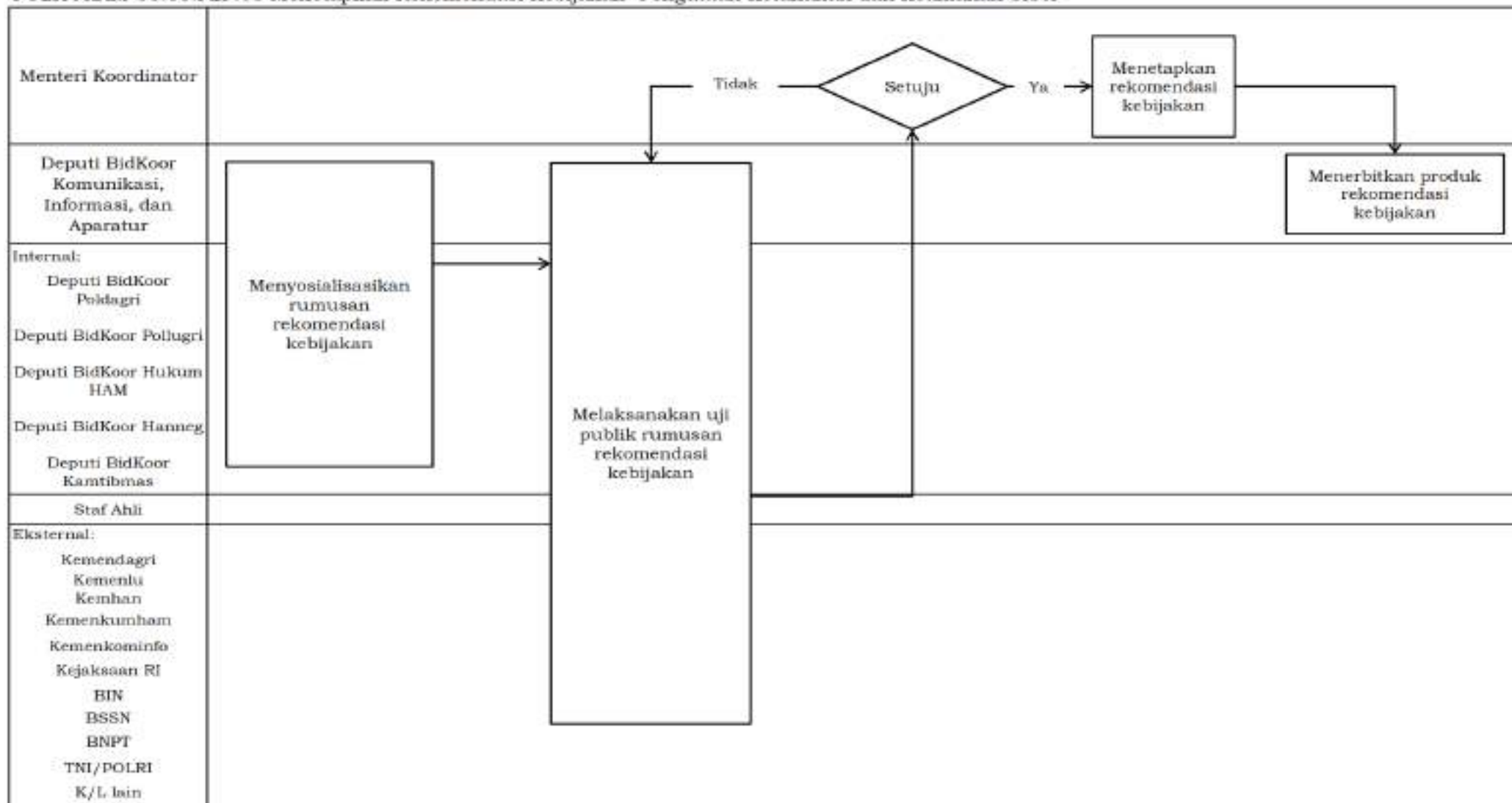

PETA LINTAS FUNGSI

POLHUKAM-05.05.PLF.04 Melaksanakan Pemantauan Rekomendasi Kebijakan "Penguatan Ketahanan dan Keamanan Siber"

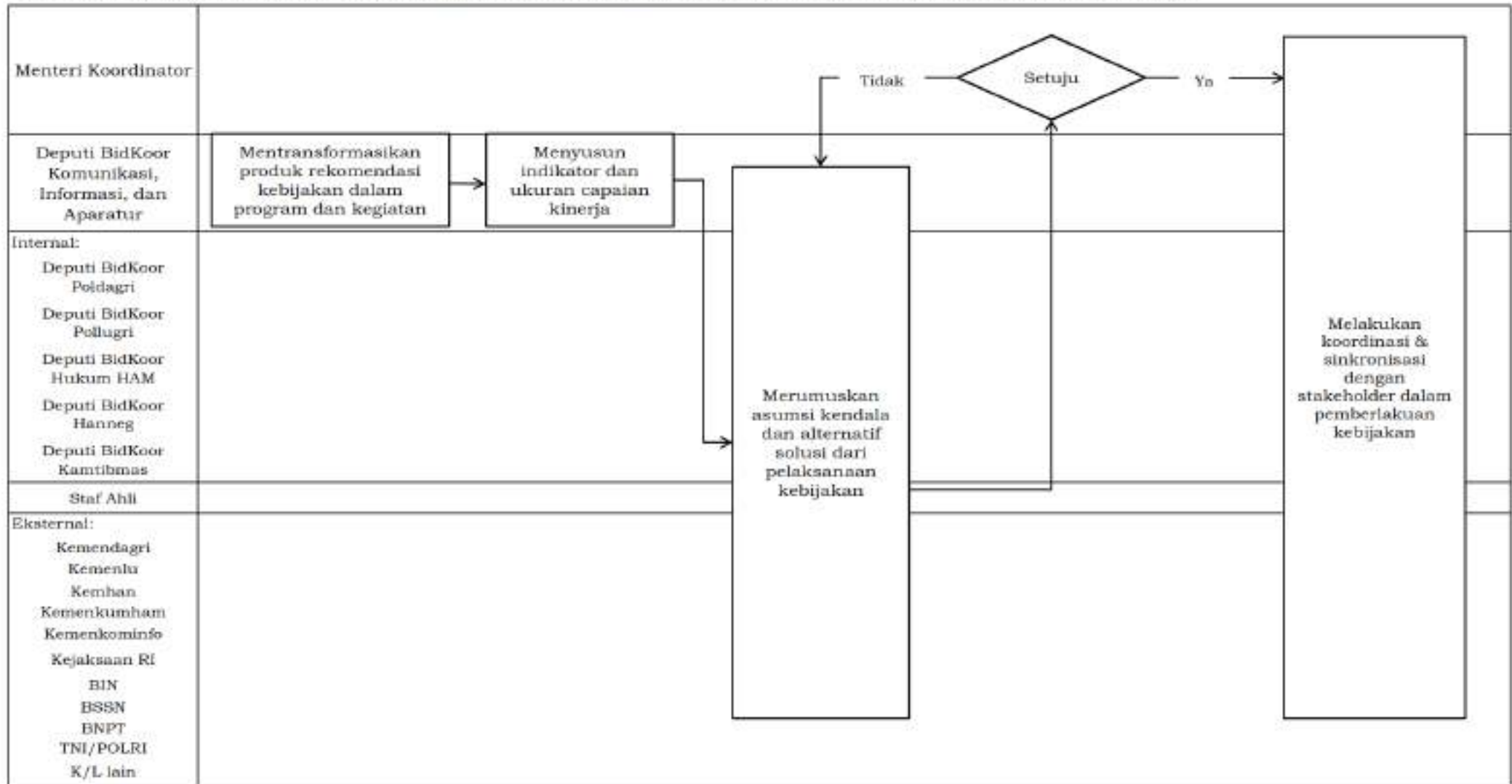

PETA LINTAS FUNGSI

POLHUKAM-05.05.PLF.05 Mengevaluasi Rekomendasi Kebijakan "Penguatan Ketahanan dan Keamanan Siber"

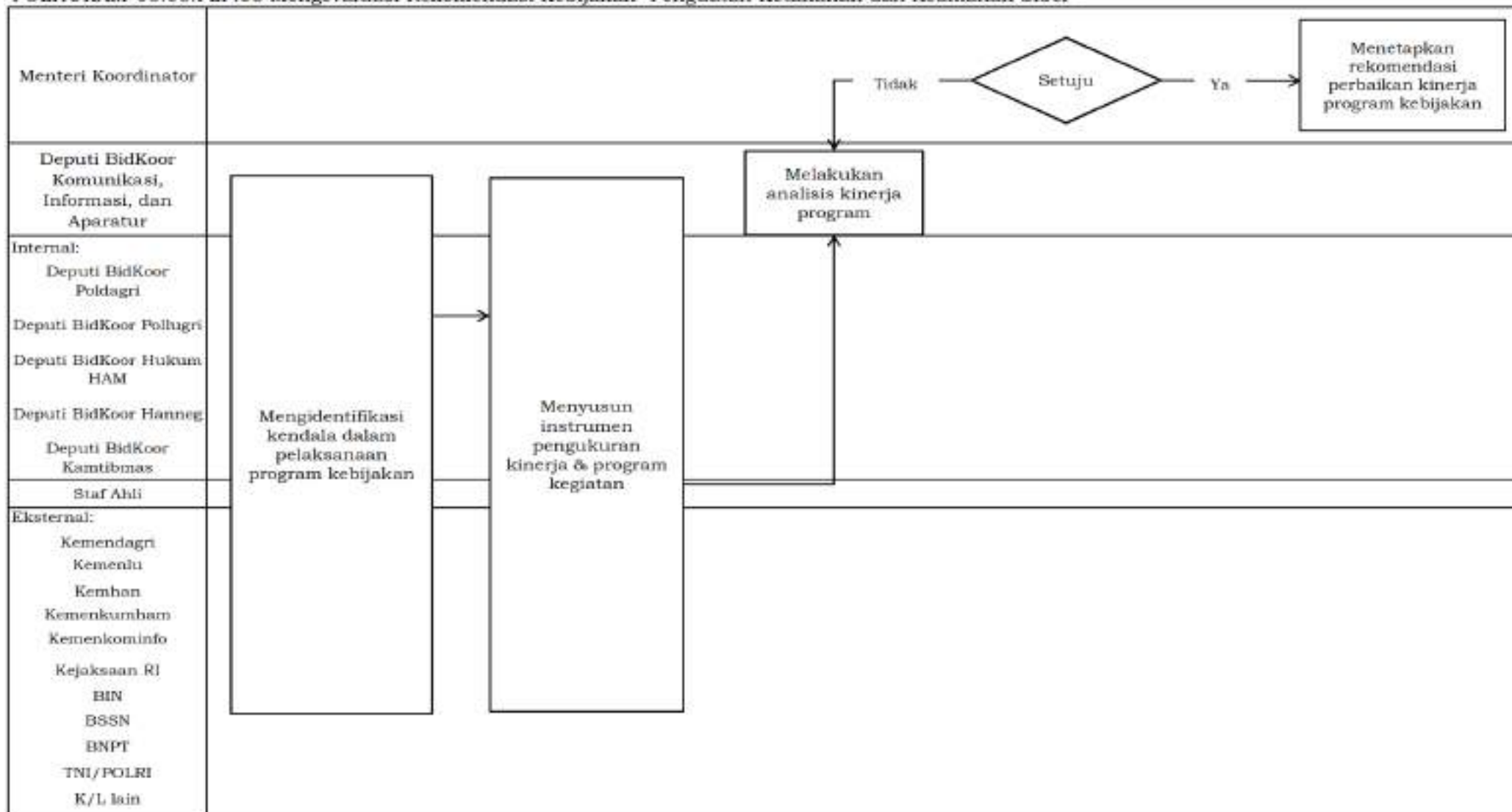

PETA SUBPROSES
POLHUKAM-06 "Pengelolaan Program, Anggaran, dan Keuangan"

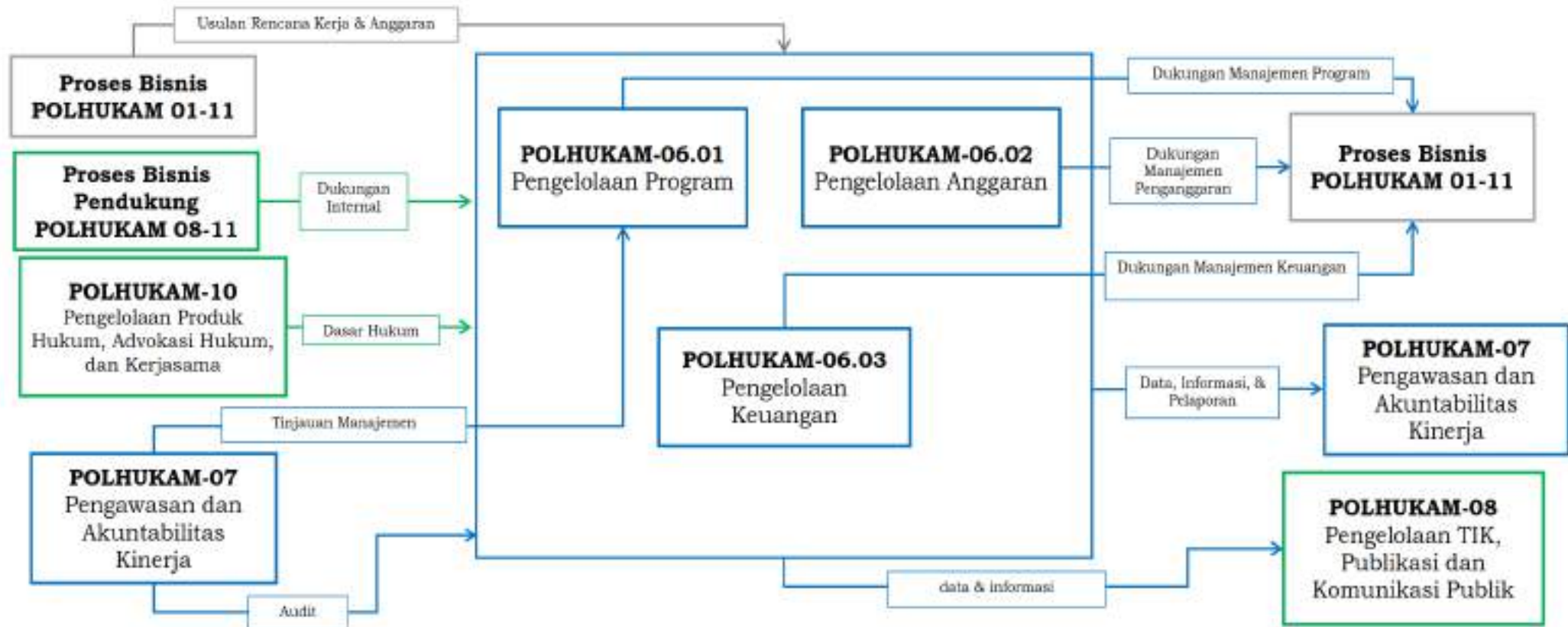

TABEL PEMETAAN PROSES BISNIS LINGKUP PROSES MANAJERIAL

No.	Peta Proses	Kode	Peta Subproses	Kode	Peta Lintas Fungsi	Kode
6.	Pengelolaan Program, Anggaran, dan Keuangan	POLHUKAM-06	Pengelolaan program	POLHUKAM-06.01	Pengelolaan Perencanaan Strategis	POLHUKAM-06.01.PLF.01
					Pengelolaan Program Kerja	POLHUKAM-06.01.PLF.02
			Pengelolaan anggaran	POLHUKAM-06.02	Pengelolaan Perencanaan Anggaran	POLHUKAM-06.02.PLF.01
			Pengelolaan Keuangan	POLHUKAM 06.03	Pelaksanaan Anggaran	POLHUKAM-06.03.PLF.01
					Pelaporan Keuangan	POLHUKAM-06.03.PLF.02



PETA LINTAS FUNGSI
POLHUKAM-06.01.PLF.01 Pengelolaan Perencanaan Strategis

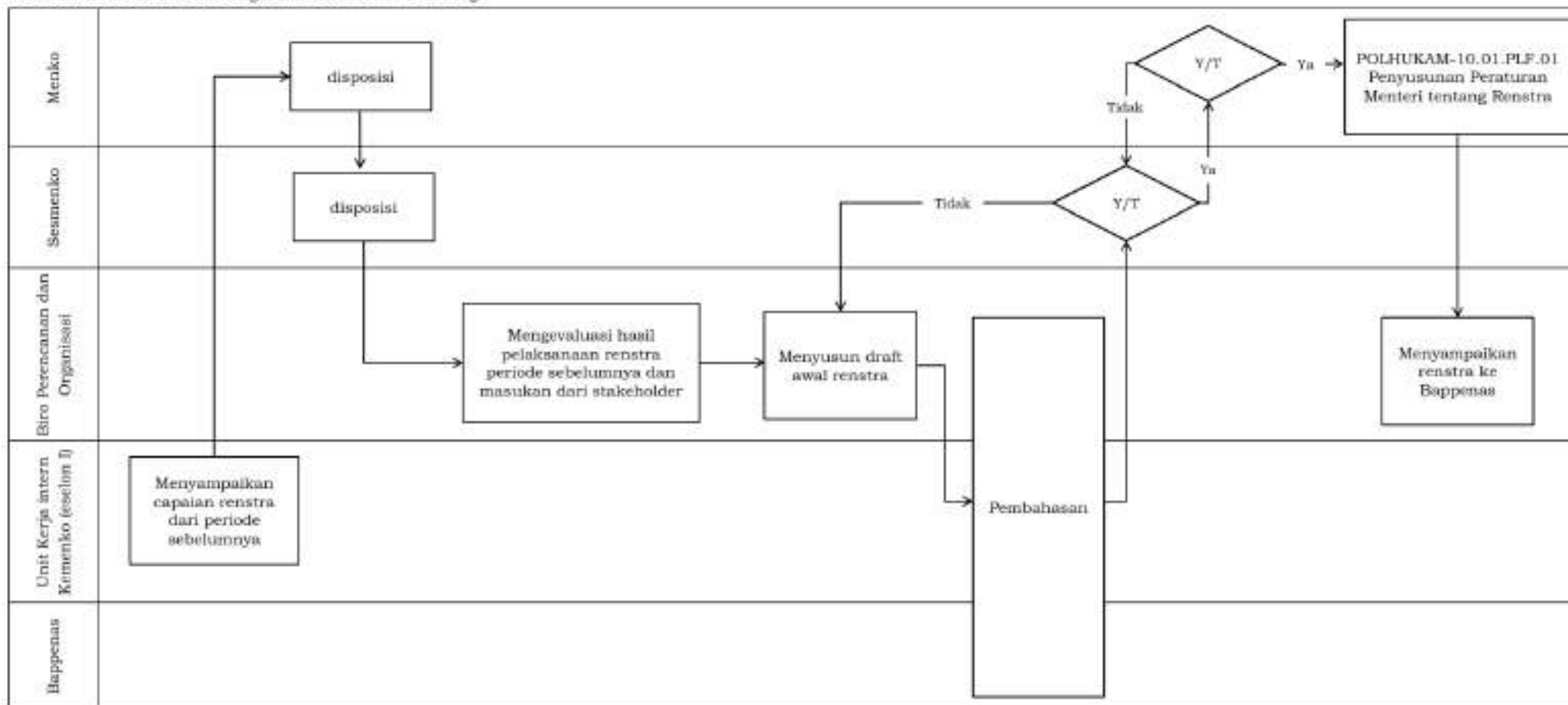

PETA LINTAS FUNGSI
POLHUKAM-06.01.PL.F.02 Pengelolaan Program Kerja

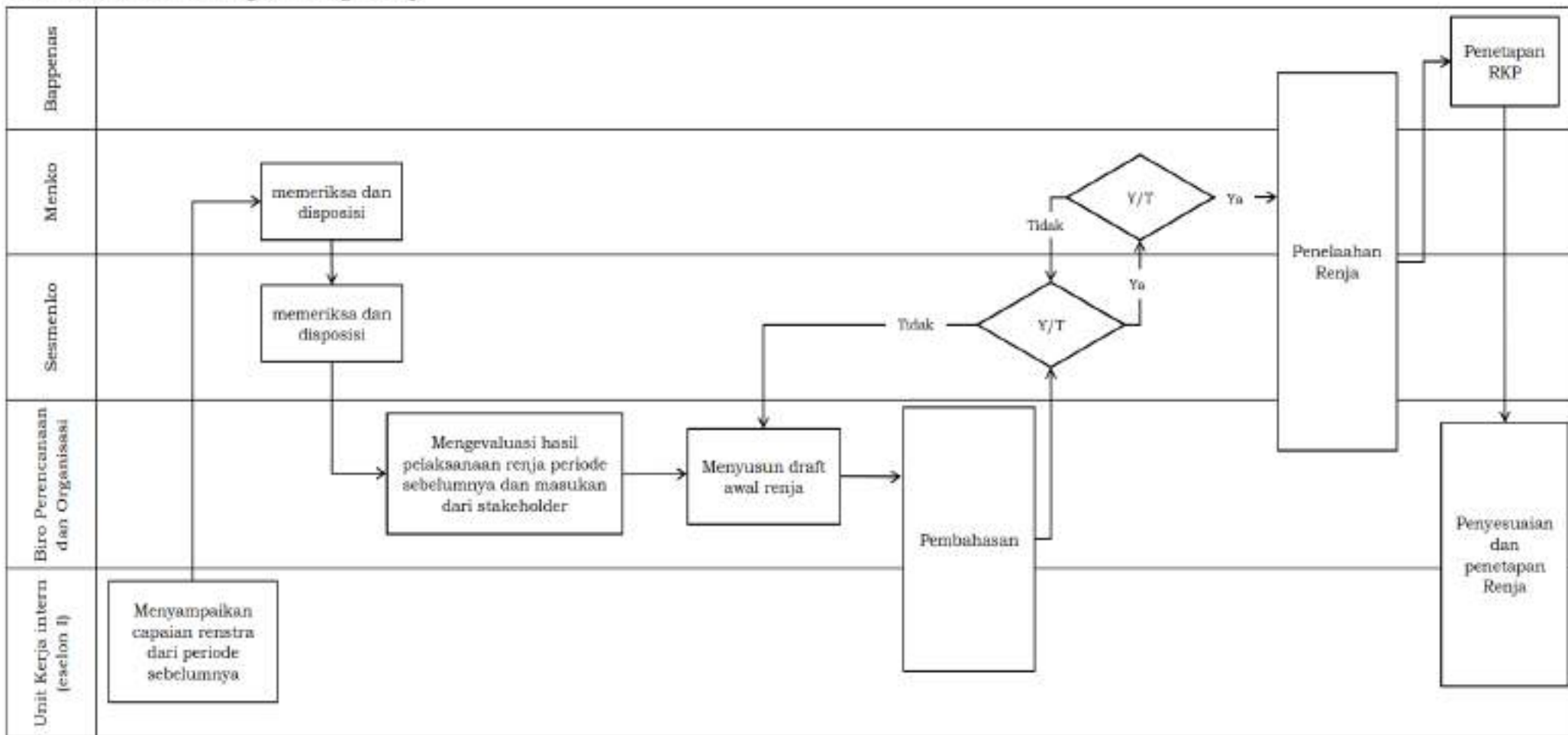

PETA LINTAS FUNGSI
POLHUKAM-06.03.PLF.01 Pelaksanaan Anggaran

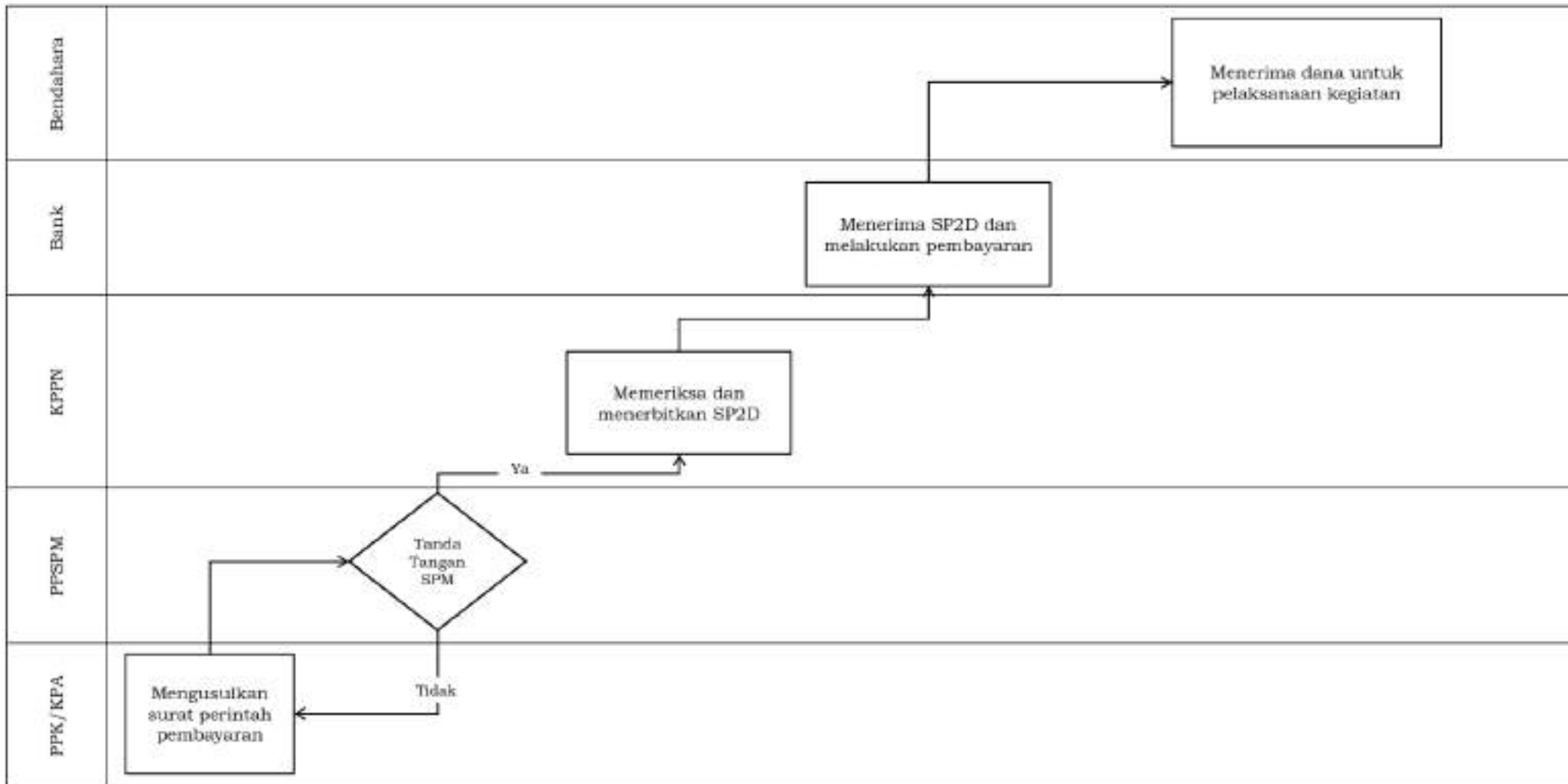

PETA LINTAS FUNGSI
POLHUKAM-06.03.PLF.01 Penyusunan Laporan Keuangan

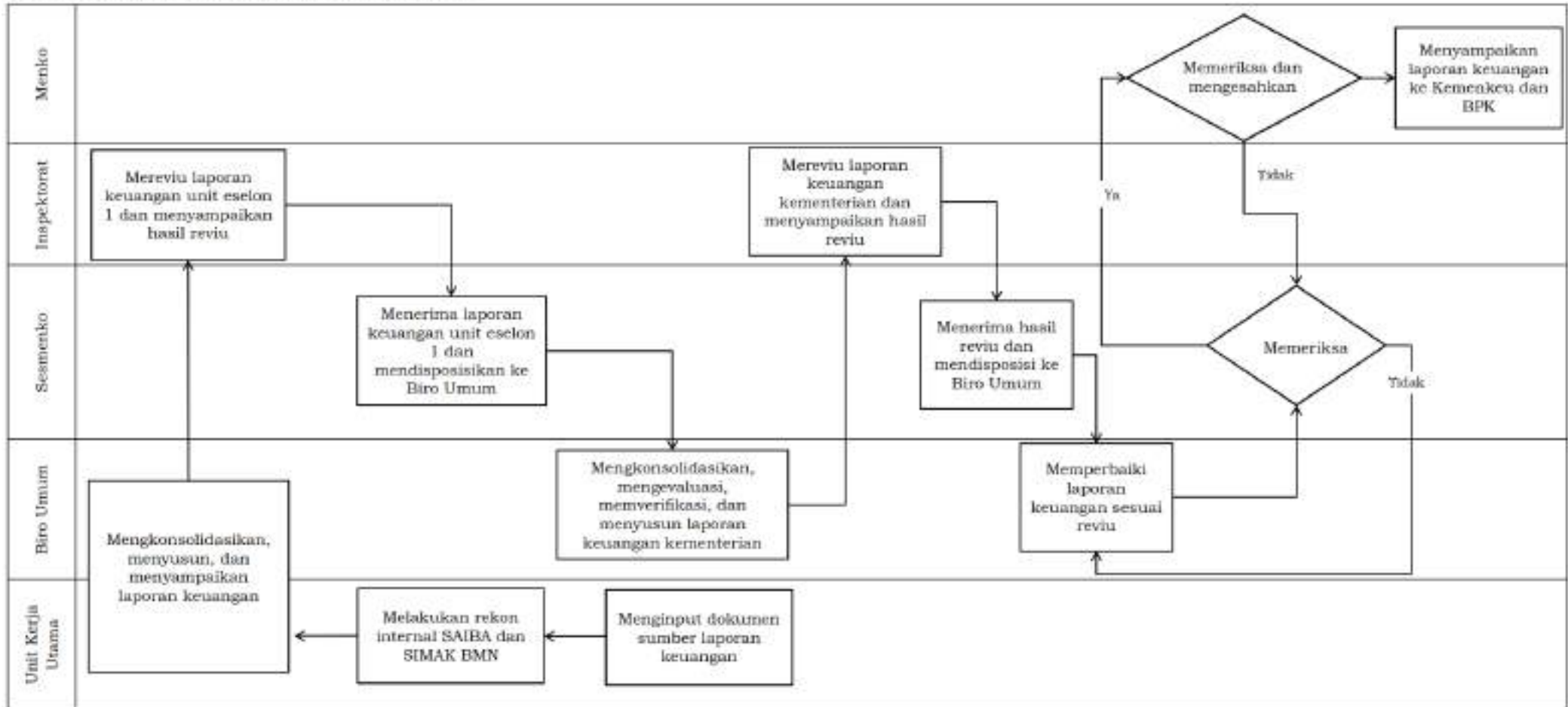

PETA SUBPROSES
POLHUKAM-07 "Pengawasan dan Akuntabilitas Kinerja"

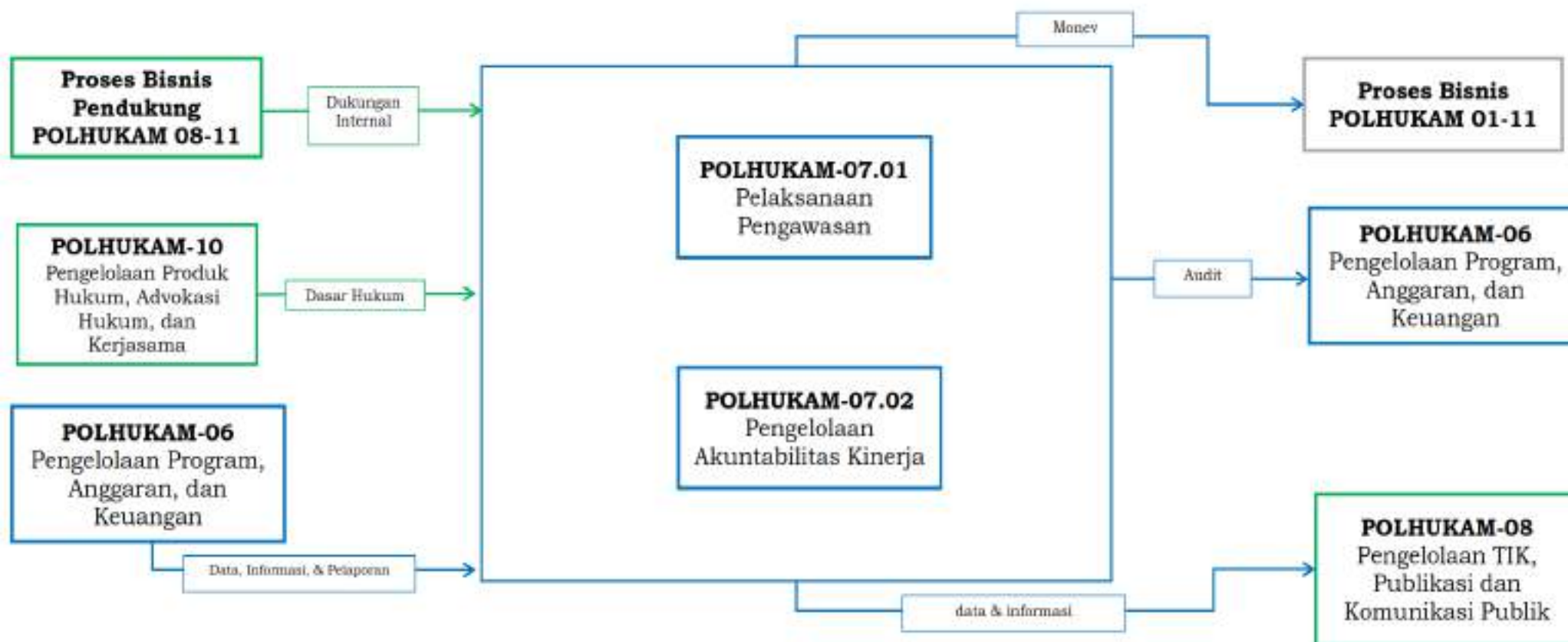

TABEL PEMETAAN PROSES BISNIS LINGKUP PROSES MANAJERIAL

No.	Peta Proses	Kode	Peta Subproses	Kode	Peta Lintas Fungsi	Kode
7.	Pengawasan dan Akuntabilitas Kinerja	POLHUKAM-07	Pelaksanaan Pengawasan	POLHUKAM-07.01	Audit Operasional, Kinerja, dan Tujuan Tertentu	POLHUKAM-07.01.PLF.01
					Reviu Keuangan dan Kinerja	POLHUKAM-07.01.PLF.02
					Evaluasi atas Implementasi SAKIP & RB	POLHUKAM-07.01.PLF.03
					Monitoring Hasil Pengawasan	POLHUKAM-07.01.PLF.04
					Pengawasan Lainnya	POLHUKAM-07.01.PLF.05
		Pengelolaan Akuntabilitas Kinerja	POLHUKAM-07.02	Evaluasi Kinerja Kementerian	POLHUKAM-07.02.PLF.01	
				Evaluasi Anggaran Kementerian	POLHUKAM-07.02.PLF.02	



PETA LINTAS FUNGSI
POLHUKAM-07.01.PLF.01 Audit Operasional, Kinerja, dan Tujuan Tertentu

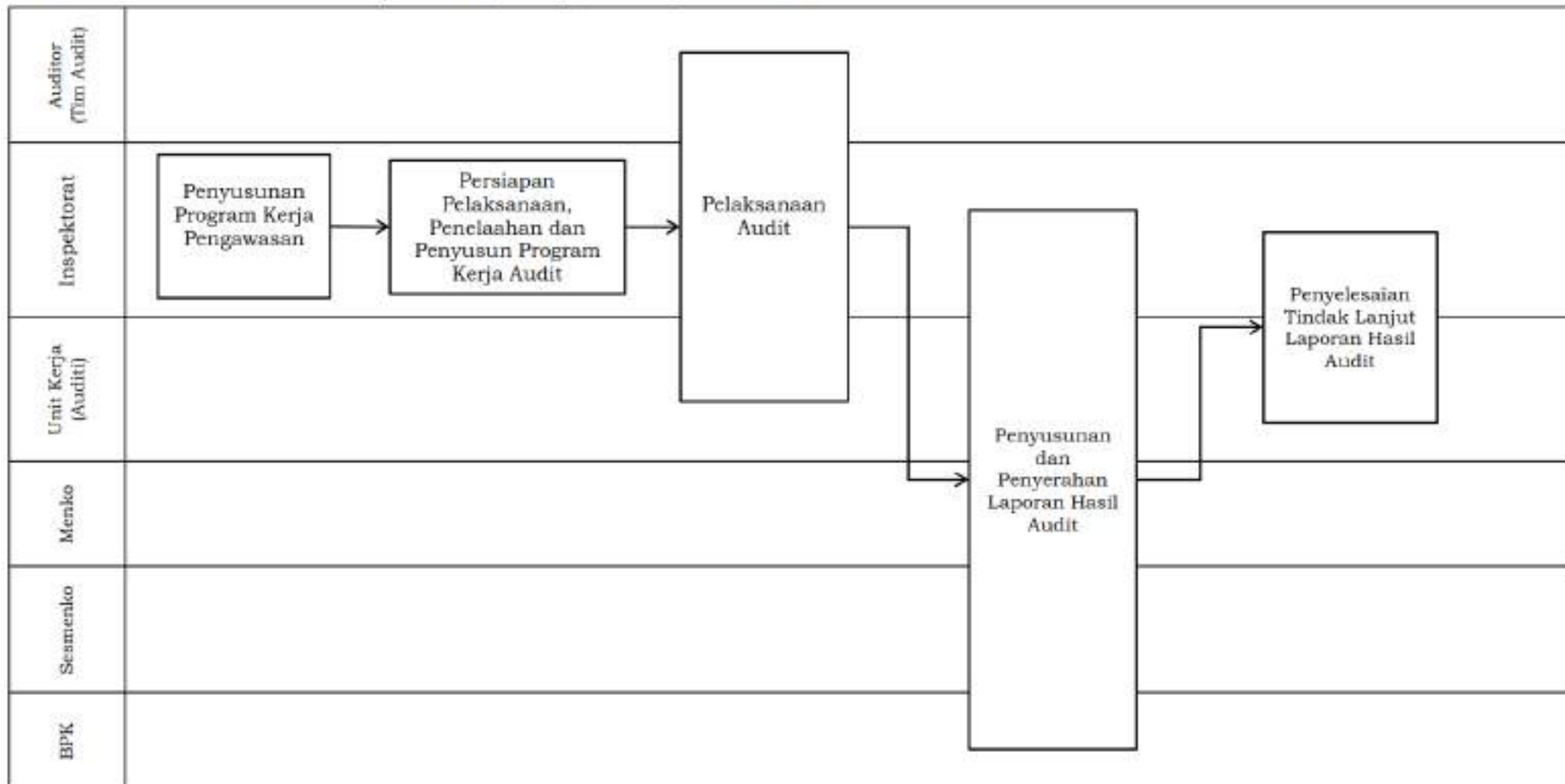

PETA LINTAS FUNGSI
POLHUKAM-07.01.PLF.01 Reviu Keuangan dan Kinerja

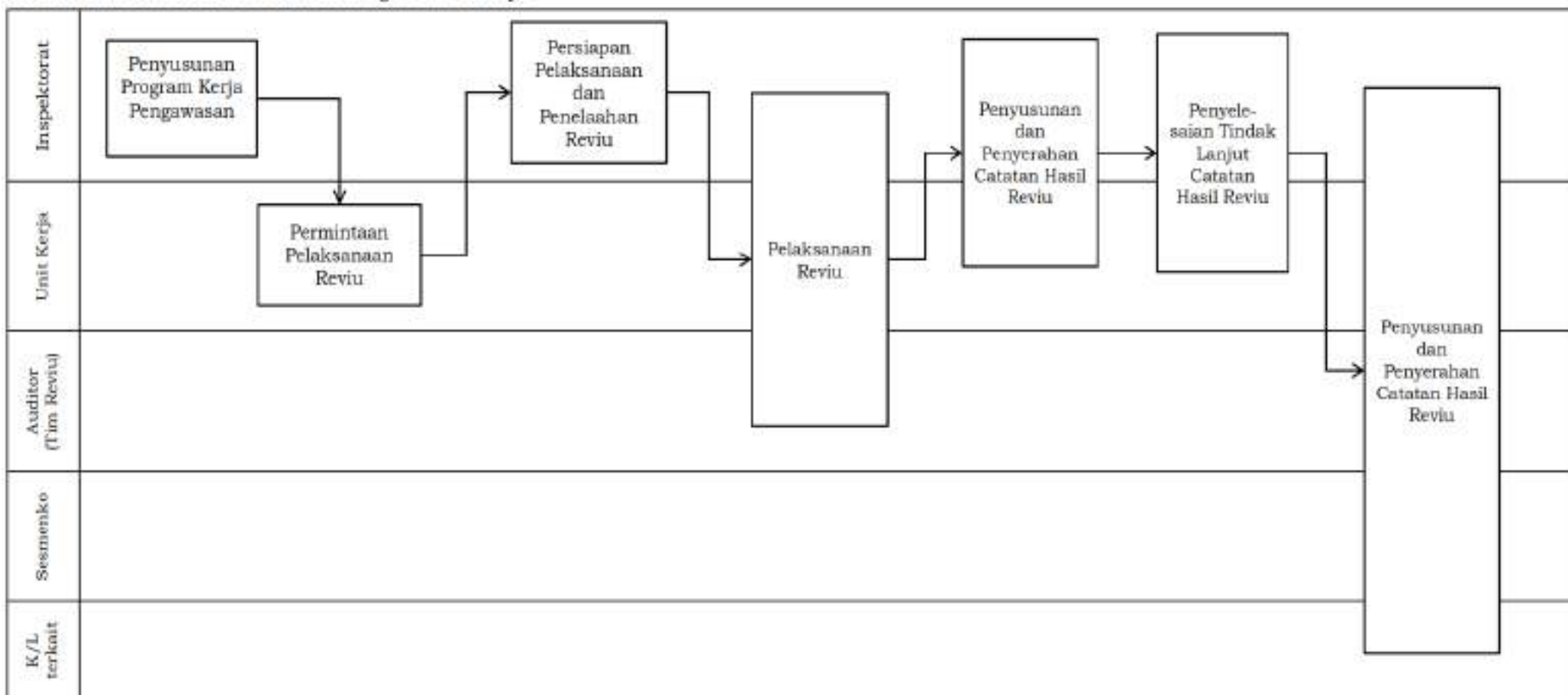

PETA LINTAS FUNGSI
POLHUKAM-07.01.PLF.03 Evaluasi atas Implementasi SAKIP & RB

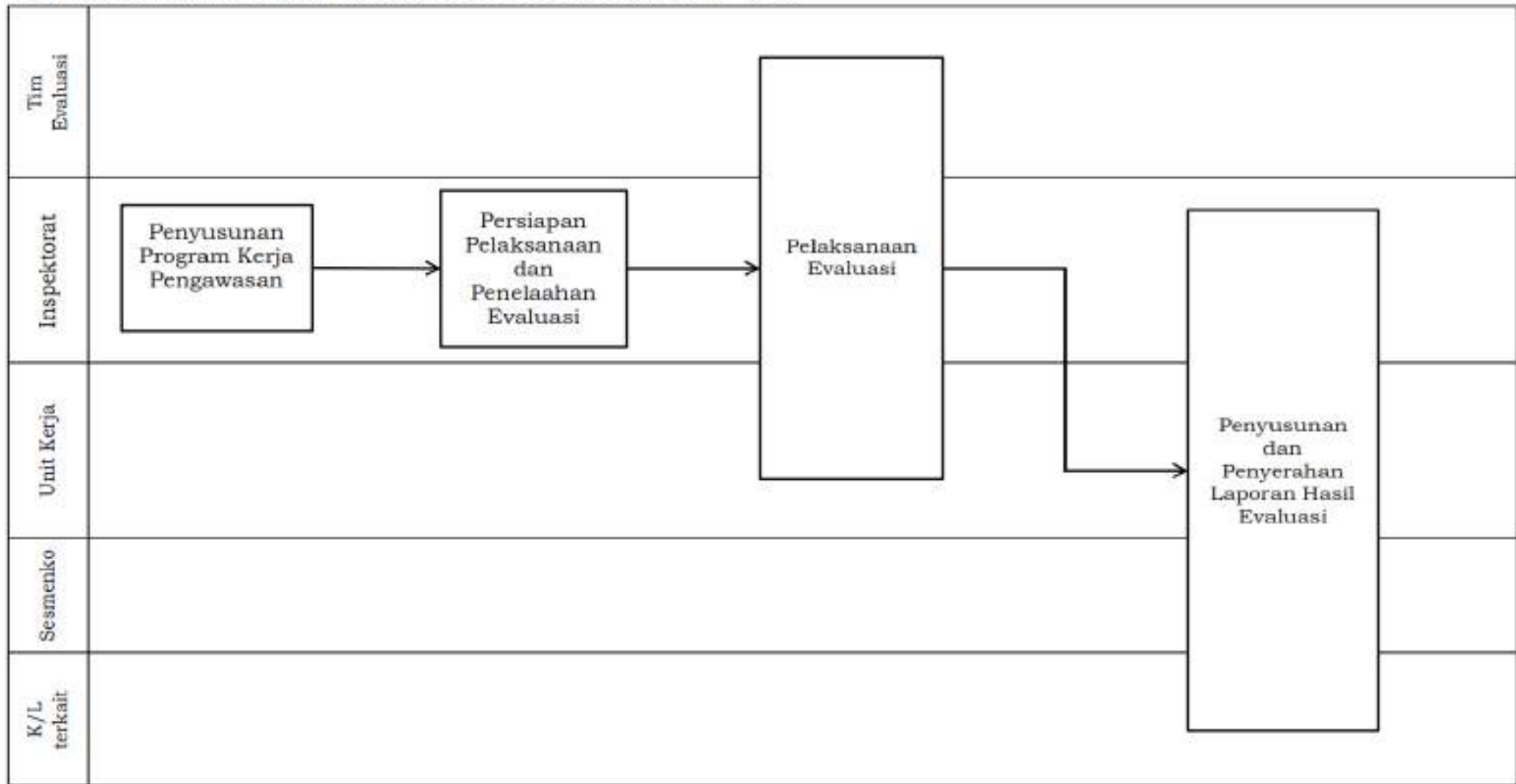

PETA LINTAS FUNGSI
POLHUKAM-07.01.PLF.04 Monitoring Hasil Pengawasan

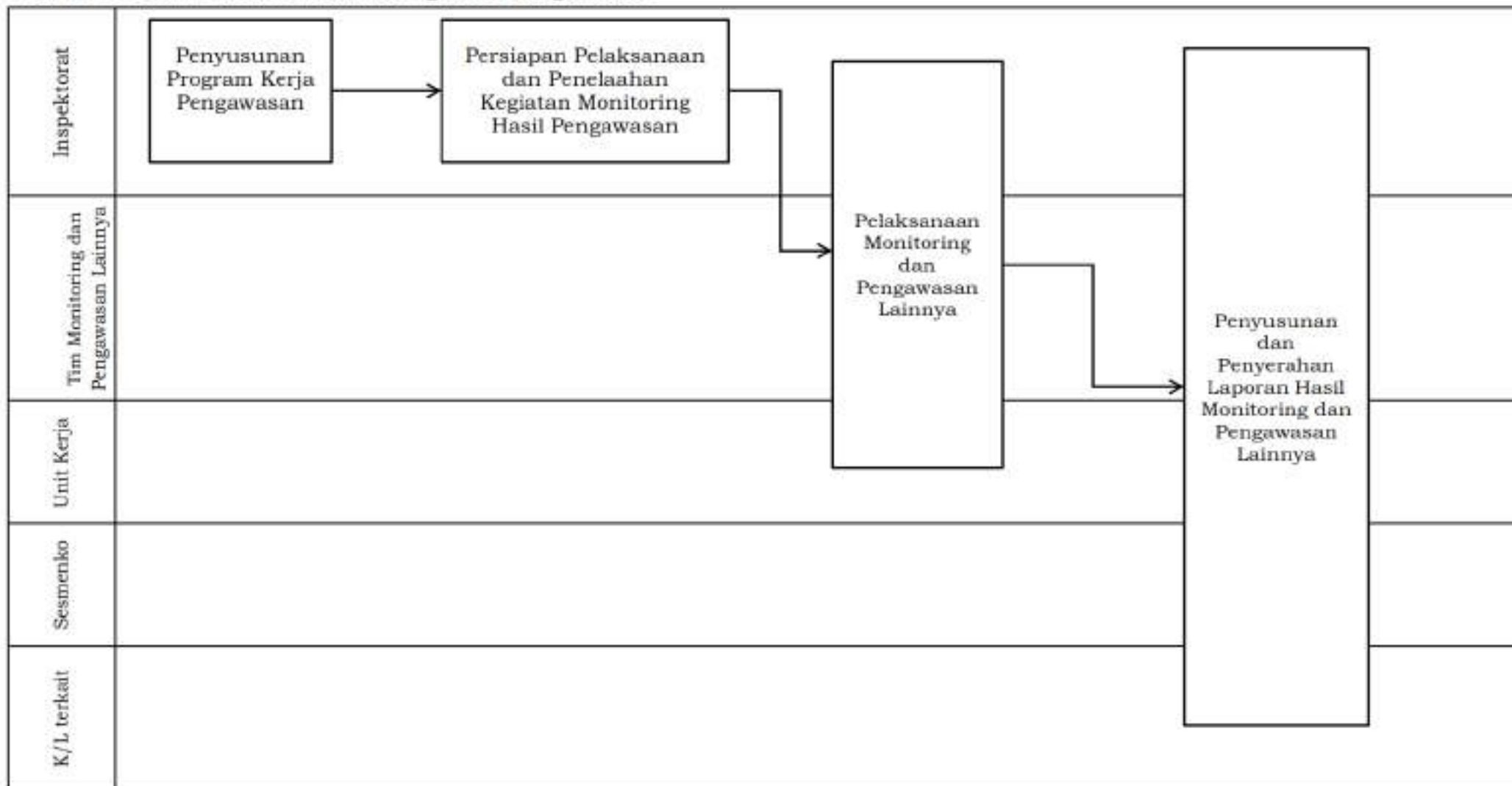

PETA LINTAS FUNGSI
POLHUKAM-07.01.PLF.05 Pengawasan Lainnya

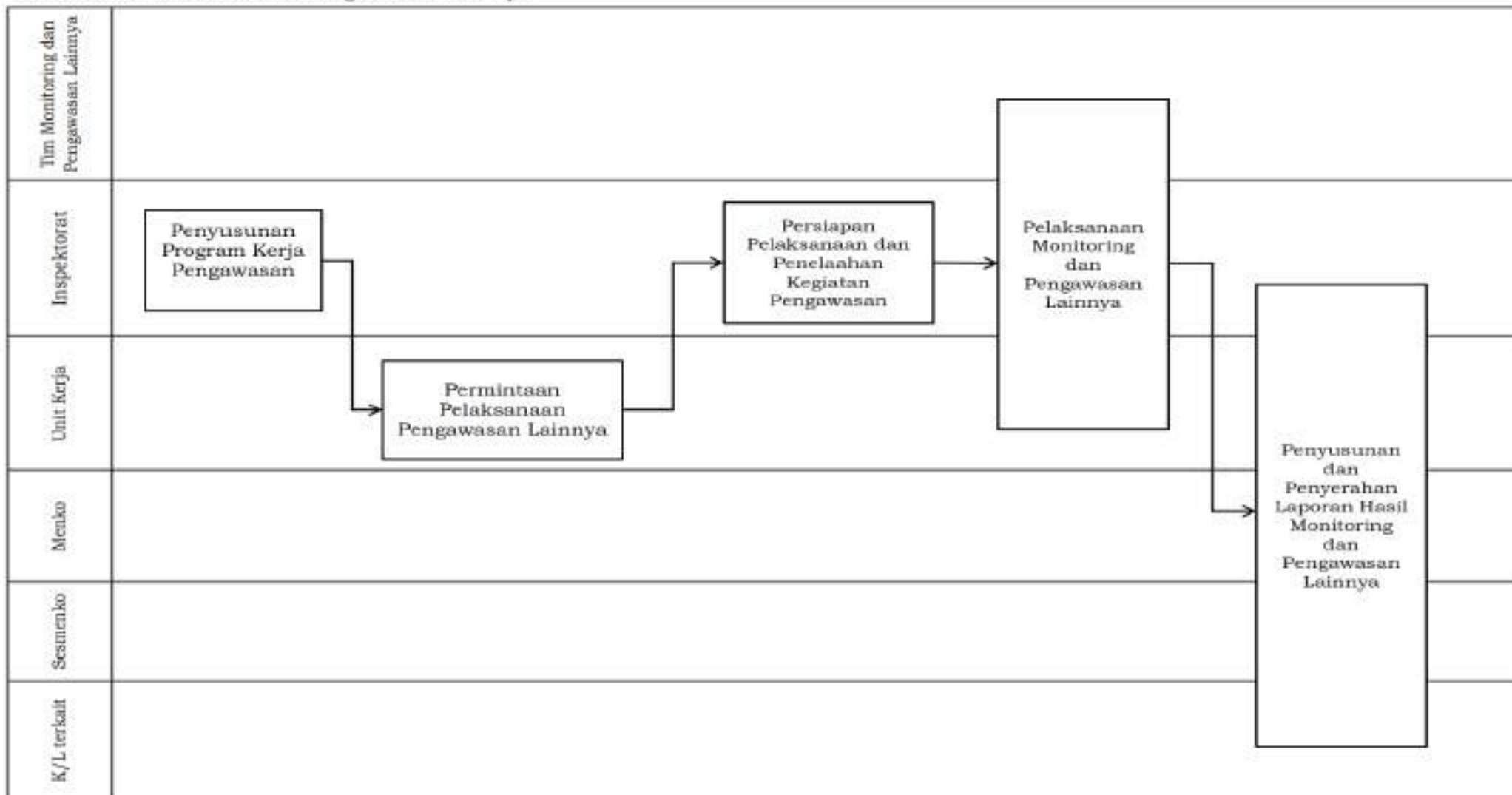

PETA LINTAS FUNGSI
POLHUKAM-07.02.PLF.01 Evaluasi Kinerja Kementerian

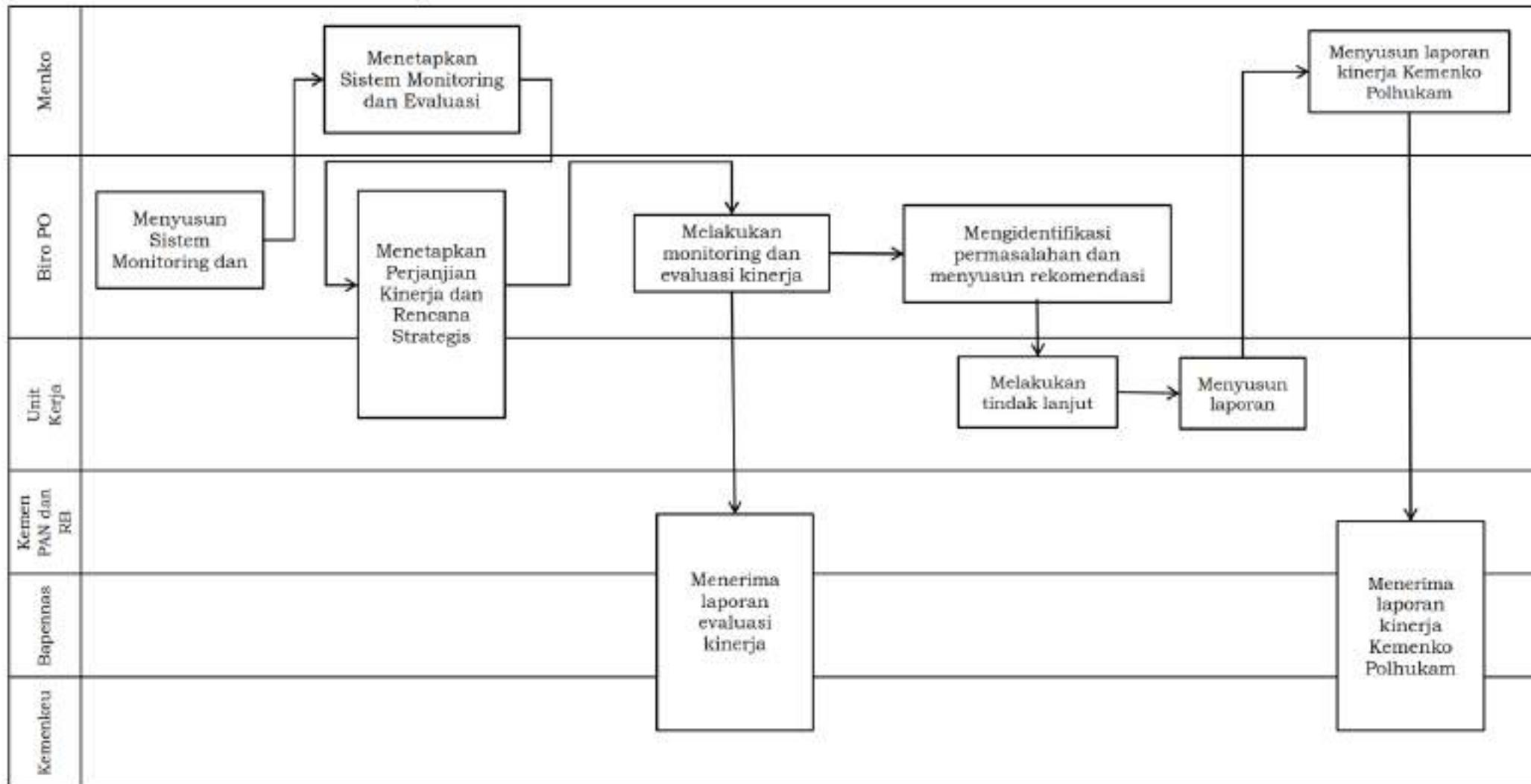

PETA SUBPROSES
POLHUKAM-08 "Pengelolaan TIK, Publikasi dan Komunikasi Publik"

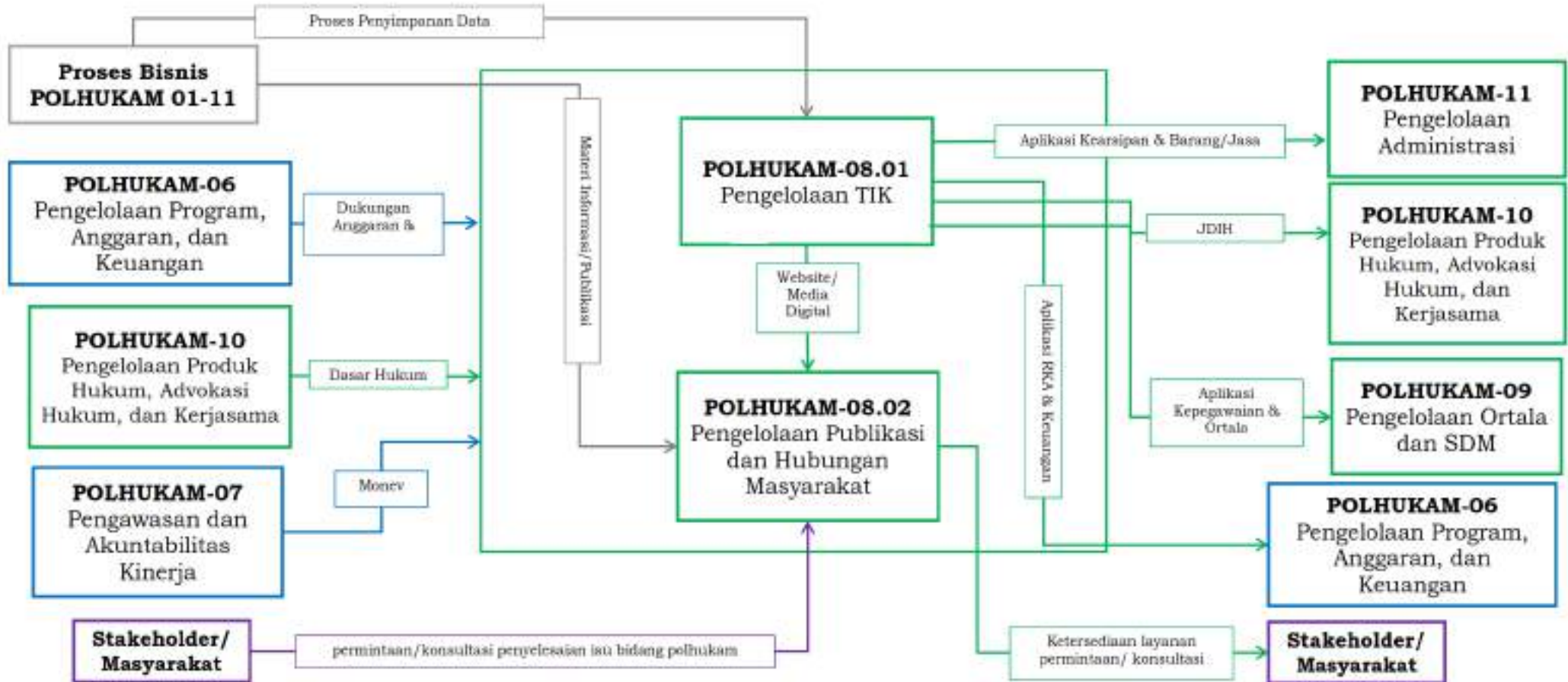

TABEL PEMETAAN PROSES BISNIS LINGKUP PROSES PENDUKUNG

No.	Peta Proses	Kode	Peta Subproses	Kode	Peta Lintas Fungsi	Kode
8.	Pengelolaan TIK, Publikasi dan Komunikasi Publik	POLHUKAM-08	Pengelolaan TIK	POLHUKAM-08.01	Pengelolaan data	POLHUKAM-08.01.PLF.01
					Pengelolaan sistem informasi	POLHUKAM-08.01.PLF.02
					Pengelolaan Infrastruktur TIK	POLHUKAM-08.01.PLF.03
			Pengelolaan Publikasi dan Hubungan Masyarakat	POLHUKAM-08.02	Pelaksanaan Pelayanan Publik	POLHUKAM-08.02.PLF.01
					Pelayanan Jumpa Pers	POLHUKAM-08.02.PLF.02
					Pelaksanaan Liputan Media	POLHUKAM-08.02.PLF.03



PETA LINTAS FUNGSI
POLHUKAM-08.01.PLF.01 Pengelolaan Data

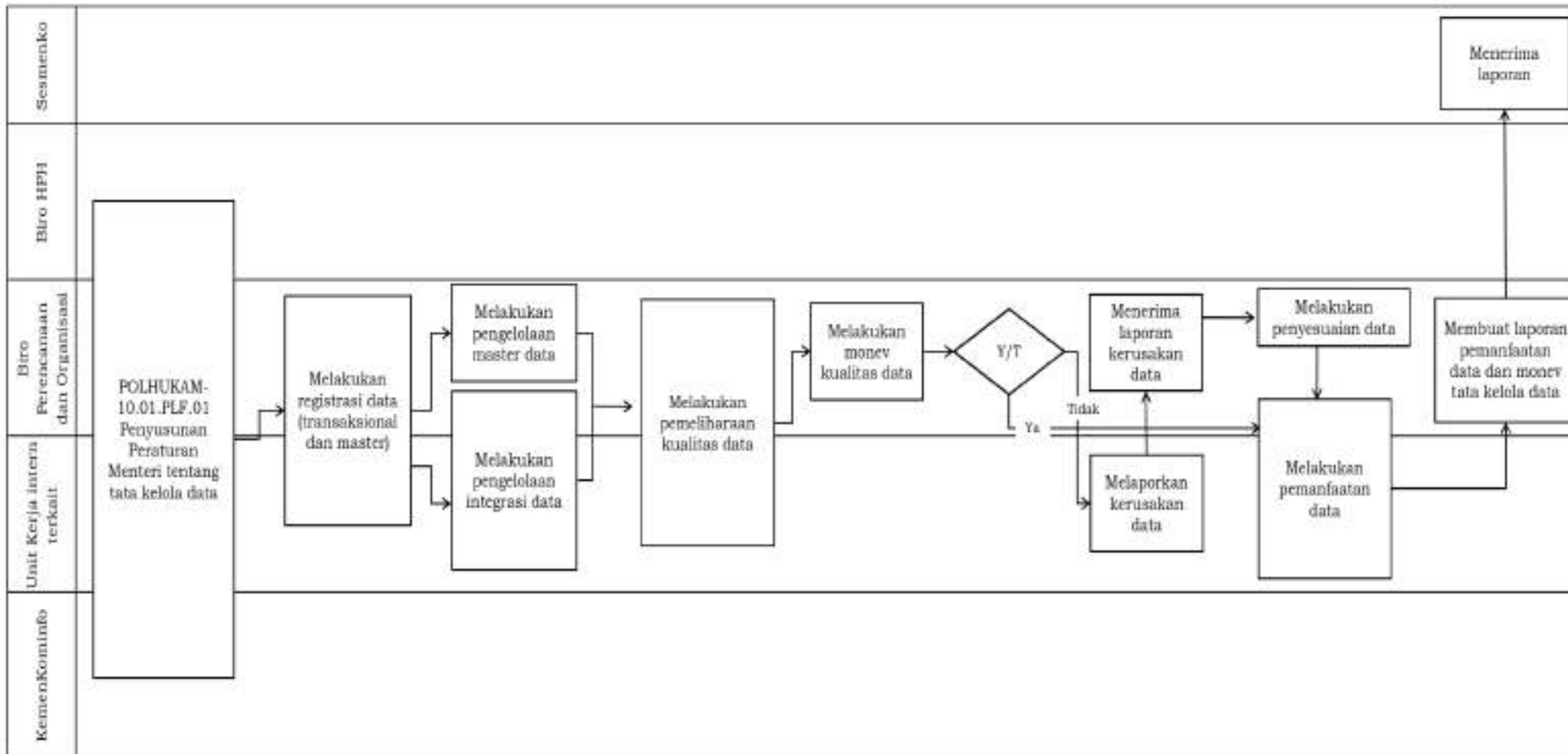

PETA LINTAS FUNGSI
POLHUKAM-08.01.PLF.02 Pengelolaan TIK

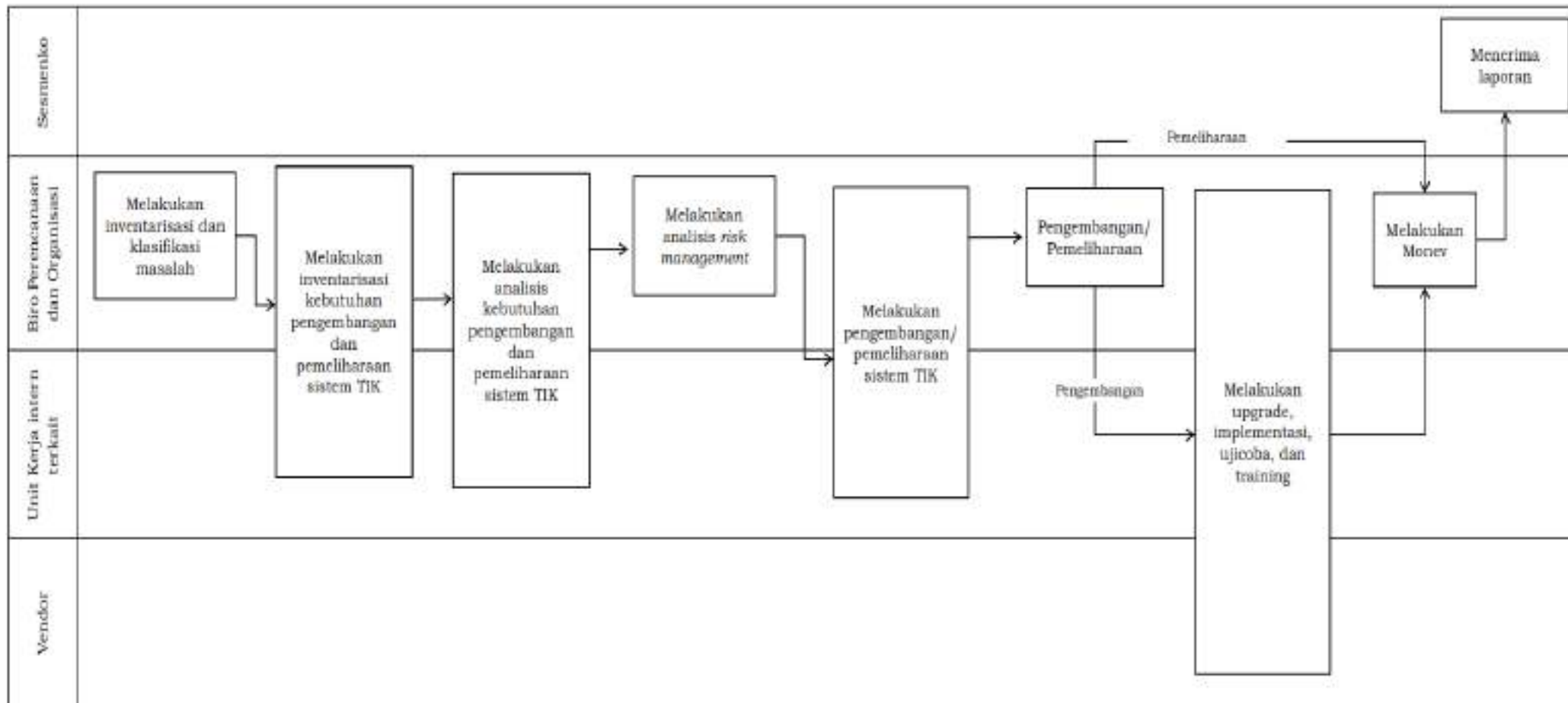

PETA LINTAS FUNGSI
POLHUKAM-08.01.PLF.03 Pengelolaan Infrastruktur TIK

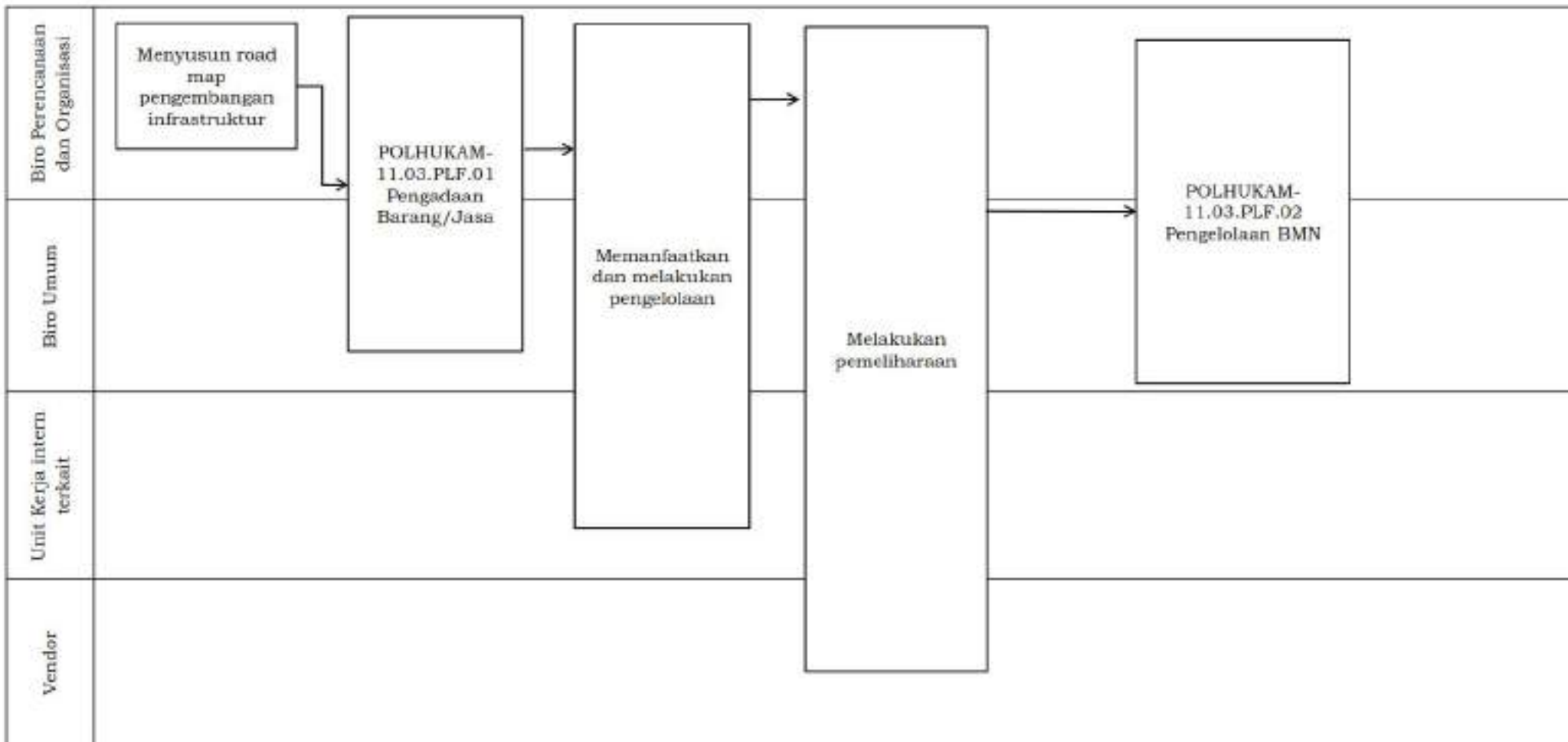

PETA LINTAS FUNGSI
POLHUKAM-08.02.PLF.01 Pelaksanaan Pelayanan Publik

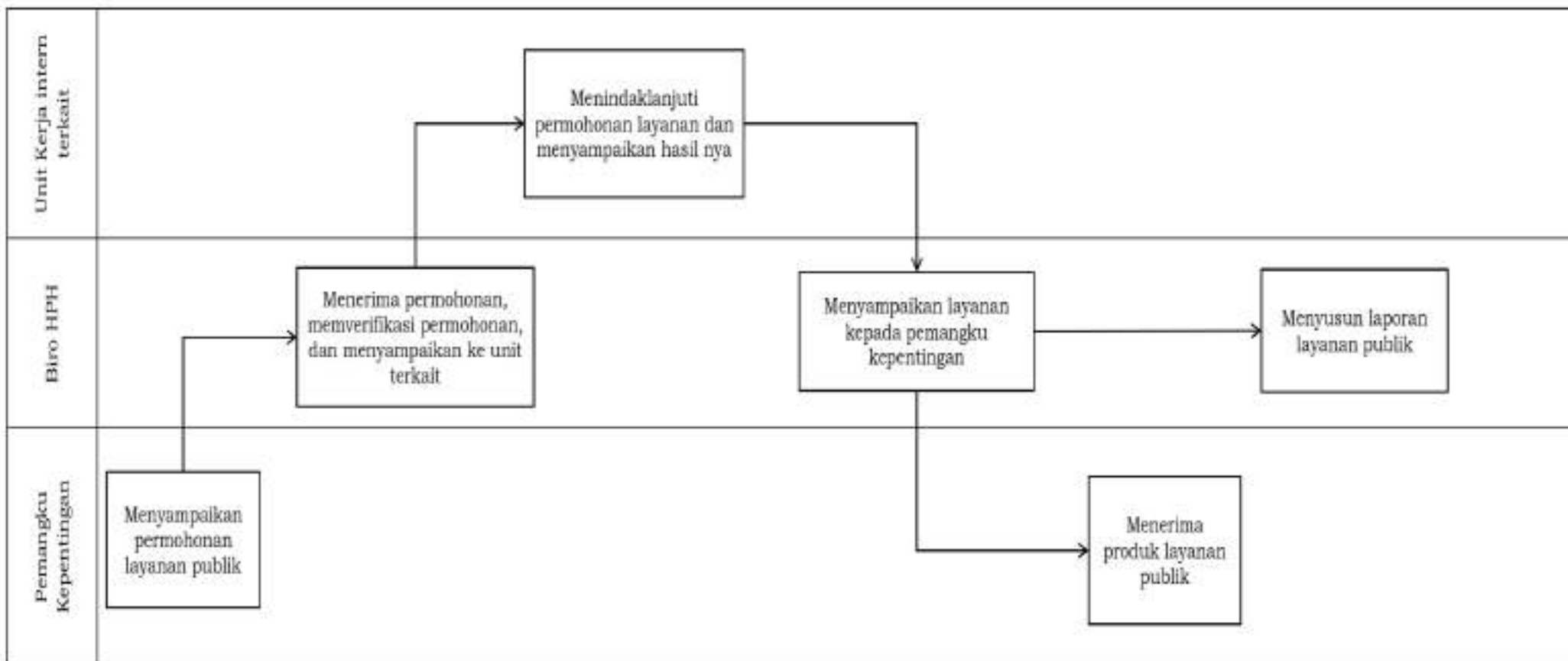

PETA LINTAS FUNGSI
POLHUKAM-08.02.PLF.02 Pelayanan Jumpa Pers

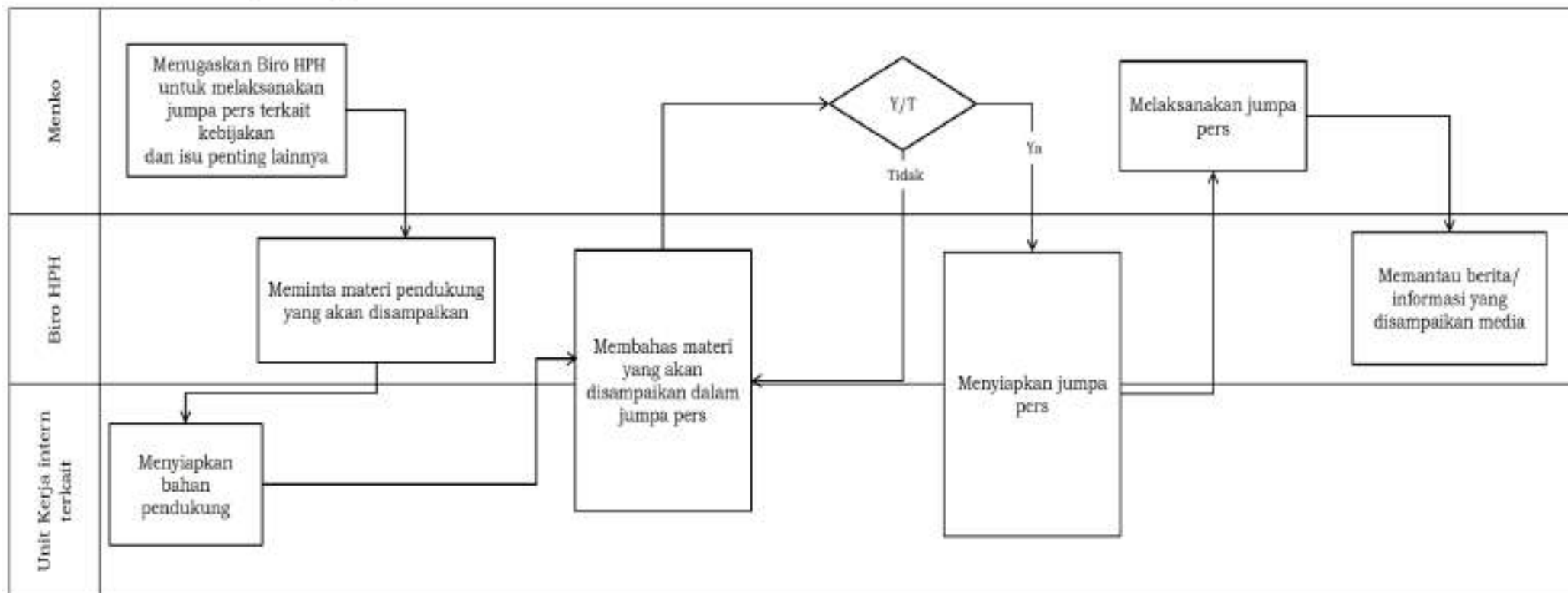

PETA LINTAS FUNGSI
POLHUKAM-08.02.PLF.03 Pelaksanaan Liputan Media

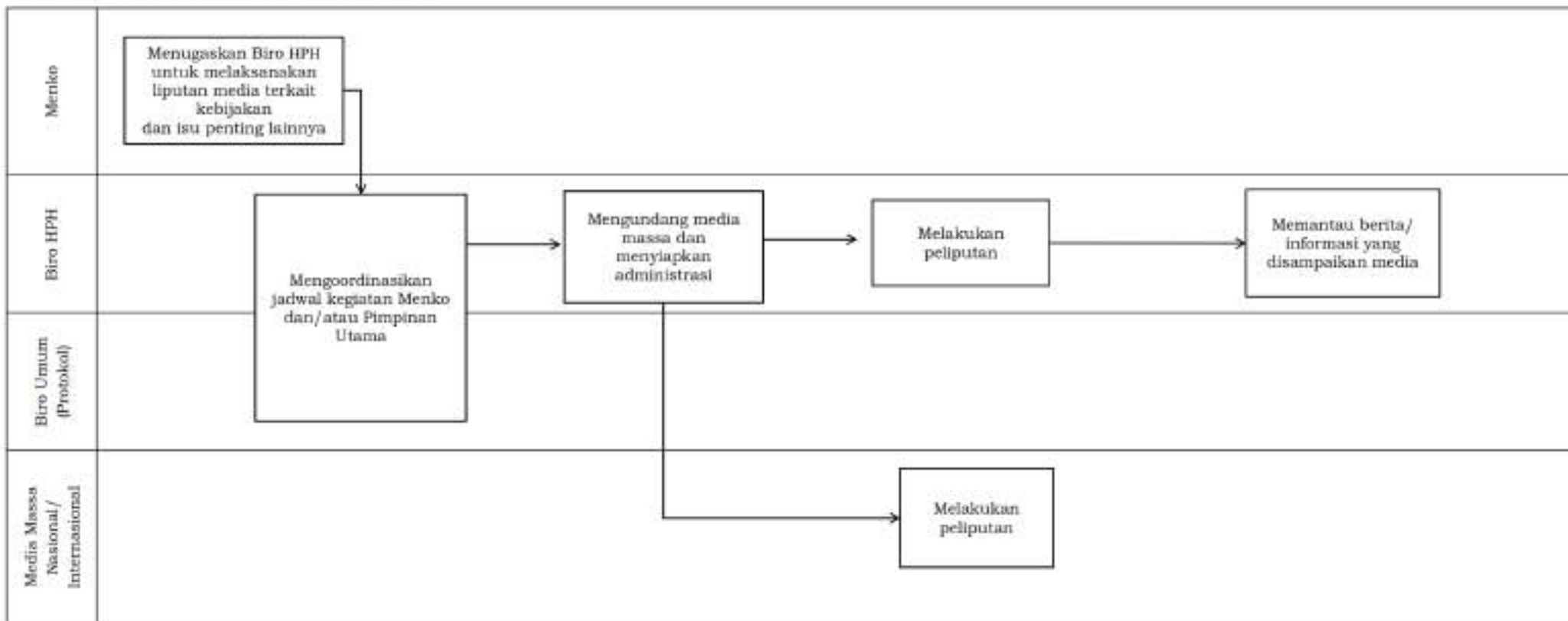

No.	Peta Proses	Kode	Peta Subproses	Kode	Peta Lintas Fungsi	Kode
9.	Pengelolaan Ortala dan SDM	POLHUKAM-09	Pengelolaan Organisasi	POLHUKAM-09.01	Evaluasi dan Penataan Organisasi	POLHUKAM-09.01.PLF.01
					Penyusunan Analisis Jabatan dan Analisis Beban Kerja	POLHUKAM-09.01.PLF.02
					Pelaksanaan Evaluasi Jabatan	POLHUKAM-09.01.PLF.03
			Pengelolaan Tata Laksana	POLHUKAM-09.02	Pemetaan Proses Bisnis	POLHUKAM-09.02.PLF.01
					Penyusunan SOP	POLHUKAM-09.02.PLF.02
			Pengadaan SDM	POLHUKAM-09.03	Penyusunan rencana kebutuhan pegawai	POLHUKAM-09.03.PLF.01
					Pengadaan Pegawai	POLHUKAM-09.03.PLF.02
			Pengembangan Kompetensi Pegawai	POLHUKAM-09.04	Pemetaan Kompetensi	POLHUKAM-09.04.PLF.01
					Peningkatan Kompetensi Pegawai	POLHUKAM-09.04.PLF.02
			Penilaian Kinerja Pegawai	POLHUKAM-09.05	Pengelolaan data kinerja pegawai	POLHUKAM-09.05.PLF.01
					Penghargaan pegawai	POLHUKAM-09.05.PLF.02
					Penjatuhan disiplin	POLHUKAM-09.05.PLF.03



No.	Peta Proses	Kode	Peta Subproses	Kode	Peta Lintas Fungsi	Kode
			Pengelolaan Mutasi SDM	POLHUKAM-09.06	Pengangkatan jabatan pimpinan tinggi	POLHUKAM-09.06.PLF.01
					Mutasi jabatan pimpinan tinggi dan administrasi	POLHUKAM-09.06.PLF.02



PETA LINTAS FUNGSI
POLHUKAM-09.01.PLF.01 Evaluasi dan Penataan Organisasi

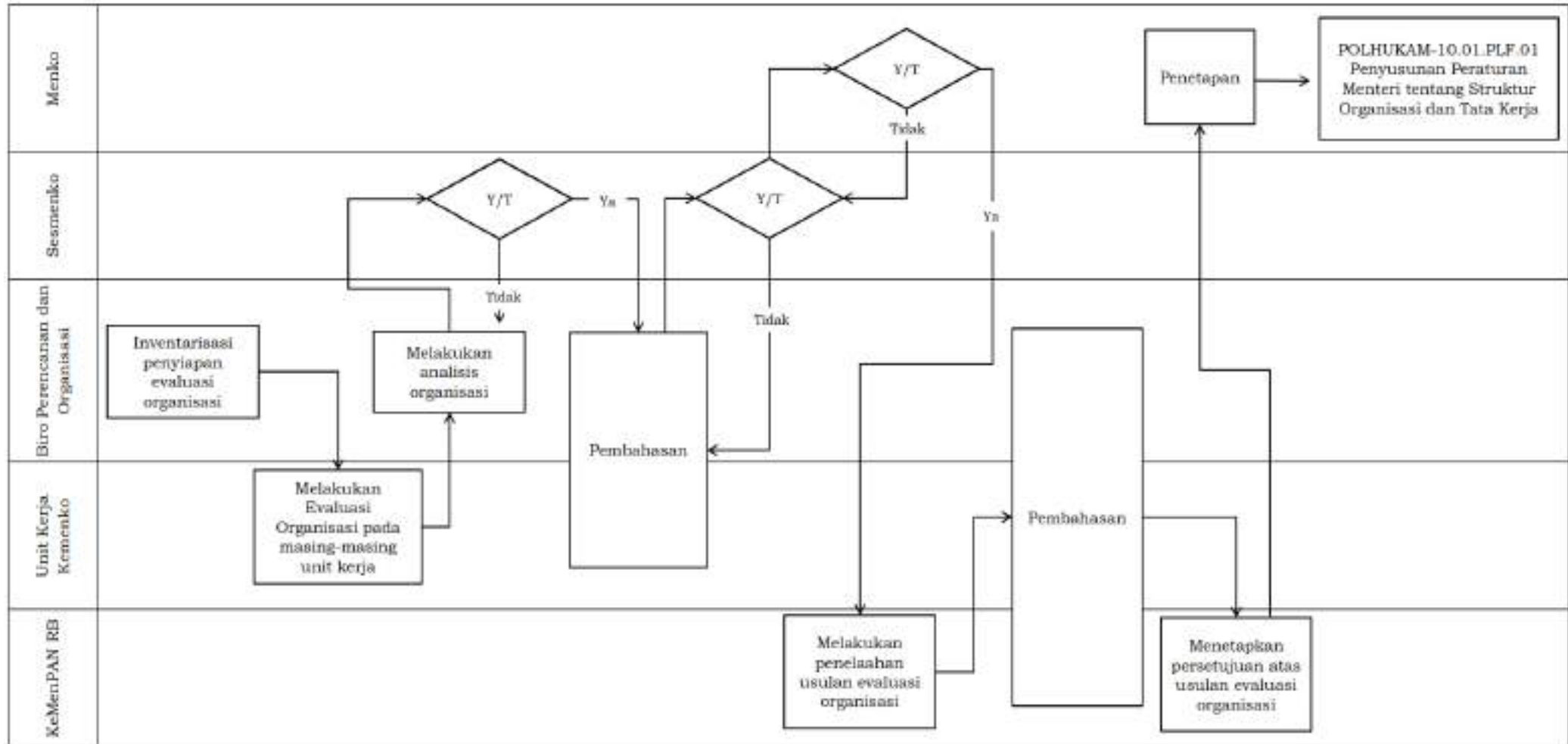

PETA LINTAS FUNGSI
POLHUKAM-09.01.PLF.02 Penyusunan Analisis Jabatan dan Analisis Beban Kerja

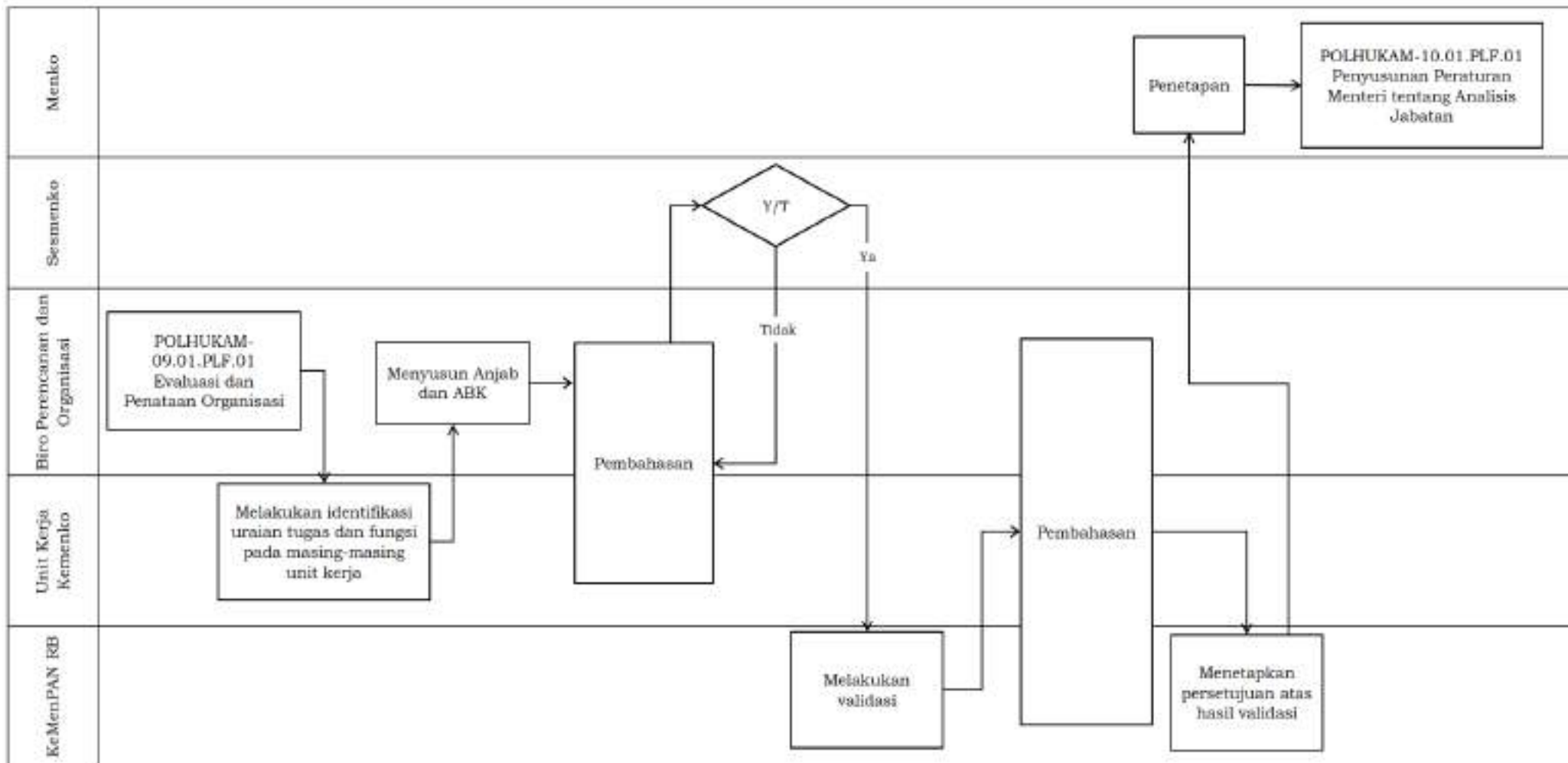

PETA LINTAS FUNGSI
POLHUKAM-09.01.PL.F.03 Pelaksanaan Evaluasi Jabatan

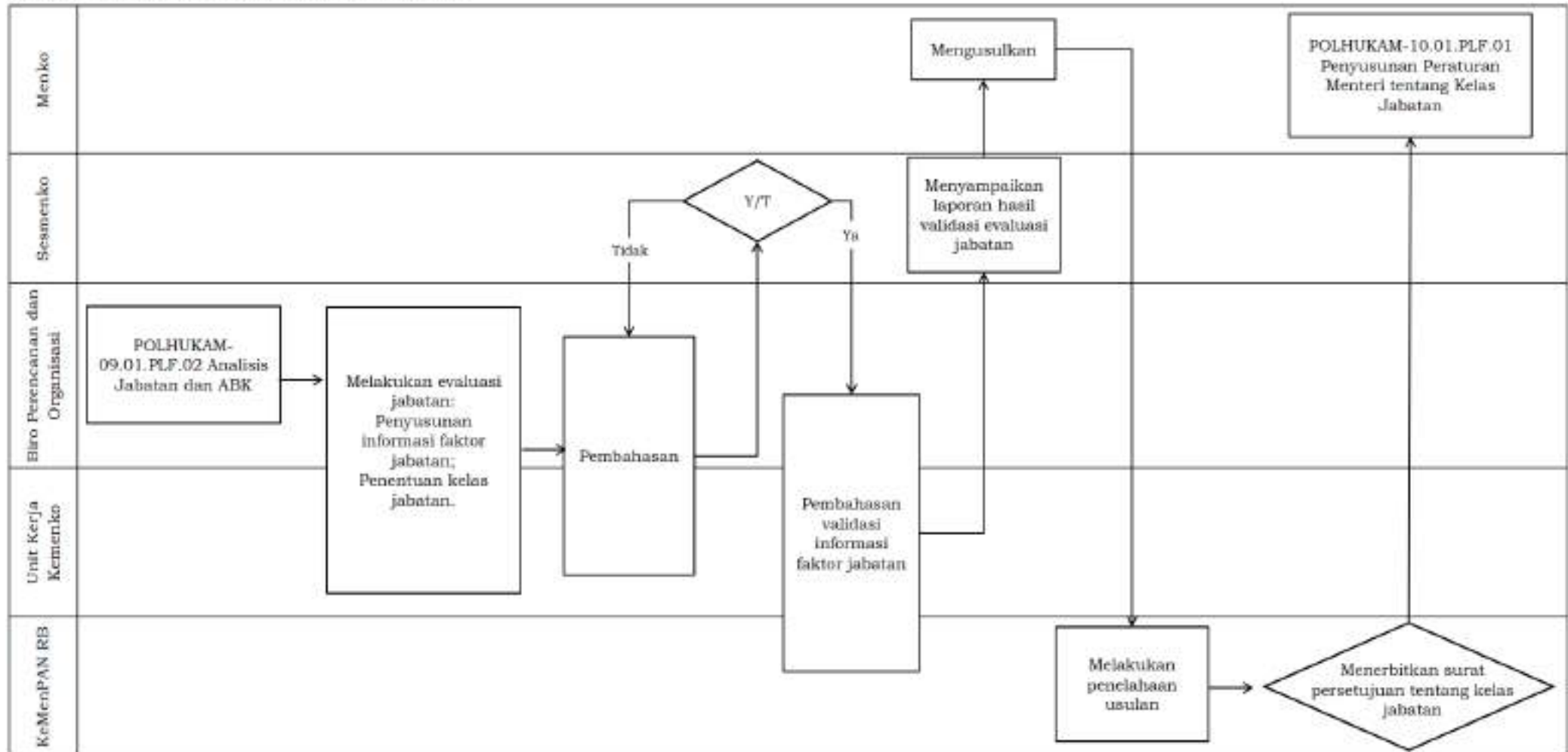

PETA LINTAS FUNGSI
POLHUKAM-09.02.PLF.01 Pemetaan Proses Bisnis

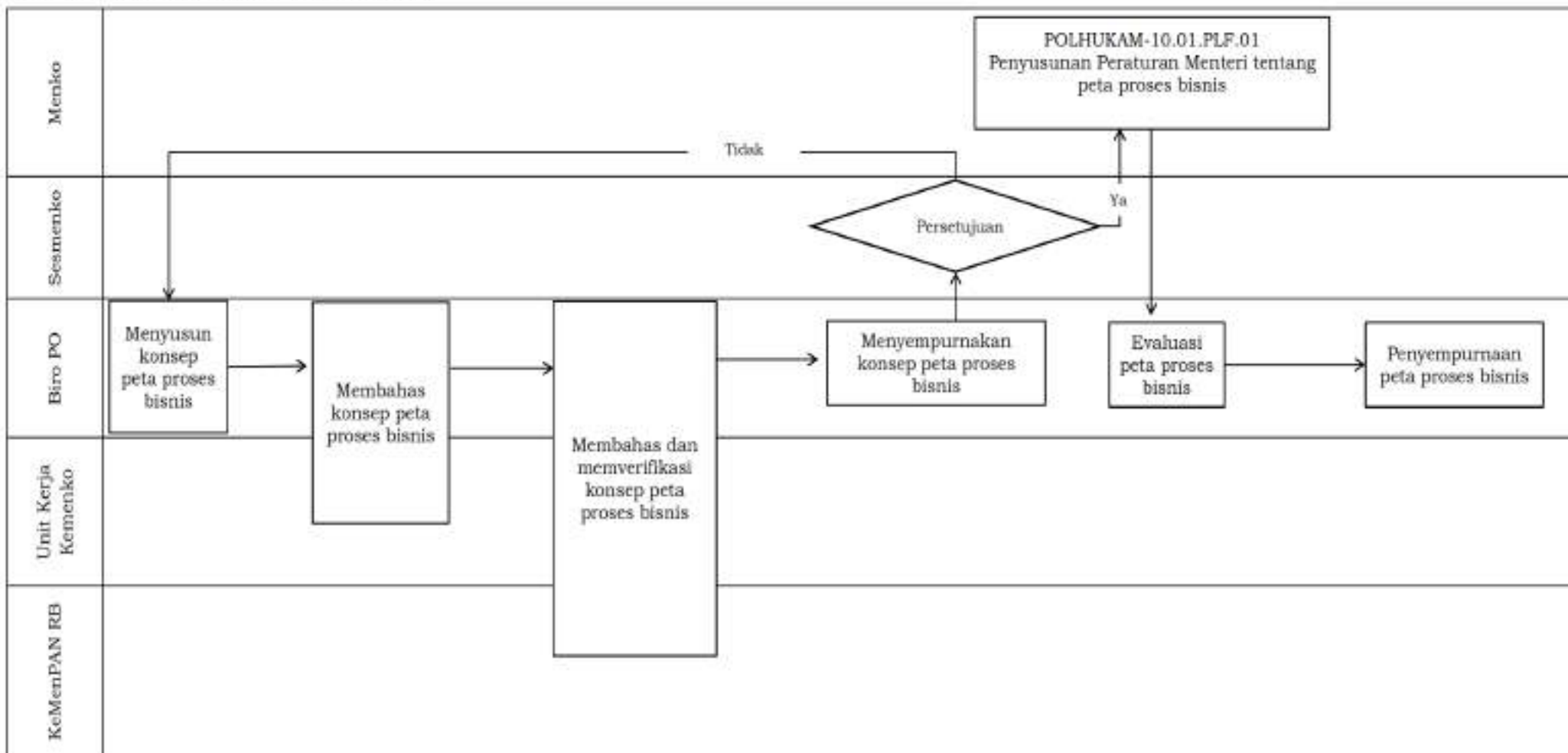

PETA LINTAS FUNGSI
POLHUKAM-09.02.PLF.02 Penyusunan SOP

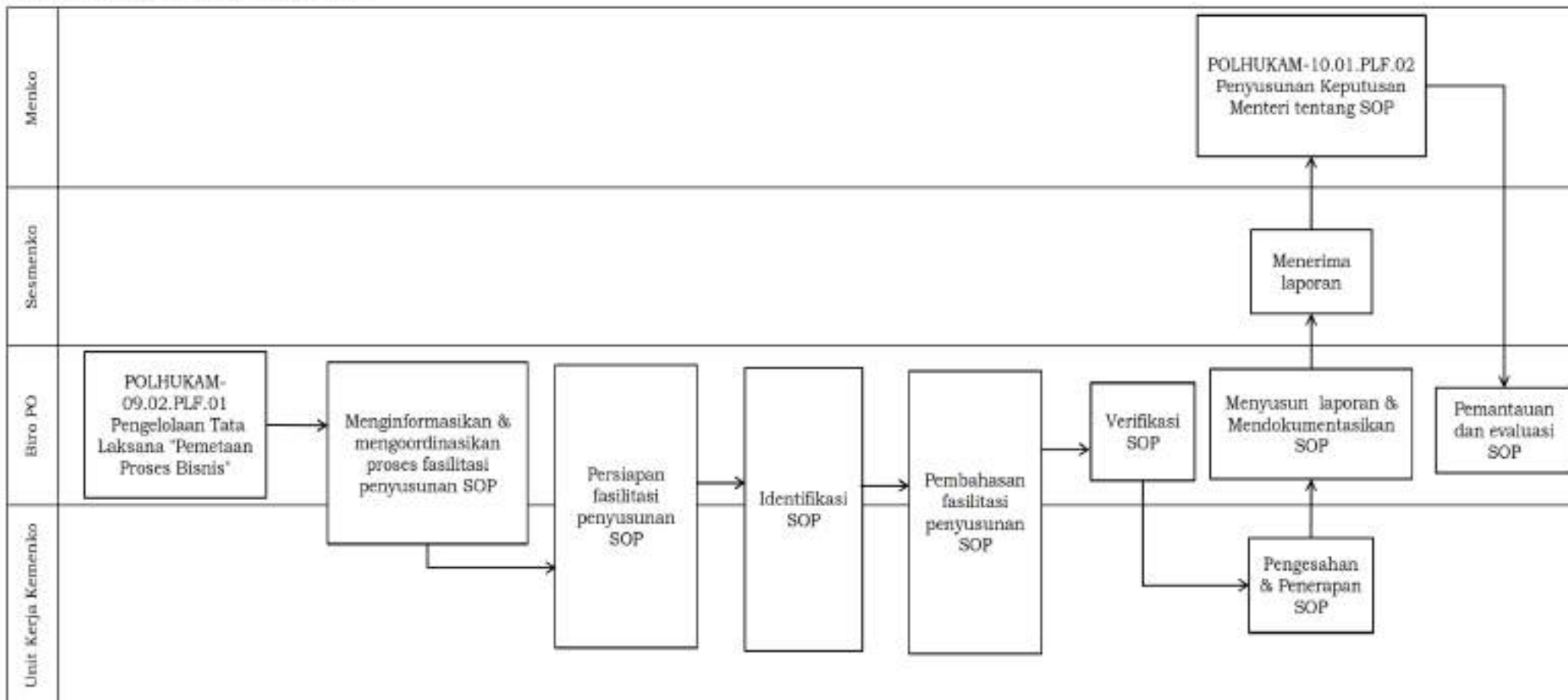

PETA LINTAS FUNGSI
POLHUKAM-09.03.PLF.01 Penyusunan Rencana Kebutuhan Pegawai

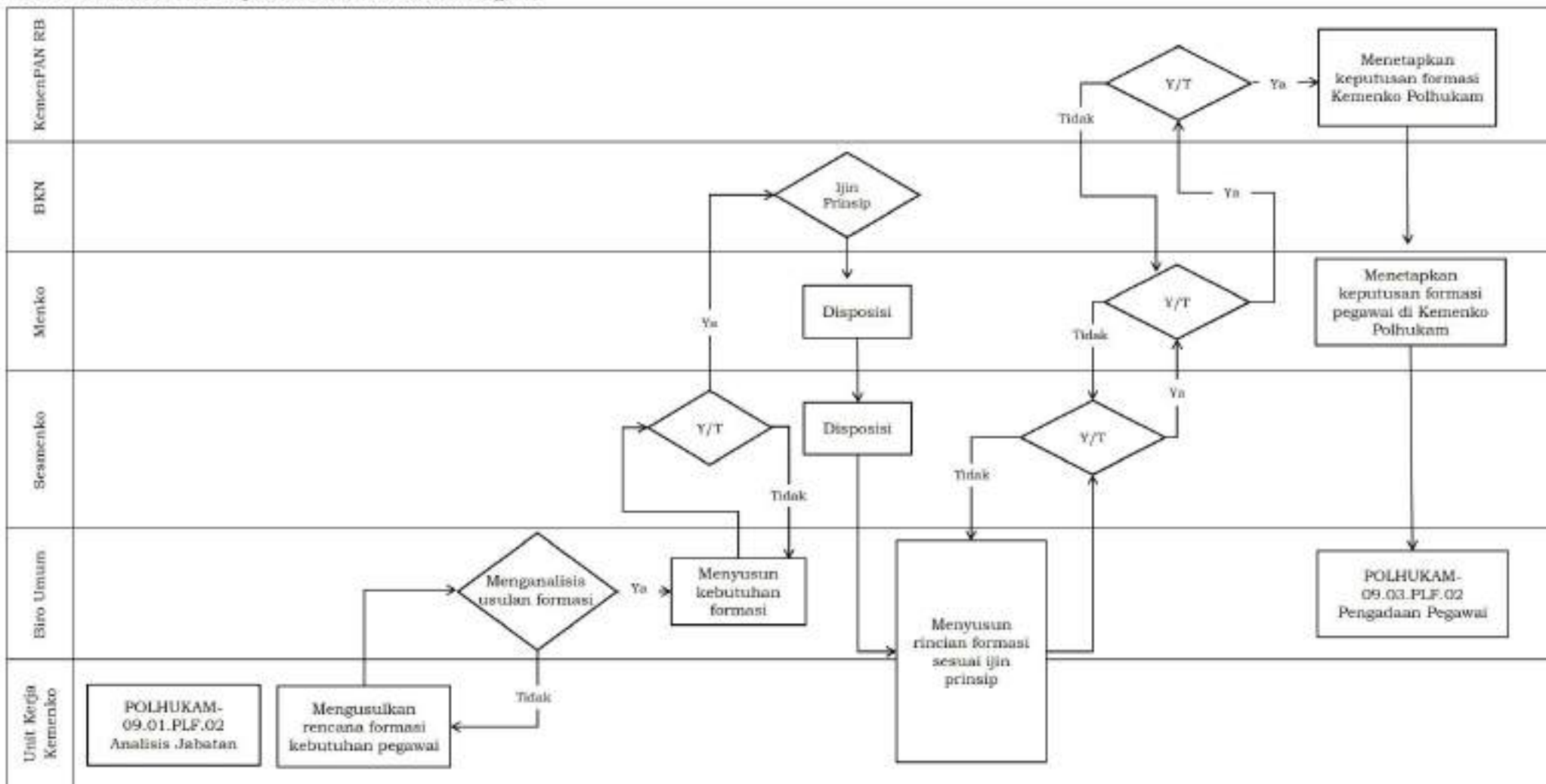

PETA LINTAS FUNGSI
POLHUKAM-09.03.PLF.02 Pengadaan Pegawai

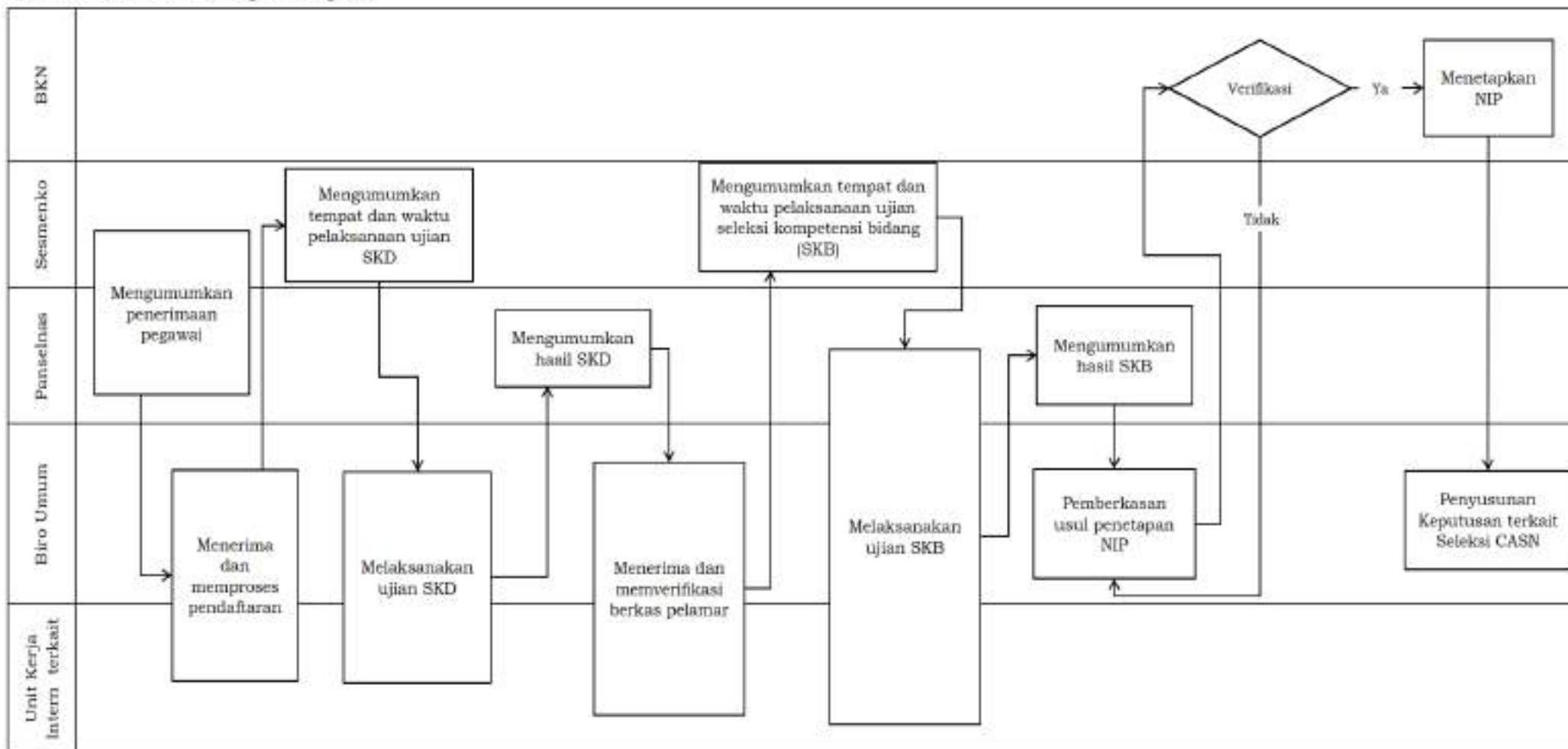

PETA LINTAS FUNGSI
POLHUKAM-09.04.PLF.01 Pemetaan Kompetensi

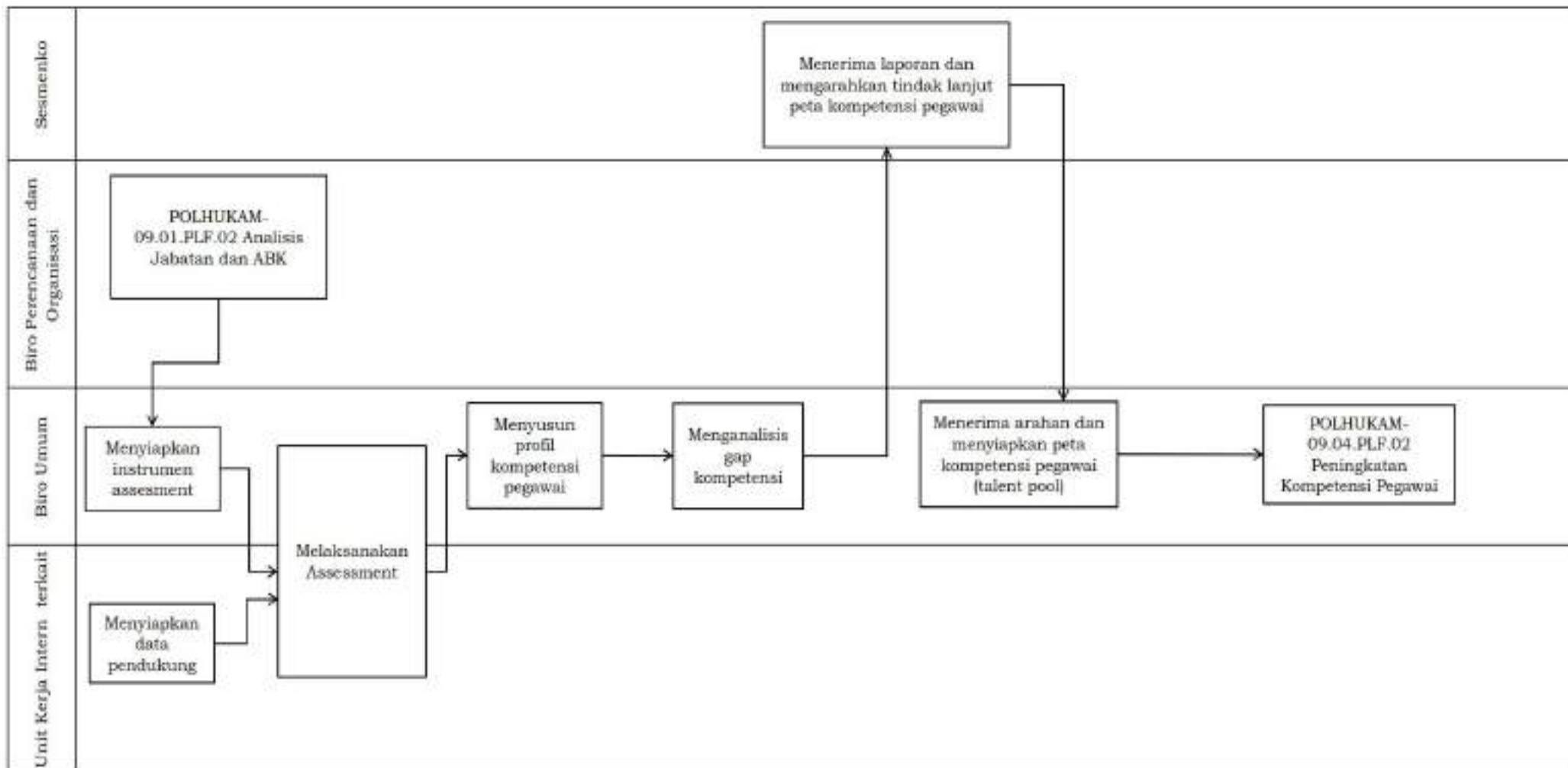

PETA LINTAS FUNGSI
POLHUKAM-09.04.PLF.02 Peningkatan Kompetensi Pegawai

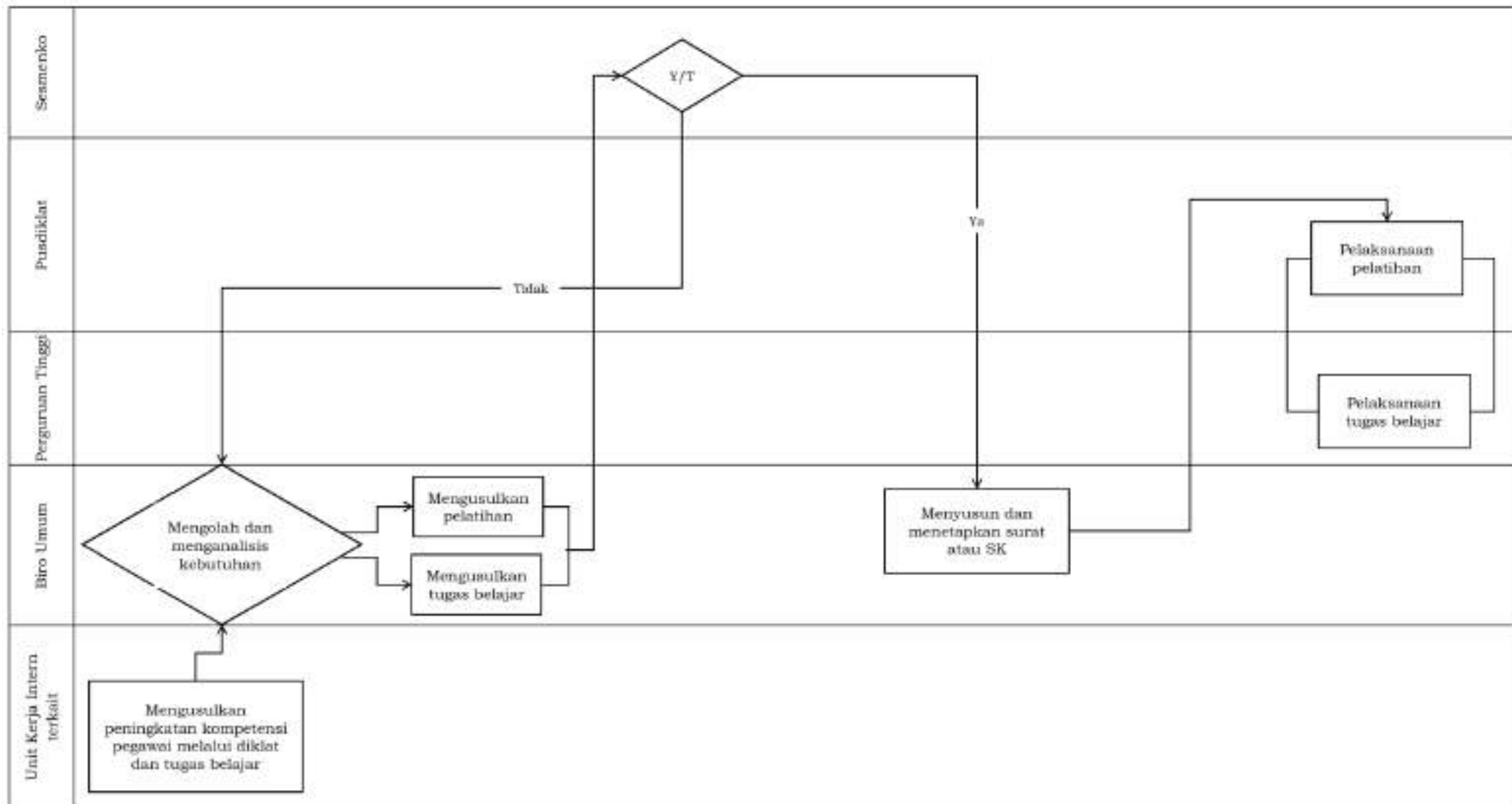

PETA LINTAS FUNGSI

POLHUKAM-09.05.PL.F.01 Pengelolaan Data Kinerja Pegawai

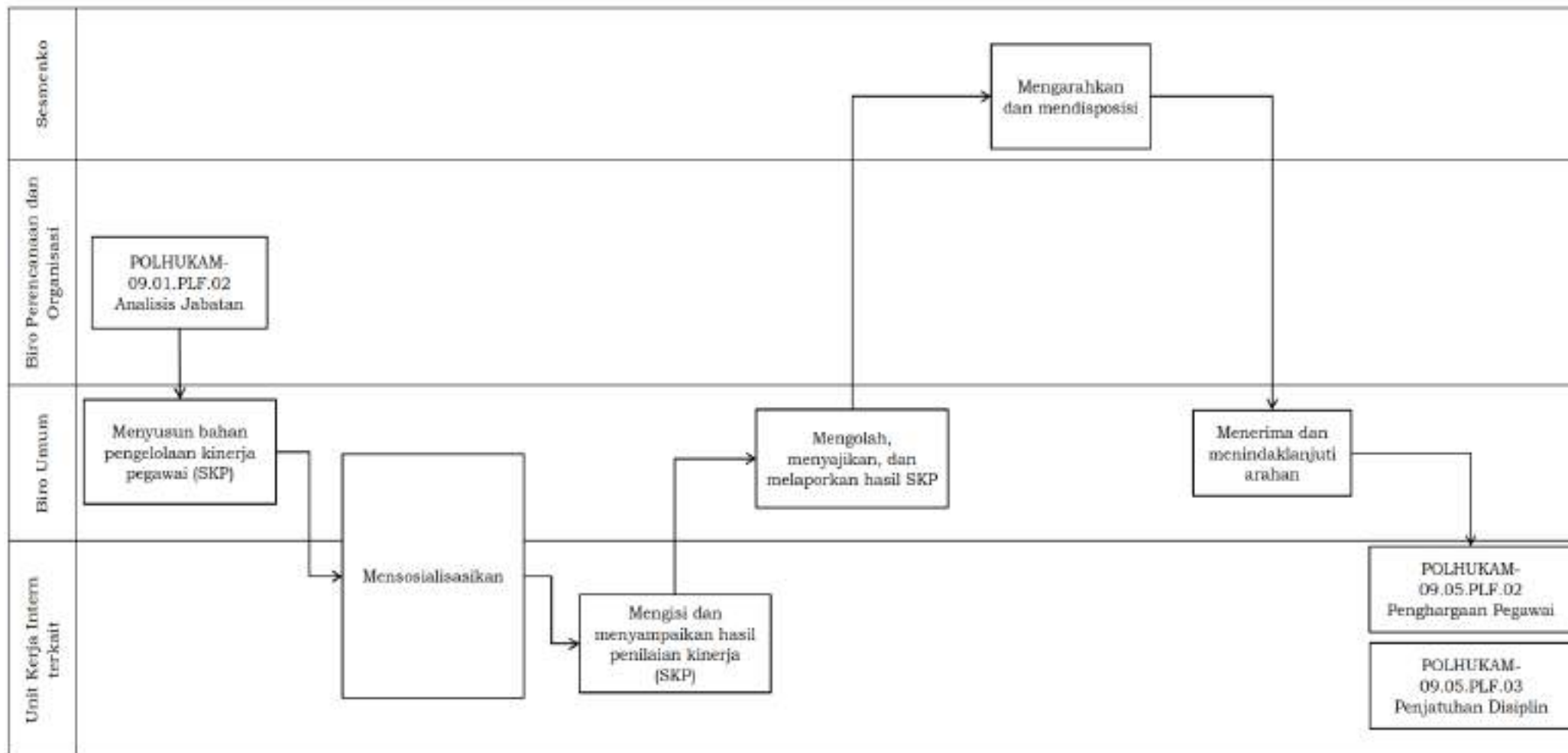

PETA LINTAS FUNGSI
POLHUKAM-09.05.PLP.02 Penghargaan Pegawai

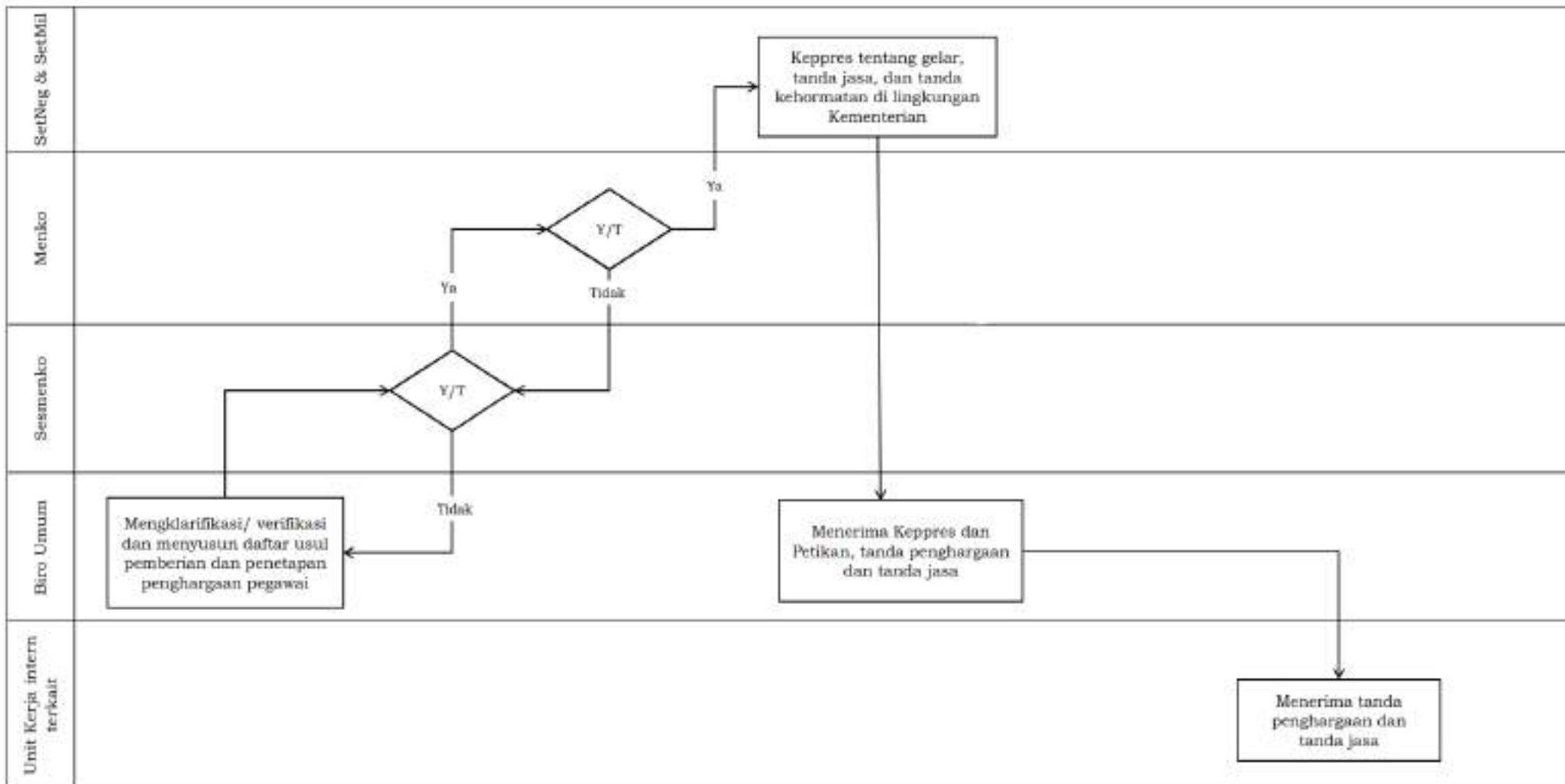

PETA LINTAS FUNGSI
POLHUKAM-09.05.PL.F.03 Penjatuhan Hukuman Disiplin

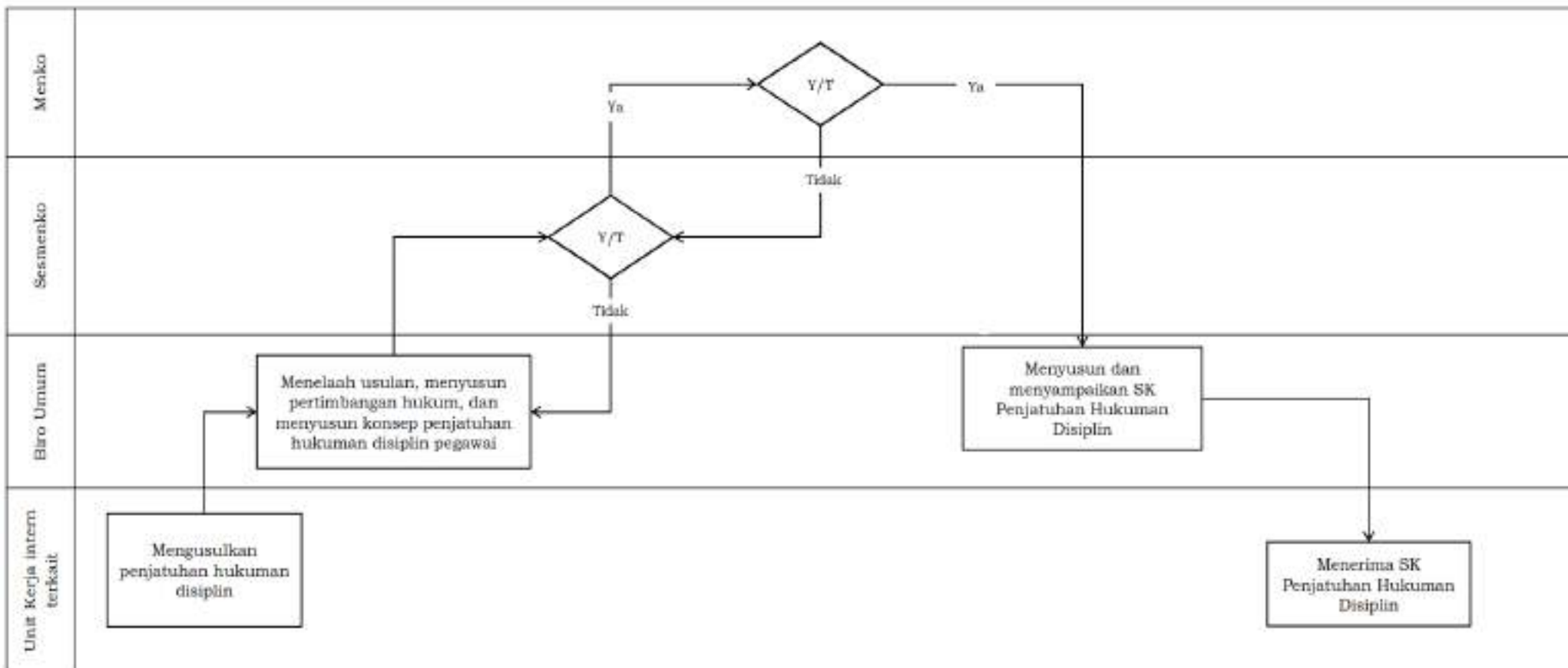

PETA LINTAS FUNGSI
POLHUKAM-09.06.PLF.01 Pengangkatan Jabatan Pimpinan Tinggi

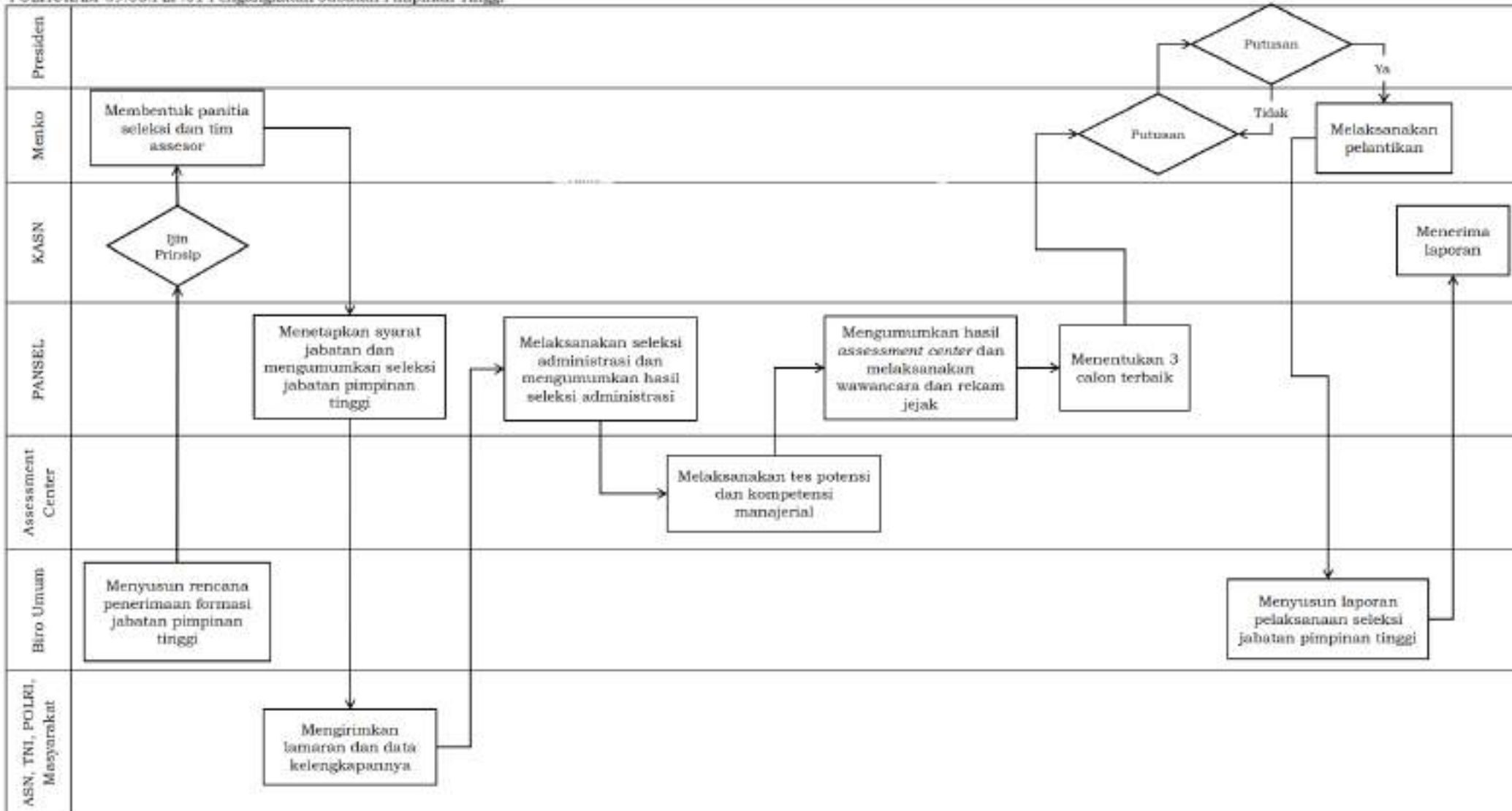

PETA LINTAS FUNGSI
POLHUKAM-09.06.PLF.02 Mutasi Jabatan Pimpinan Tinggi dan Administrasi

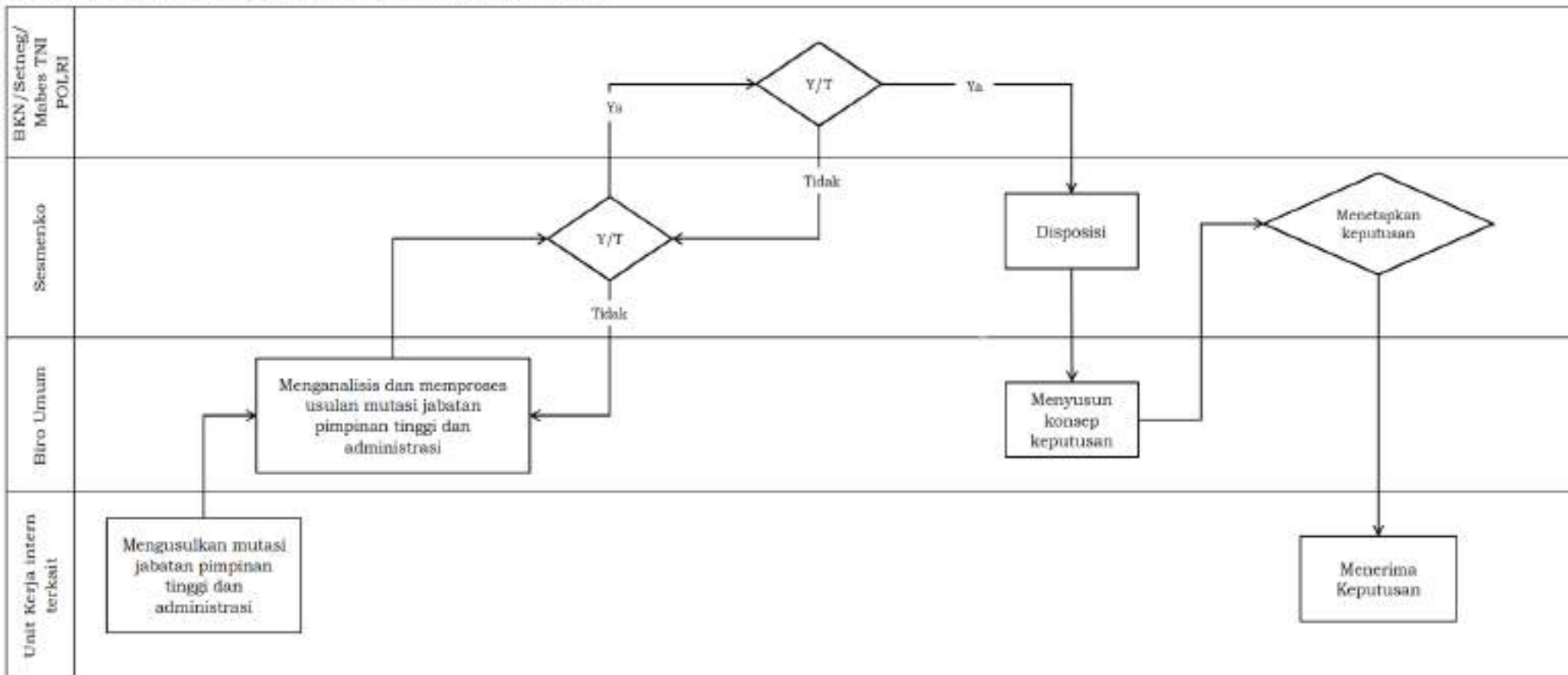

PETA LINTAS FUNGSI
POLHUKAM-09.06.PLF.03 Mutasi Jabatan Fungsional

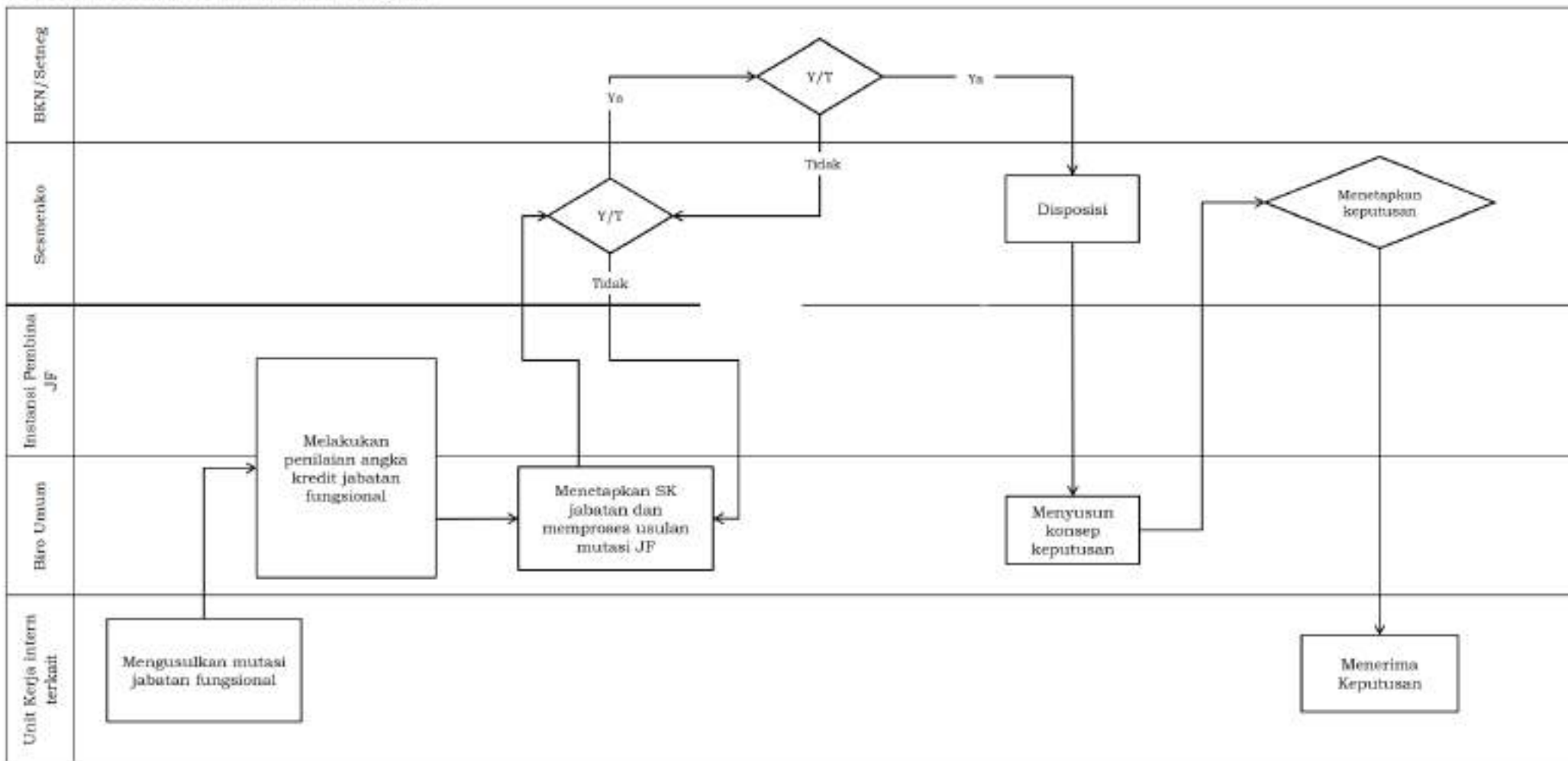

PETA LINTAS FUNGSI
POLHUKAM-09.06.PLF.04 Pengangkatan Jabatan Administrasi

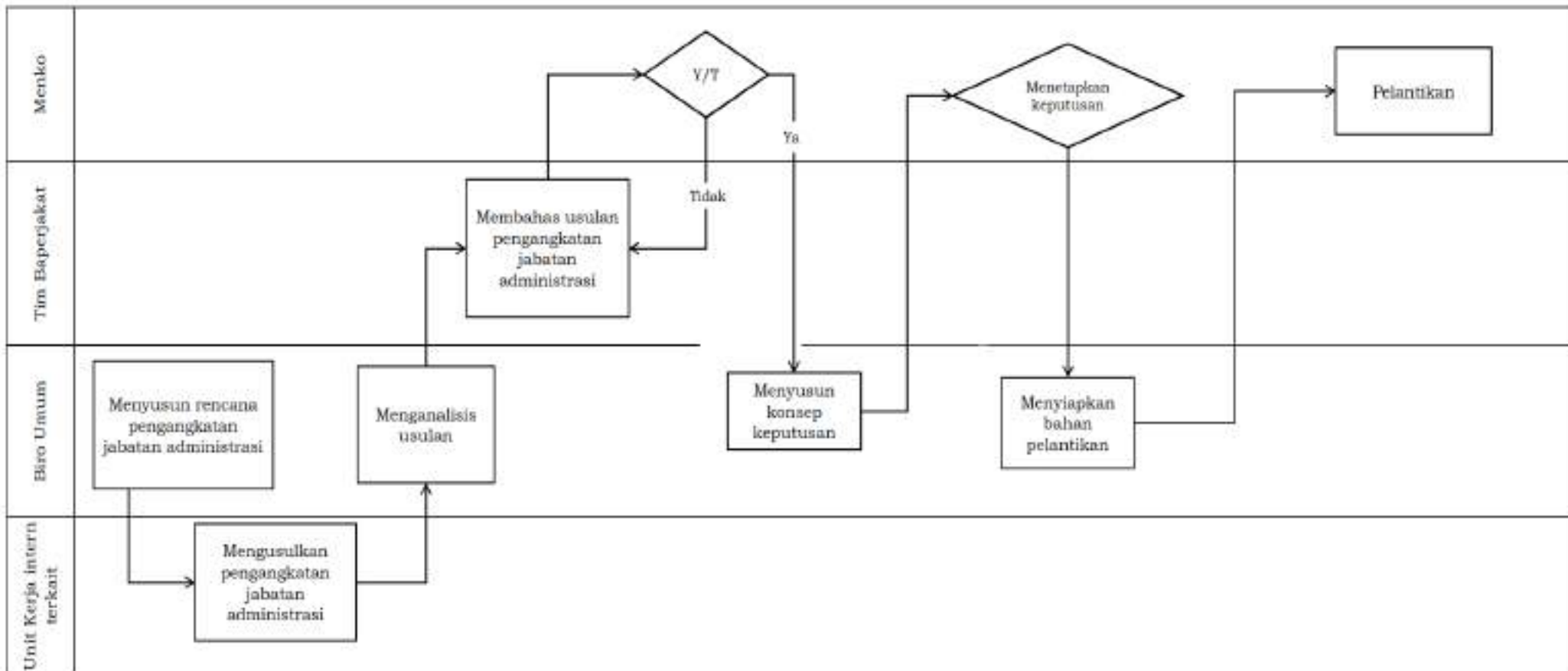

PETA LINTAS FUNGSI
POLHUKAM-09.06.PLF.05 Pemberhentian/Pensiun

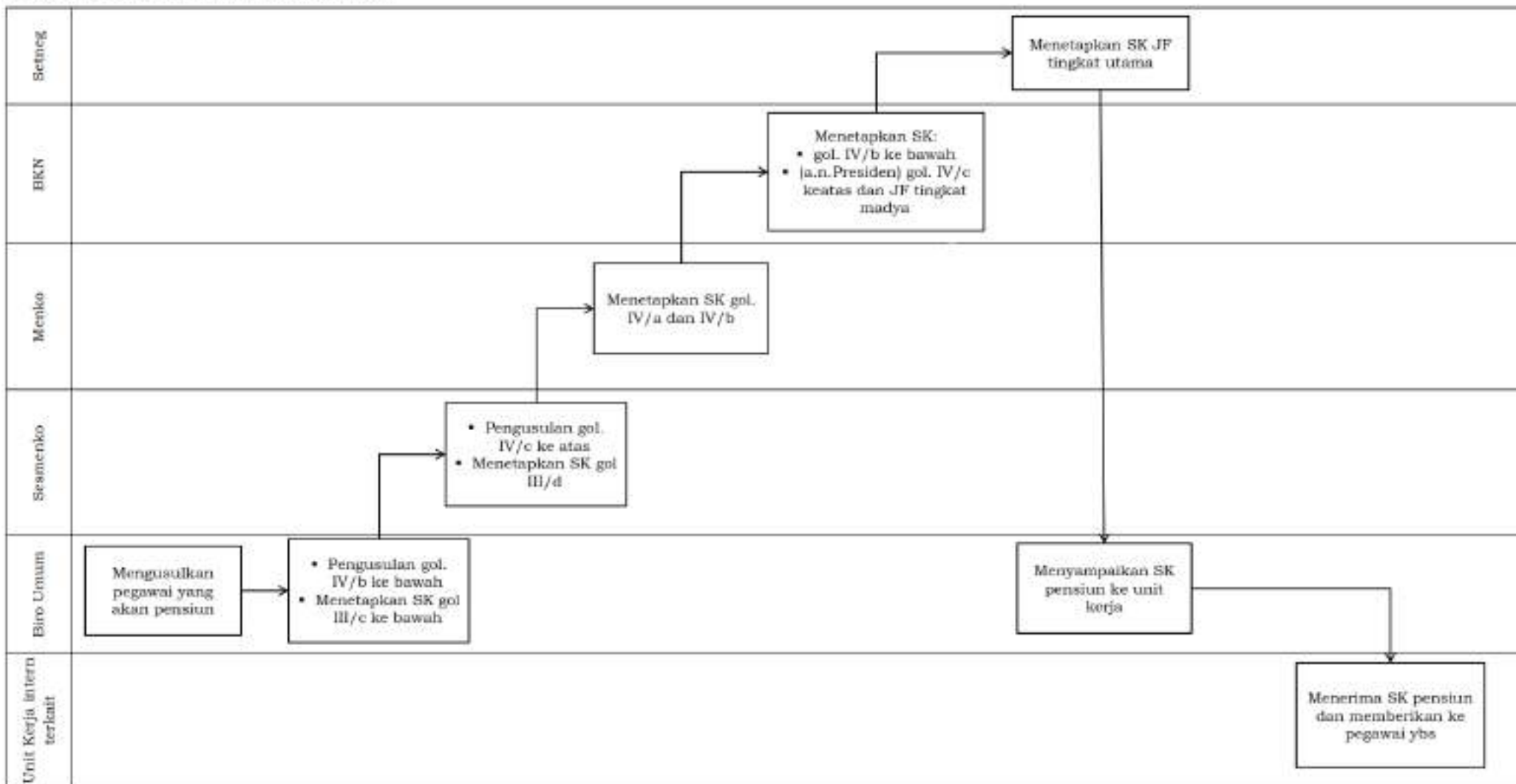

No.	Peta Proses	Kode	Peta Subproses	Kode	Peta Lintas Fungsi	Kode
10.	Pengelolaan Produk Hukum, Advokasi Hukum, dan Kerjasama	POLHUKAM-10	Pengelolaan Layanan Pembentukan Produk Hukum	POLHUKAM-10.01	Pembentukan peraturan perundang-undangan	POLHUKAM-10.01.PLF.01
					Pembentukan non peraturan perundang-undangan	POLHUKAM-10.01.PLF.02
			Pengelolaan Layanan Advokasi	POLHUKAM-10.02	Pemberian bantuan hukum non litigasi	POLHUKAM-10.02.PLF.01
					Pemberian bantuan hukum litigasi	POLHUKAM-10.02.PLF.02
			Pengelolaan Layanan Kerjasama	POLHUKAM-10.03	Pengelolaan Kerjasama antar Organisasi di Dalam Negeri	POLHUKAM-10.03.PLF.01
					Pengelolaan Kerjasama antar Organisasi di Luar Negeri	POLHUKAM-10.03.PLF.02



PETA LINTAS FUNGSI
POLHUKAM-10.01.PL.F.01 Pembentukan Peraturan Perundang-undangan

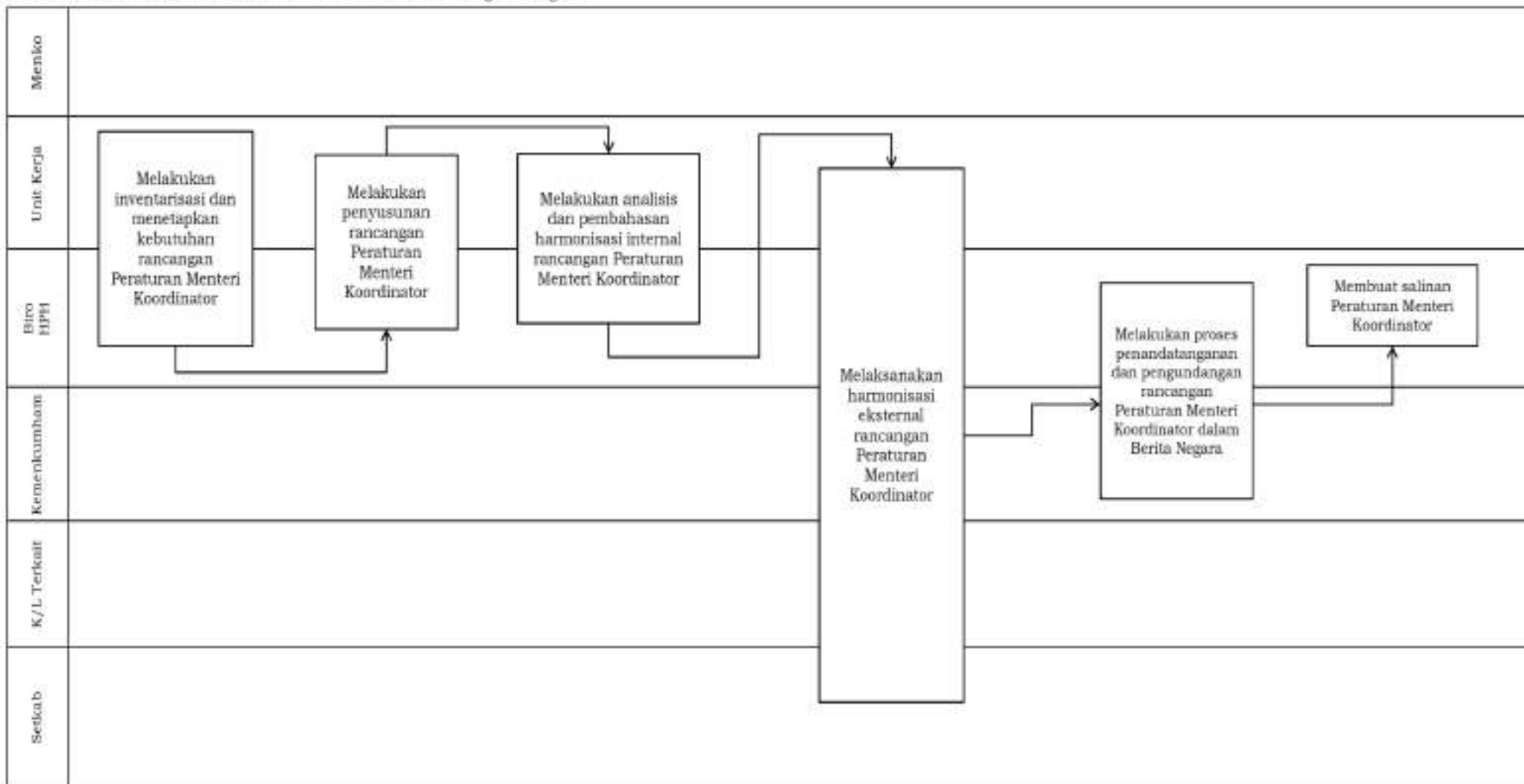

PETA LINTAS FUNGSI
POLHUKAM-10.01.PLF.02 Pembentukan Naskah Hukum Non Peraturan

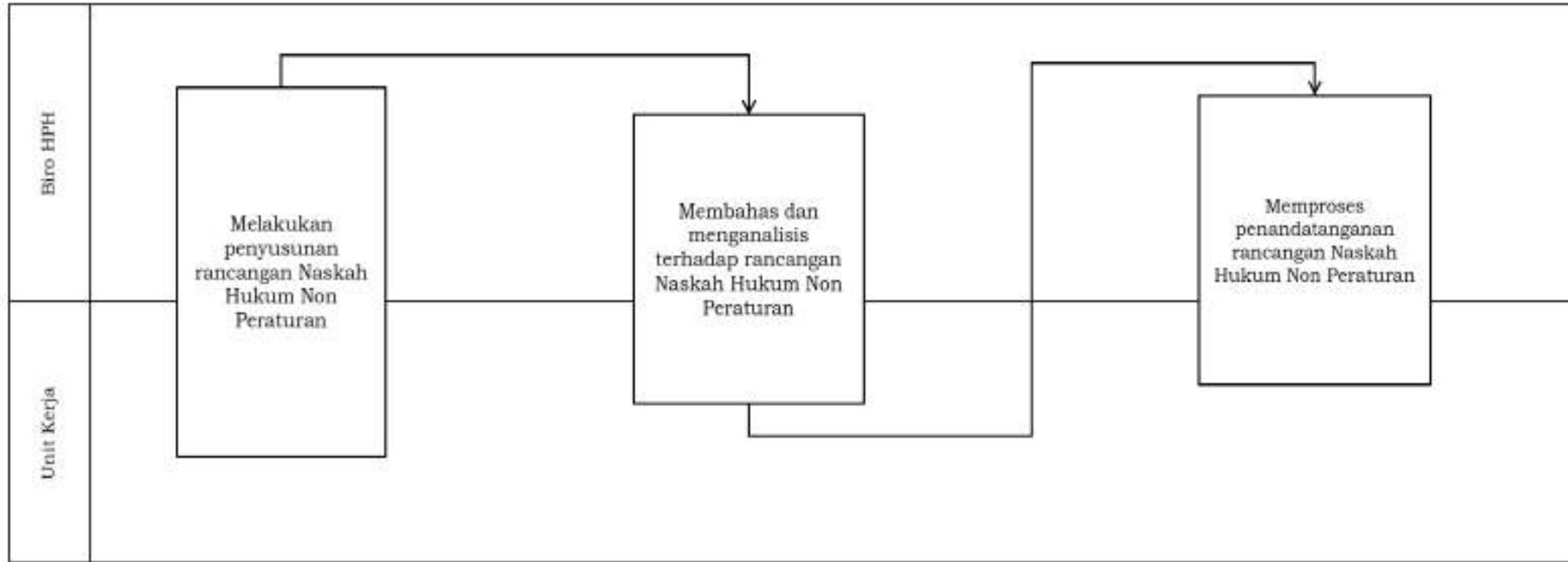

PETA LINTAS FUNGSI
POLHUKAM-10.01.PLF.03 Pelaksanaan Pemberian Bantuan Hukum Litigasi

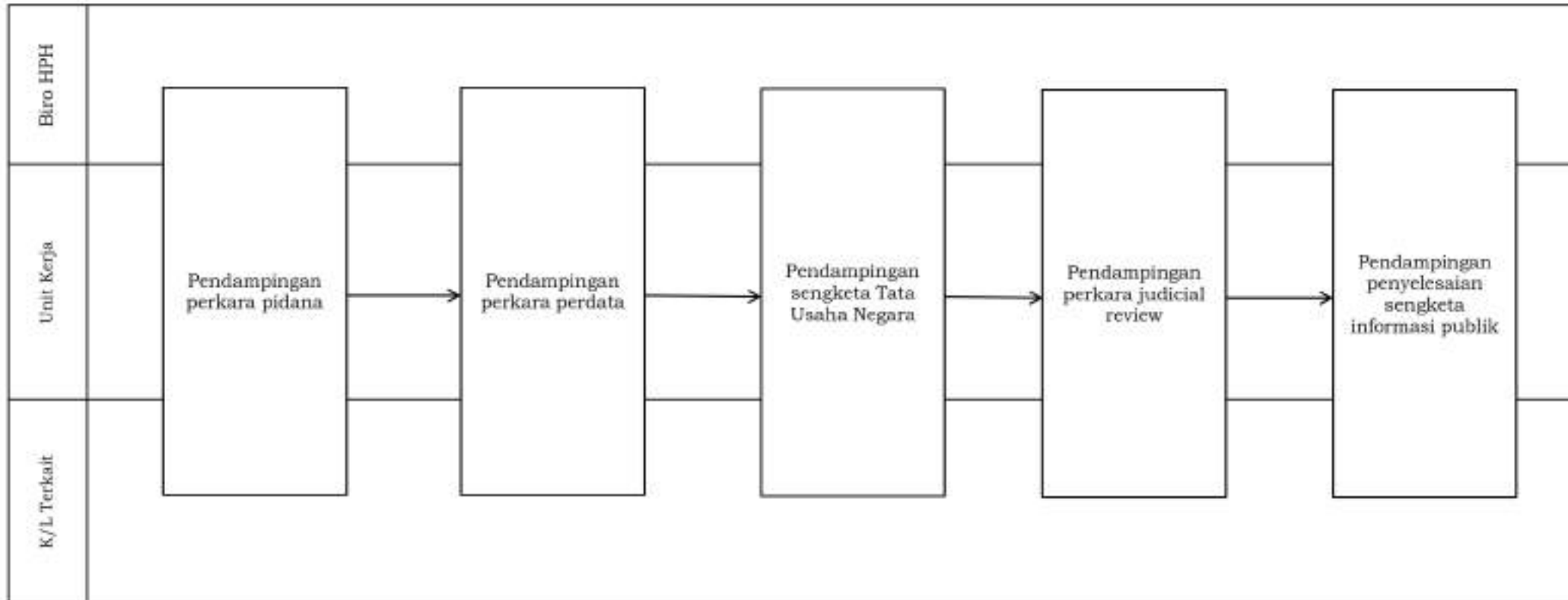

PETA LINTAS FUNGSI
POLHUKAM-10.01.PLF.04 Pelaksanaan Pemberian Bantuan Hukum NonLitigasi

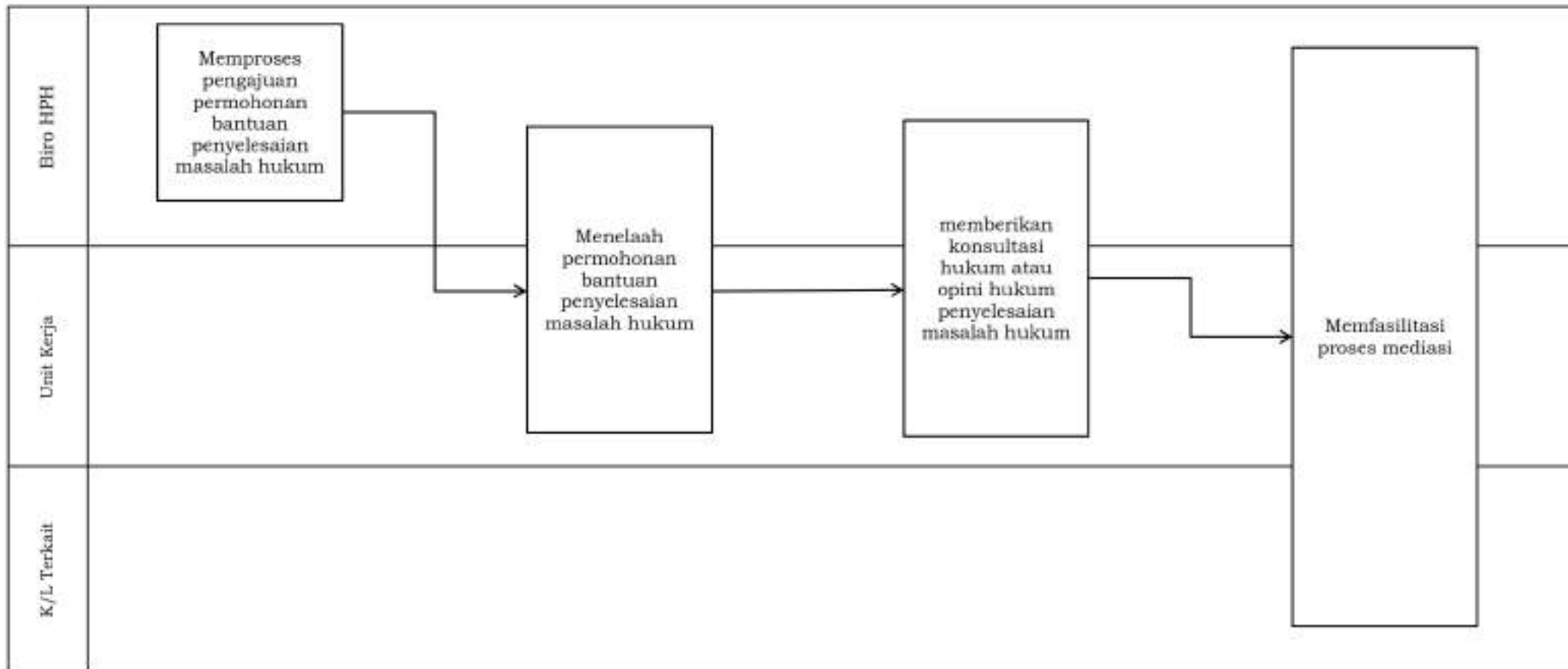

PETA LINTAS FUNGSI

POLHUKAM-10.01.PLF.05 Pengelolaan Kerjasama antar Organisasi di Dalam Negeri

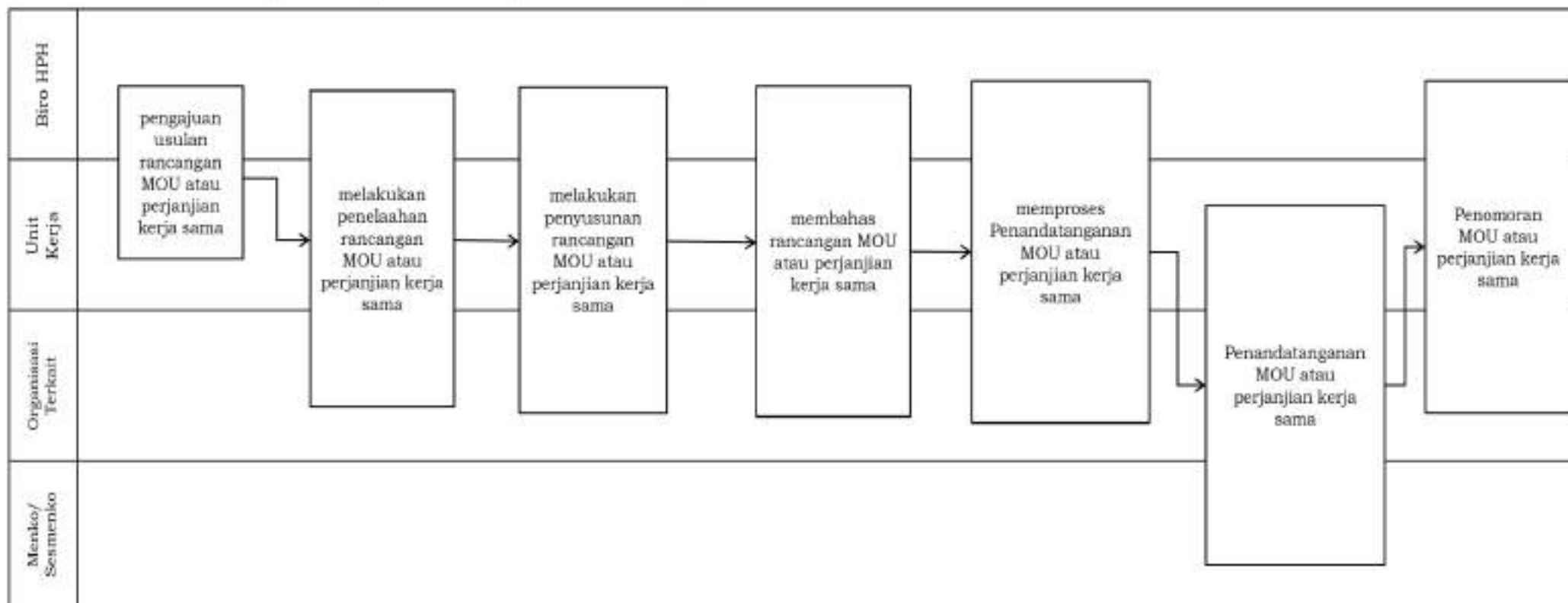

PETA LINTAS FUNGSI
POLHUKAM-10.01.PLF.06 Pengelolaan Kerjasama antar Organisasi di Luar Negeri

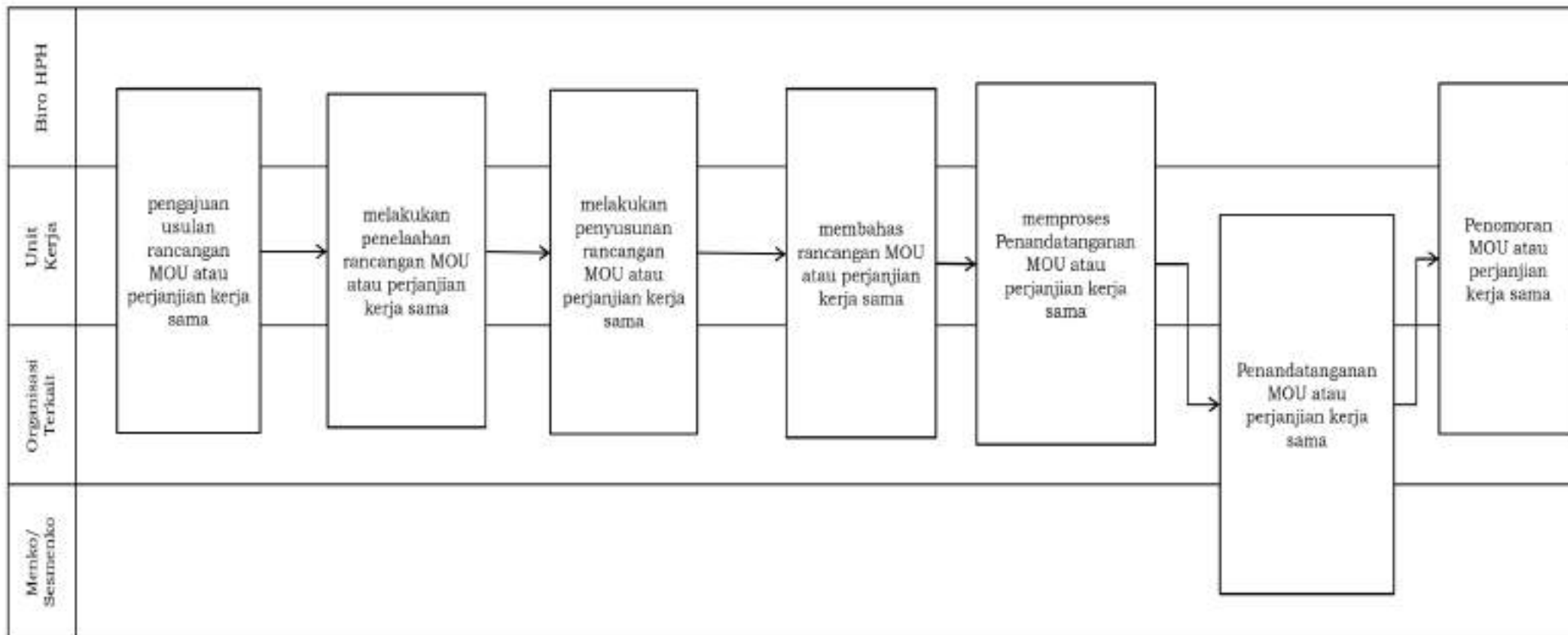

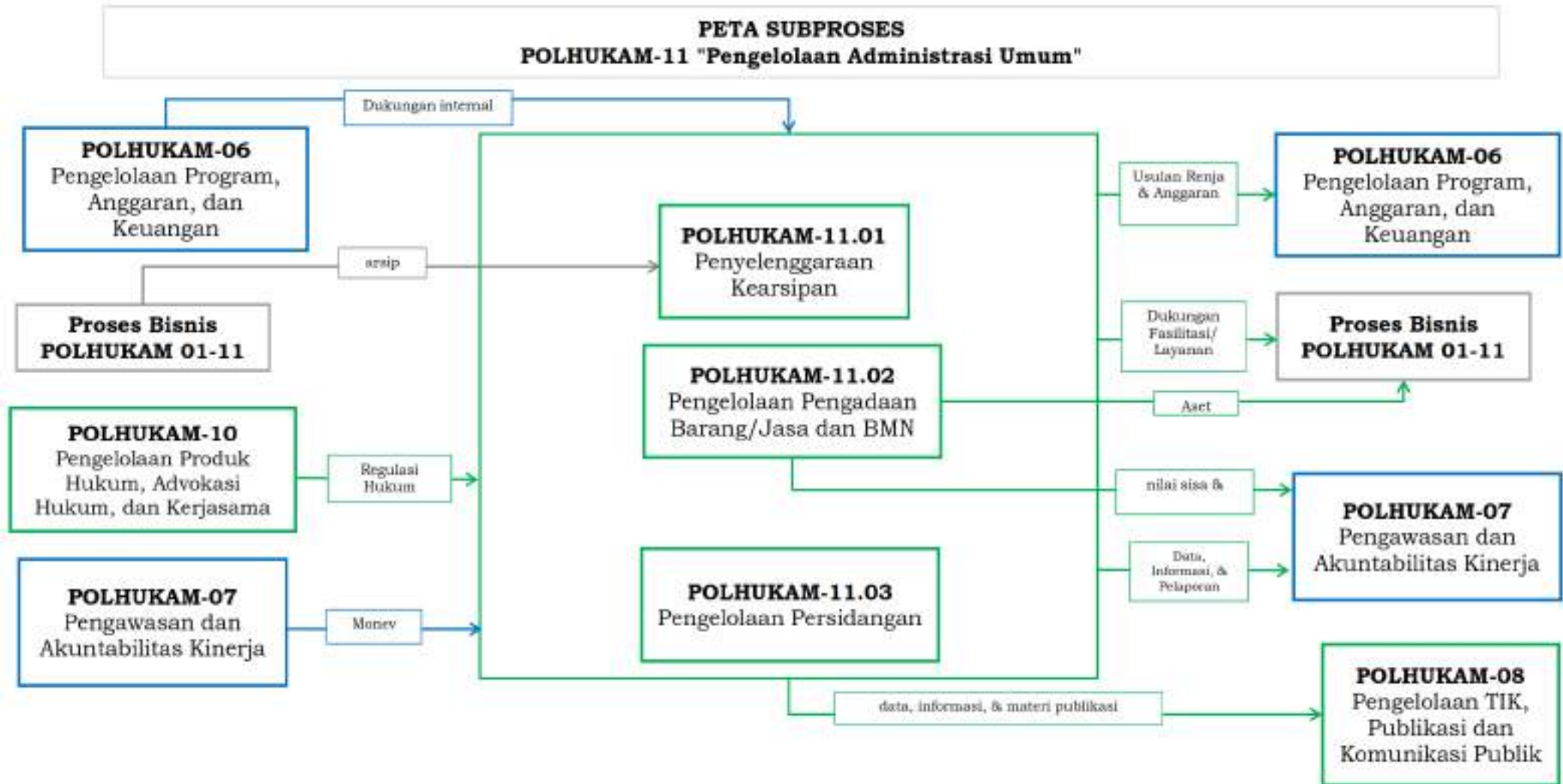

No.	Peta Proses	Kode	Peta Subproses	Kode	Peta Lintas Fungsi	Kode
11.	Pengelolaan Administrasi Umum	POLHUKAM-11	Penyelenggaraan Kearsipan	POLHUKAM-11.01	Pengelolaan Arsip dan Persuratan	POLHUKAM-11.01.PLF.01
			Pengelolaan Pengadaan dan BMN	POLHUKAM-11.02	Pengadaan Barang/Jasa	POLHUKAM-11.02.PLF.01
					Pengadaan Barang/Jasa melalui LPSE	POLHUKAM-11.03.PLF.02
					Pengelolaan BMN	POLHUKAM-11.02.PLF.03
			Pengelolaan Persidangan	POLHUKAM-11.03	Pelaksanaan Persidangan	POLHUKAM-11.03.PLF.01



PETA LINTAS FUNGSI
POLHUKAM-11.01.PLF.01 Pengelolaan Arsip dan Persuratan

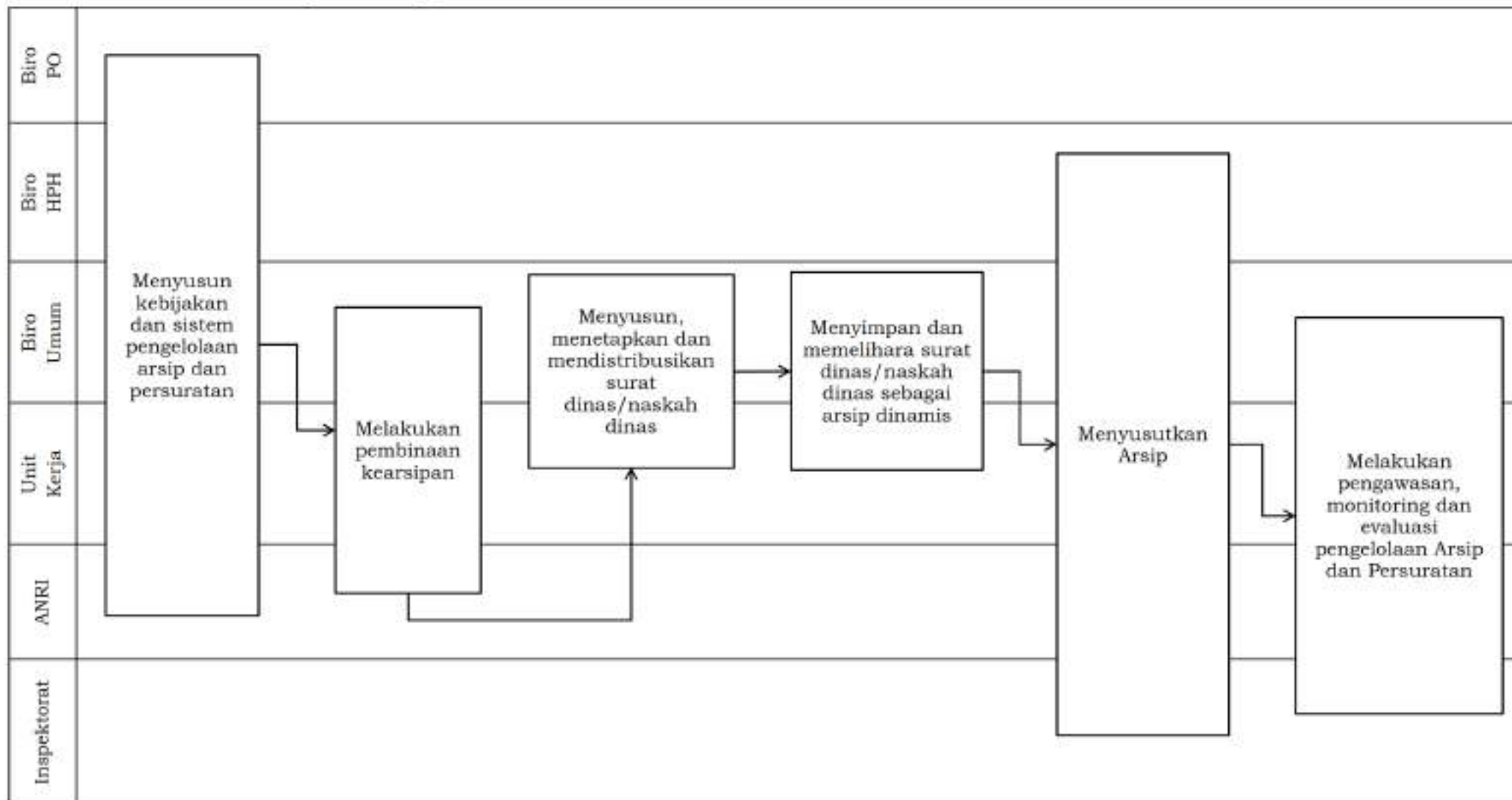

PETA LINTAS FUNGSI
POLHUKAM-11.02.PL.F.01 Pengadaan Barang/Jasa

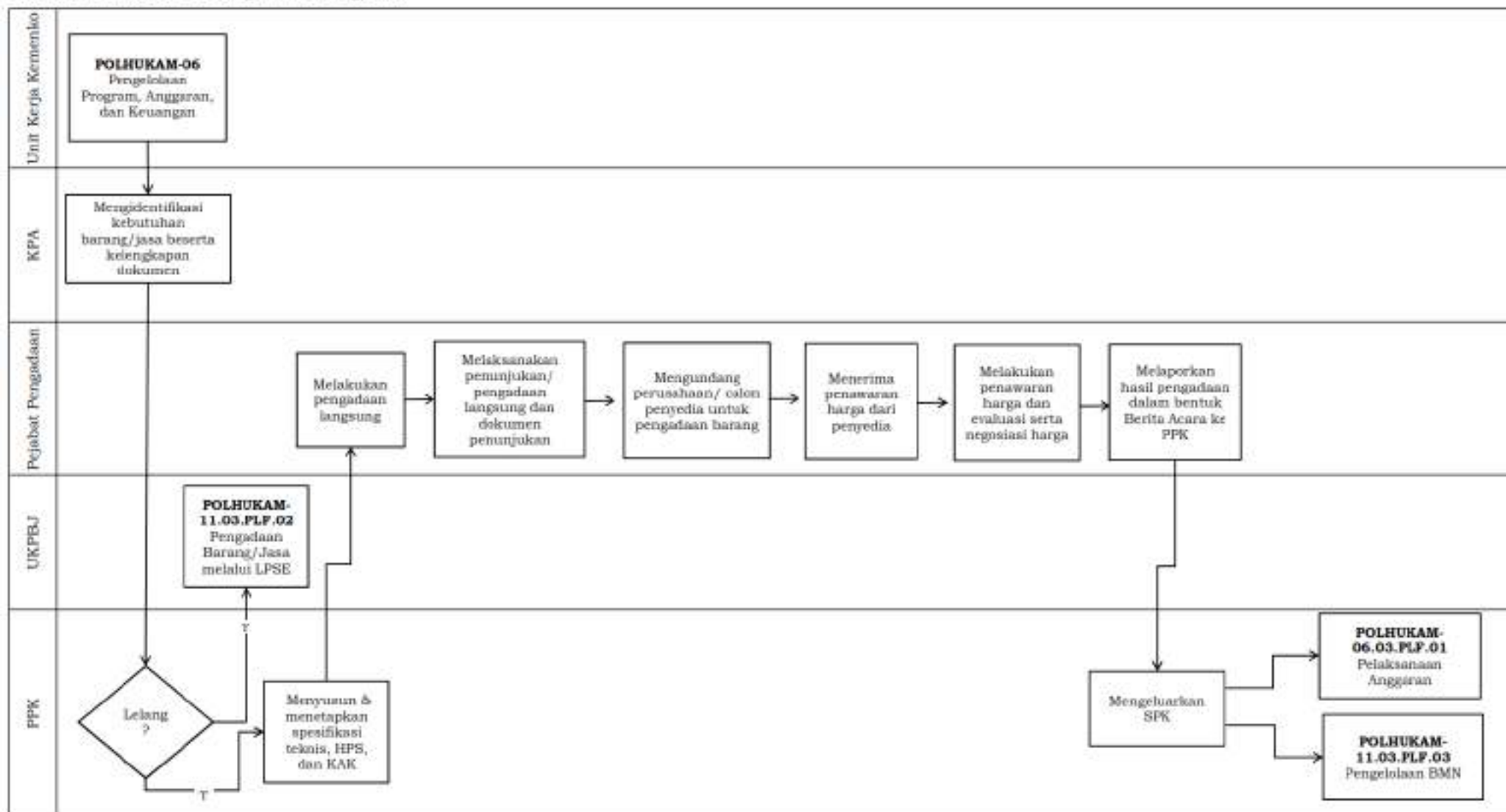

PETA LINTAS FUNGSI
POLHUKAM-11.02.PLF.03 Pengelolaan Barang Milik Negara

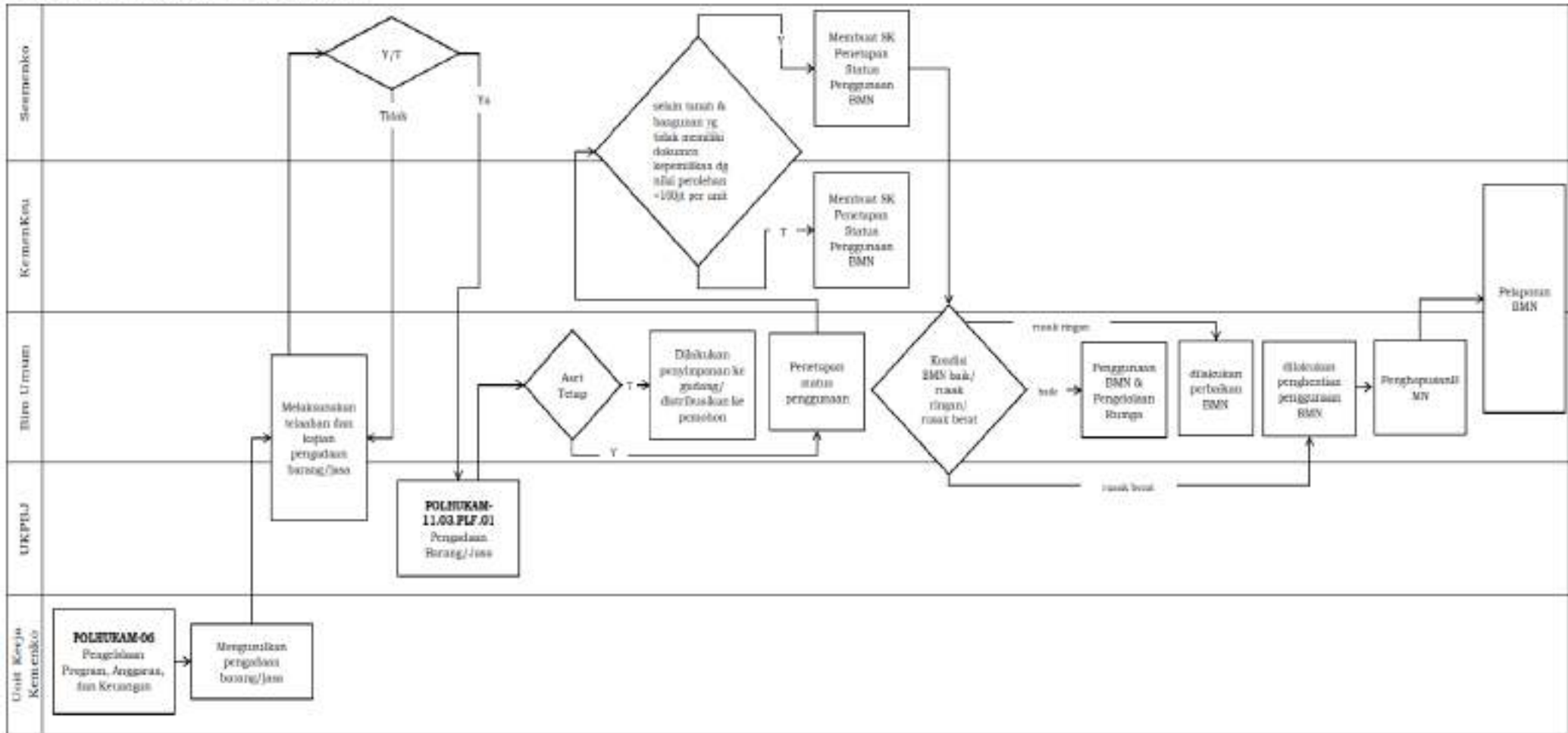

PETA LINTAS FUNGSI
POLHUKAM-11.03.PLF.01 Pelaksanaan Persidangan

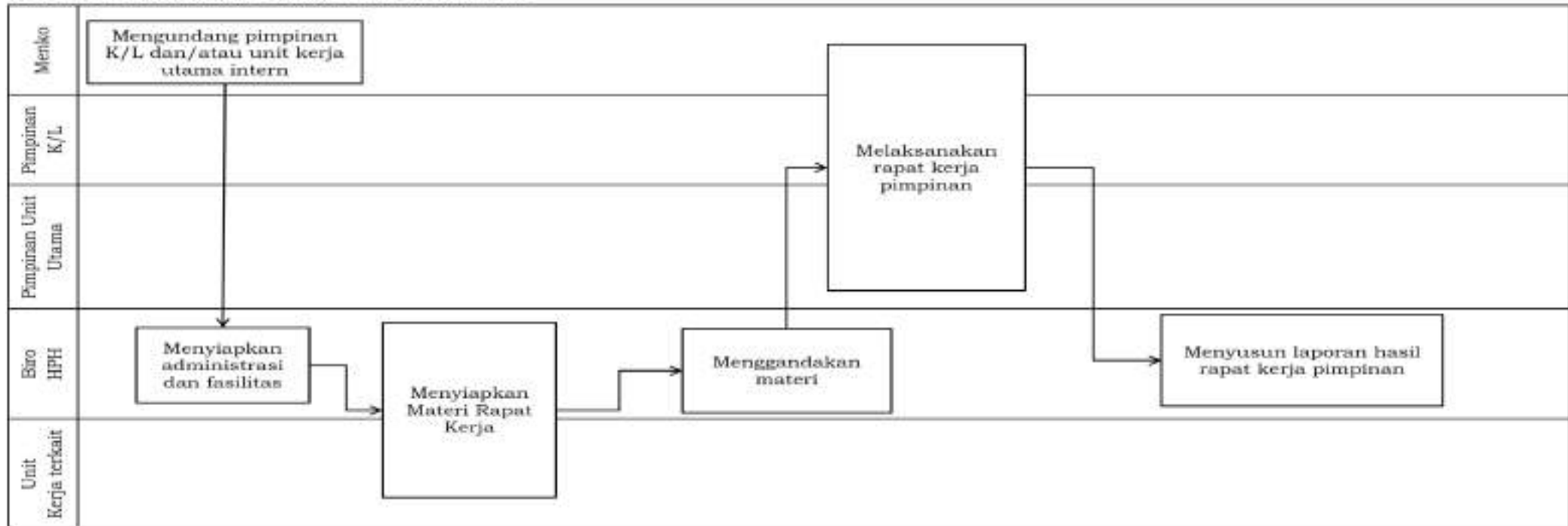

Salinan sesuai dengan aslinya
KEMENTERIAN KOORDINATOR
BIDANG POLITIK, HUKUM, DAN KEAMANAN
REPUBLIK INDONESIA
Kepala Biro Hukum, Persidangan, dan Hubungan Masyarakat



Sidiq Mustofa

MENTERI KOORDINATOR
BIDANG POLITIK, HUKUM, DAN KEAMANAN
REPUBLIK INDONESIA,

TTD

MOH. MAHFUD MD

